



ГЛАВА  
ПЕТРОПАВЛОВСК-КАМЧАТСКОГО ГОРОДСКОГО ОКРУГА

## ПОСТАНОВЛЕНИЕ

От 11.03.2020 г. № 19

### **О назначении публичных слушаний по проекту решения о предоставлении разрешения на отклонение от предельных параметров разрешенного строительства объекта капитального строительства «Административное здание» на земельном участке с кадастровым номером 41:01:0010119:15790**

Рассмотрев заявление индивидуального предпринимателя Внучковой Екатерины Валерьевны от 27.02.2020 № 13-02-02-00/3907/20, в соответствии со статьями 5.1, 40 Градостроительного кодекса Российской Федерации, статьей 28 Федерального закона от 06.10.2003 № 131-ФЗ «Об общих принципах организации местного самоуправления в Российской Федерации», статьей 28 Федерального закона от 13.07.2015 № 212-ФЗ «О свободном порте Владивосток», статьей 22 Устава Петропавловск-Камчатского городского округа и статьей 9 Решения Городской Думы Петропавловск-Камчатского городского округа от 28.04.2014 № 211-нд «О публичных слушаниях в Петропавловск-Камчатском городском округе»

ПОСТАНОВЛЯЮ:

1. Провести по инициативе временно исполняющего полномочия Главы Петропавловск-Камчатского городского округа публичные слушания по проекту решения о предоставлении разрешения на отклонение от предельных параметров разрешенного строительства объекта капитального строительства «Административное здание» на земельном участке с кадастровым номером 41:01:0010119:15790 в части уменьшения отступов от северной, восточной и южной границ земельного участка с 5 метров до 1 метра и от западной границы земельного участка с 5 метров до 4 метров согласно чертежу градостроительного плана земельного участка от 09.09.2019 № гп 41-301-000-156, утвержденного приказом Управления архитектуры, градостроительства и земельных отношений администрации Петропавловск-Камчатского городского округа от 10.09.2019 № 1518/19 (далее – проект).

2. Назначить проведение публичных слушаний на 16.03.2020 в 14<sup>30</sup> часов по адресу: город Петропавловск-Камчатский, улица Советская, дом 22, кабинет № 101 здания Управления архитектуры, градостроительства и земельных отношений администрации Петропавловск-Камчатского городского округа.

3. Разместить проект на официальных сайтах Городской Думы Петропавловск-Камчатского городского округа и администрации Петропавловск-Камчатского городского округа в информационно-телекоммуникационной сети «Интернет».

4. Установить порядок учета предложений и замечаний по проекту и участия граждан в его обсуждении согласно приложению к настоящему постановлению.

5. Организационно-техническое и информационное обеспечение проведения публичных слушаний, включая информирование граждан, постоянно проживающих в пределах территориальной зоны, в границах которой расположен земельный участок или объект капитального строительства, в отношении которого подготовлен данный проект, правообладателей находящихся в границах этой территориальной зоны земельных участков и (или) расположенных на них объектов капитального строительства, граждан, постоянно проживающих в границах земельных участков, прилегающих к земельному участку, в отношении которого подготовлен данный проект, а также правообладателей таких земельных участков или расположенных на них объектов капитального строительства, правообладателей помещений, являющихся частью объекта капитального строительства, в отношении которого подготовлен данный проект, а также правообладателей земельных участков и объектов капитального строительства, подверженных риску негативного воздействия на окружающую среду в результате реализации данного проекта, осуществляет администрация Петропавловск-Камчатского городского округа.

6. Управлению делами администрации Петропавловск-Камчатского городского округа опубликовать настоящее постановление в газете «Град Петра и Павла».

*Временно исполняющий полномочия Главы  
Петропавловск-Камчатского городского округа  
К.В. Брызгин*

Приложение  
к постановлению Главы  
Петропавловск-Камчатского  
городского округа  
от 11.03.2020 № 19

### **Порядок учета предложений и замечаний по проекту решения о предоставлении разрешения на отклонение от предельных параметров разрешенного строительства объекта капитального строительства «Административное здание» на земельном участке с кадастровым номером 41:01:0010119:15790, и участия граждан в его обсуждении**

1. Со дня опубликования постановления Главы Петропавловск-Камчатского городского округа о назначении публичных слушаний по проекту до дня их проведения, в период размещения на официальных сайтах Городской Думы Петропавловск-Камчатского городского округа и администрации Петропавловск-Камчатского городского округа в информационно-телекоммуникационной сети «Интернет» проекта и проведения экспозиции такого проекта участники публичных слушаний, прошедшие идентификацию в соответствии с частью 9 статьи 9 Решения Городской Думы Петропавловск-Камчатского городского округа от 28.04.2014 № 211-нд «О публичных слушаниях в Петропавловск-Камчатском городском округе», вправе вносить предложения и замечания, касающиеся такого проекта:

1.1 в письменной или устной форме в ходе проведения публичных слушаний;

1.2 в письменной форме организатору публичных слушаний по адресу: 683000, город Петропавловск-Камчатский, улица Советская, дом 22, кабинет 105, понедельник – четверг с 09.00 до 17.00 часов, пятница с 09.00 до 16.00 часов (перерыв с 13.00 до 14.00 часов);

1.3 посредством записи в книге (журнале) учета посетителей экспозиции проекта, подлежащего рассмотрению на публичных слушаниях.

2. Предложения и замечания подлежат регистрации и обязательному рассмотрению организатором публичных слушаний. Предложения и замечания не рассматриваются в случае выявления факта предоставления участником публичных слушаний недостоверных сведений.

3. Все предложения и замечания участников публичных слушаний с разделением на предложения и замечания граждан, являющихся участниками публичных слушаний и постоянно проживающих на территории, в пределах которой проводятся публичные слушания, и предложения и замечания иных участников публичных слушаний указываются в протоколе публичных слушаний.

4. Содержание внесенных предложений и замечаний участников публичных слушаний с разделением на предложения и замечания граждан, являющихся участниками публичных слушаний и постоянно проживающих на территории, в пределах которой проводятся публичные слушания, и предложения и замечания иных участников публичных слушаний указываются в заключении о результатах публичных слушаний.

В случае внесения несколькими участниками публичных слушаний одинаковых предложений и замечаний допускается обобщение таких предложений и замечаний.

АДМИНИСТРАЦИЯ  
ПЕТРОПАВЛОВСК-КАМЧАТСКОГО ГОРОДСКОГО ОКРУГА

## ПОСТАНОВЛЕНИЕ

10.03.2020 г. № 413

### **О принятии решения о подготовке проекта внесения изменений в проект межевания территории части квартала № 18 планировочного подрайона 3.2.2. Жилой район – «Мишенный» (в районе многоквартирных жилых домов: бульвар Рыбацкой Славы № 19, 17, 13, 11, 15, проспекта Рыбаков 28, 24, 32, 34, 36 и средней школы № 33) Северного городского планировочного района в Петропавловск-Камчатском городском округе, утвержденный постановлением администрации Петропавловск-Камчатского городского округа от 29.11.2019 № 2442**

Руководствуясь статьями 45, 46 Градостроительного кодекса Российской Федерации, Уставом Петропавловск-Камчатского городского округа

ПОСТАНОВЛЯЮ:

1. Принять решение о подготовке проекта внесения изменений в проект межевания территории части квартала № 18 планировочного подрайона 3.2.2. Жилой район – «Мишенный» (в районе многоквартирных жилых домов: бульвар Рыбацкой Славы № 19, 17, 13, 11, 15, проспекта Рыбаков 28, 24, 32, 34, 36 и средней школы № 33) Северного городского планировочного района в Петропавловск-Камчатском городском округе, утвержденный постановлением администрации Петропавловск-Камчатского городского округа от 29.11.2019 № 2442 (далее – проект внесения изменений в документацию по планировке территории).

2. Со дня опубликования решения о подготовке проекта внесения изменений в документацию по планировке территории физические или юридические лица вправе представить в Управление архитектуры, градостроительства и земельных отношений администрации Петропавловск-Камчатского городского округа свои предложения о порядке, сроках подготовки и содержании документации по планировке территории. Предложения принимаются по адресу: город Петропавловск-Камчатский, улица Советская, дом № 22, телефон: 8 (4152) 30-31-00 (доб. 3250). Режим работы: понедельник – четверг с 09<sup>00</sup> до 17<sup>00</sup> часов, пятница с 09<sup>00</sup> до 16<sup>00</sup> часов (перерыв с 13<sup>00</sup> до 14<sup>00</sup> часов). Адрес электронной почты – uagzo@pkgo.ru.

3. Управлению делами администрации Петропавловск-Камчатского городского округа в течение трех дней со дня принятия настоящего постановления опубликовать его в газете «Град Петра и Павла» и разместить на официальном сайте администрации Петропавловск-Камчатского городского округа в информационно-телекоммуникационной сети «Интернет».

4. Контроль за исполнением настоящего постановления возложить на руководителя Управления архитектуры, градостроительства и земельных отношений администрации Петропавловск-Камчатского городского округа.

*Временно исполняющий полномочия Главы  
Петропавловск-Камчатского городского округа  
К.В. Брызгин*

АДМИНИСТРАЦИЯ  
ПЕТРОПАВЛОВСК-КАМЧАТСКОГО ГОРОДСКОГО ОКРУГА

## ПОСТАНОВЛЕНИЕ

12.03.2020 г. № 424

### **О внесении изменения в постановление администрации Петропавловск-Камчатского городского округа от 30.07.2013 № 2238 «О муниципальных услугах, предоставляемых администрацией Петропавловск-Камчатского городского округа»**

Руководствуясь приказом Министерства транспорта Российской Федерации от 05.06.2019 № 167 «Об утверждении порядка выдачи специального разрешения на движение по автомобильным дорогам тяжеловесного и (или) крупногабаритного транспортного средства», в целях реализации на территории Петропавловск-Камчатского городского округа Федерального закона от 27.07.2010 № 210-ФЗ «Об организации предоставления государственных и муниципальных услуг»

ПОСТАНОВЛЯЮ:

1. Внести в Перечень муниципальных услуг, предоставляемых администрацией Петропавловск-Камчатского городского округа, утвержденный постановлением администрации Петропавловск-Камчатского городского округа от 30.07.2013 № 2238, изменение, изложив строку 1 в следующей редакции:

1.	МУ-УДХТиБ-01	Выдача специального разрешения на движение по автомобильным дорогам местного значения в границах Петропавловск-Камчатского городского округа тяжеловесного и (или) крупногабаритного транспортного средства
----	--------------	---

2. Управлению делами администрации Петропавловск-Камчатского городского округа опубликовать настоящее постановление в газете «Град Петра и Павла» и разместить на официальном сайте администрации Петропавловск-Камчатского городского округа в информационно-телекоммуникационной сети «Интернет».

3. Настоящее постановление вступает в силу после дня его официального опубликования.

4. Контроль за исполнением настоящего постановления возложить на заместителя Главы администрации Петропавловск-Камчатского городского округа – руководителя Управления делами администрации Петропавловск-Камчатского городского округа.

**Временно исполняющий полномочия Главы  
Петропавловск-Камчатского городского округа  
К.В. Брызгин**

АДМИНИСТРАЦИЯ  
ПЕТРОПАВЛОВСК-КАМЧАТСКОГО ГОРОДСКОГО ОКРУГА

## ПОСТАНОВЛЕНИЕ

12.03.2020 г. № 425

### О Молодежном Правительстве при администрации Петропавловск-Камчатского городского округа

В целях привлечения молодежи к решению социально-экономических задач Петропавловск-Камчатского городского округа, разработке и реализации эффективной молодежной политики, формирования кадрового резерва и подготовки молодежи для эффективной работы в сфере муниципального управления в рамках реализации молодежной политики

ПОСТАНОВЛЯЮ:

1. Утвердить Положение о Молодежном Правительстве при администрации Петропавловск-Камчатского городского округа согласно приложению.

2. Рекомендовать руководителям органов администрации Петропавловск-Камчатского городского округа, руководителям муниципальных учреждений и предприятий Петропавловск-Камчатского городского округа содействовать работе Молодежного Правительства при администрации Петропавловск-Камчатского городского округа.

3. Управлению делами администрации Петропавловск-Камчатского городского округа опубликовать настоящее постановление в газете «Град Петра и Павла» и разместить на официальном сайте администрации Петропавловск-Камчатского городского округа в информационно-телекоммуникационной сети «Интернет».

4. Настоящее постановление вступает в силу после дня его официального опубликования.

5. Признать утратившими силу:

5.1 постановление администрации Петропавловск-Камчатского городского округа от 09.06.2012 № 1659 «О Молодежном Правительстве при администрации Петропавловск-Камчатского городского округа»;

5.2 постановление администрации Петропавловск-Камчатского городского округа от 02.08.2012 № 2161 «О внесении изменений в постановление администрации Петропавловск-Камчатского городского округа от 09.06.2012 № 1659 «О Молодежном Правительстве при администрации Петропавловск-Камчатского городского округа»;

5.3 постановление администрации Петропавловск-Камчатского городского округа от 16.09.2013 № 2702 «О внесении изменений в постановление администрации Петропавловск-Камчатского городского округа от 09.06.2012 № 1659 «О Молодежном Правительстве при администрации Петропавловск-Камчатского городского округа»;

5.4 постановление администрации Петропавловск-Камчатского городского округа от 25.03.2016 № 390 «О внесении изменений в постановление администрации Петропавловск-Камчатского городского округа от 09.06.2012 № 1659 «О Молодежном Правительстве при администрации Петропавловск-Камчатского городского округа»;

5.5 постановление администрации Петропавловск-Камчатского городского округа от 23.12.2016 № 2658 «О внесении изменений в постановление администрации Петропавловск-Камчатского городского округа от 09.06.2012 № 1659 «О Молодежном Правительстве при администрации Петропавловск-Камчатского городского округа»;

5.6 постановление администрации Петропавловск-Камчатского городского округа от 06.07.2017 № 1622 «О внесении изменений в постановление администрации Петропавловск-Камчатского городского округа от 09.06.2012 № 1659 «О Молодежном Правительстве при администрации Петропавловск-Камчатского городского округа»;

5.7 постановление администрации Петропавловск-Камчатского городского округа от 05.02.2020 № 166 «О внесении изменений в постановление администрации Петропавловск-Камчатского городского округа от 09.06.2012 № 1659 «О Молодежном Правительстве при администрации Петропавловск-Камчатского городского округа».

6. Контроль за исполнением настоящего постановления возложить на начальника Управления культуры, спорта и молодежной политики администрации Петропавловск-Камчатского городского округа.

**Временно исполняющий полномочия Главы  
Петропавловск-Камчатского городского округа  
К.В. Брызгин**

**Приложение  
к постановлению администрации  
Петропавловск-Камчатского  
городского округа  
от 12.03.2020 № 425**

### Положение о Молодежном Правительстве при администрации Петропавловск-Камчатского городского округа

#### 1. Общие положения

1.1. Настоящее Положение определяет статус и порядок деятельности Молодежного Правительства при администрации Петропавловск-Камчатского городского округа (далее – Молодежное Правительство).

1.2. Молодежное Правительство является консультативно-совещательным органом при администрации Петропавловск-Камчатского городского округа, содействующим реализации программ и мероприятий в сфере молодежной политики на территории Петропавловск-Камчатского городского округа.

1.3. Правовое регулирование деятельности Молодежного Правительства осуществляется на основе Конституции Российской Федерации, федерального законодательства, законодательства Камчатского края, правовых актов Петропавловск-Камчатского городского округа, настоящего Положения и Регламента Молодежного Правительства.

1.4. Молодежное Правительство взаимодействует с администрацией Петропавловск-Камчатского городского округа (далее – администрация городского округа), органами администрации городского округа, муниципальными учреждениями и предприятиями Петропавловск-Камчатского городского округа, Молодежным Парламентом при Городской Думе Петропавловск-Камчатского городского округа, образовательными

организациями, а также общественными объединениями и иными организациями, предметом деятельности которых является молодежная политика.

1.5. Молодежное Правительство осуществляет свою деятельность на общественных началах.

1.6. Молодежное Правительство в своей деятельности руководствуется принципами законности, социальной ответственности, открытости, равноправного партнерства, добровольности, активного участия в реализации молодежной политики на территории Петропавловск-Камчатского городского округа (далее – городской округ).

#### 2. Цели и задачи Молодежного Правительства

2.1. Целями Молодежного Правительства являются:

2.1.1 разработка и реализация эффективной молодежной политики на территории городского округа;

2.1.2 содействие администрации городского округа в формировании кадрового резерва муниципальной службы в администрации городского округа, а также муниципальных учреждений и предприятий городского округа;

2.1.3 подготовка молодежи для эффективной работы в сфере муниципального управления в рамках реализации молодежной политики на территории городского округа;

2.1.4 представление интересов молодежи городского округа в администрации городского округа, органах администрации городского округа, муниципальных учреждениях и предприятиях городского округа, Молодежном Парламенте при Городской Думе Петропавловск-Камчатского городского округа, образовательных организациях, а также общественных объединениях и иных организациях, предметом деятельности которых является молодежная политика;

2.1.5 привлечение молодежи к решению социально-экономических задач городского округа, содействию реализации программ и мероприятий в сфере молодежной политики на территории городского округа.

2.2. Задачами Молодежного Правительства являются:

2.2.1 выявление и поддержка молодых людей, обладающих организаторскими способностями, лидерскими качествами;

2.2.2 создание целостной системы отбора, подготовки и приобщения социально активных молодых людей к управленческой деятельности, повышение их правовой и политической культуры.

#### 3. Компетенция Молодежного Правительства

3.1. Молодежное Правительство осуществляет следующие полномочия:

3.1.1 оказывает содействие в реализации молодежных программ городского округа, реализует проекты и поддерживает инициативы молодежи городского округа;

3.1.2 готовит аналитические, информационные и иные материалы по вопросам молодежной политики для администрации городского округа (при необходимости);

3.1.3 содействует и непосредственно участвует в реализации основных направлений молодежной политики в городском округе;

3.1.4 выступает в качестве молодежного ресурса для формирования кадрового резерва муниципальной службы в администрации городского округа, муниципальных учреждений и предприятий городского округа.

3.2. Молодежное Правительство в пределах своих полномочий имеет право:

3.2.1 организовывать совещания, семинары, конференции, форумы, «круглые столы» и иные мероприятия, способствующие реализации своих полномочий;

3.2.2 для участия в своей работе привлекать представителей органов местного самоуправления городского округа, организаций и общественных объединений;

3.2.3 запрашивать в письменной форме у администрации городского округа необходимые для осуществления своей деятельности материалы, получать в установленном порядке информацию, необходимую для реализации своих полномочий;

3.2.4 создавать (при необходимости) экспертные и рабочие группы для оперативной и качественной подготовки решений Молодежного Правительства;

3.2.5 подготавливать и вносить Главе Петропавловск-Камчатского городского округа в письменной форме предложения в целях содействия реализации программ и мероприятий в сфере молодежной политики на территории городского округа, а также совершенствования своей деятельности;

3.2.6 принимать участие в мероприятиях, проводимых администрацией городского округа, по согласованию с организаторами;

3.2.7 осуществлять взаимодействие с Ассоциацией молодежных правительств Российской Федерации, молодежными правительствами и молодежными парламентами субъектов Российской Федерации, молодежными консультативно-совещательными структурами при органах местного самоуправления Камчатского края и иными молодежными общественными объединениями, и организациями;

3.2.8 разрабатывать и утверждать символику Молодежного Правительства;

3.2.9 участвовать (по согласованию) в работе администрации городского округа, органов администрации городского округа, муниципальных учреждений и предприятий городского округа.

3.3. Молодежное Правительство обязано:

3.3.1 соблюдать законодательство Российской Федерации, Камчатского края, муниципальные правовые акты городского округа, Регламент Молодежного Правительства, настоящее Положение;

3.3.2 ежеквартально, не позднее 15 числа месяца, следующего за отчетным, представлять в Управление культуры, спорта и молодежной политики администрации городского округа (далее – Управление культуры, спорта и молодежной политики) информацию о результатах своей деятельности за прошедший период.

#### 4. Структура, порядок формирования и срок полномочий Молодежного Правительства

4.1. Состав Молодежного Правительства утверждается приказом Управления культуры, спорта и молодежной политики.

В структуру Молодежного Правительства входят:

4.1.1 Председатель Молодежного Правительства;

4.1.2 Заместитель Председателя Молодежного Правительства;

4.1.3 Секретарь Молодежного Правительства;

4.1.4 Члены Молодежного Правительства.

4.2. Председатель Молодежного Правительства:

4.2.1 осуществляет руководство работой Молодежного Правительства;

4.2.2 председательствует на заседаниях Молодежного Правительства;

4.2.3 формирует на основе предложений членов Молодежного Правительства годовую план работы Молодежного Правительства и повестку дня его очередного заседания;

4.2.4 дает поручения Заместителю Председателя Молодежного Правительства, Секретарю Молодежного Правительства, Членам Молодежного Правительства;

4.2.5 письменно информирует Управление культуры, спорта и молодежной политики обо всех мероприятиях, организованных Молодежным Правительством;

4.2.6 представляет Молодежное Правительство в органах государственной власти, органах местного самоуправления, учреждениях и организациях;

4.2.7 осуществляет иные полномочия, предусмотренные Регламентом Молодежного Правительства.

4.3. Заместитель Председателя Молодежного Правительства:

4.3.1 выполняет функции Председателя Молодежного Правительства в случае его отсутствия;

4.3.2 при досрочном прекращении полномочий Председателя Молодежного Правительства до выборов нового председателя исполняет обязанности Председателя Молодежного Правительства;

4.3.3 осуществляет подготовку проектов годовых планов работы Молодежного Правительства.

## 4.4. Секретарь Молодежного Правительства:

4.4.1 осуществляет работу по организационному обеспечению деятельности Молодежного Правительства;

4.4.2 информирует Членов Молодежного Правительства и приглашенных лиц о дате, времени и месте проведения заседаний Молодежного Правительства, совещаний, семинаров, конференций, форумов, «круглых столов» и иных мероприятий (далее – заседание), способствующих реализации полномочий Молодежного Правительства, не позднее чем за 3 дня до намеченной даты заседания, любым способом, обеспечивающим получение информации;

4.4.3 осуществляет подготовку заседаний, совещаний Молодежного Правительства, оформление необходимых материалов, в том числе проектов решений Молодежного Правительства;

4.4.4 по поручению Председателя Молодежного Правительства составляет письма, запросы, другие документы, готовит ответы на обращения заявителей;

4.4.5 направляет Членам Молодежного Правительства (в электронном виде и (или) на бумажном носителе) материалы, вносимые на рассмотрение Молодежного Правительства;

4.4.6 ведет протокол заседания Молодежного Правительства, готовит для Председателя Молодежного Правительства протокол заседания Молодежного Правительства и другие необходимые документы, связанные с деятельностью Молодежного Правительства, осуществляет регистрацию и хранение документов.

## 4.5. Члены Молодежного правительства имеют право:

4.5.1 своевременного получения информации и других материалов, рассматриваемых на заседаниях Молодежного Правительства;

4.5.2 возглавлять и участвовать в созданных Молодежным Правительством экспертных и рабочих группах;

4.5.3 вносить предложения о совершенствовании деятельности Молодежного Правительства;

4.5.4 вносить проекты в сфере молодежной политики на рассмотрение Молодежным Правительством.

## 4.6. Члены Молодежного Правительства обязаны:

4.6.1 соблюдать законодательство Российской Федерации;

4.6.2 соблюдать общепринятые нормы этики и морали;

4.6.3 исполнять решения Молодежного Правительства, поручения Председателя Молодежного Правительства;

4.6.4 лично участвовать в деятельности Молодежного Правительства, посещать все его заседания, активно содействовать решению стоящих перед Молодежным Правительством задач;

4.6.5 информировать Молодежное Правительство и Председателя Молодежного Правительства о своей работе;

4.6.6 содействовать повышению авторитета Молодежного Правительства;

4.6.7 не допускать действий, наносящих ущерб деятельности и законным интересам Молодежного Правительства и его Членов;

4.6.8 содействовать реализации программ и мероприятий в сфере молодежной политики на территории городского округа;

4.6.9 принимать участие в реализации решений Молодежного Правительства.

4.7. Председатель Молодежного Правительства, Заместитель Председателя Молодежного Правительства, Секретарь Молодежного Правительства избираются большинством голосов от числа присутствующих членов Молодежного Правительства на первом заседании Молодежного Правительства.

4.8. Срок полномочий Председателя Молодежного Правительства, Заместителя Председателя Молодежного Правительства, Секретаря Молодежного Правительства: с момента избрания на должность до окончания срока полномочий Молодежного Правительства.

## 4.9. Состав Молодежного Правительства формируется на конкурсной основе.

Порядок проведения конкурса по формированию Молодежного Правительства (далее – Конкурс) устанавливается согласно приложению к настоящему Положению.

Организацию и проведение Конкурса осуществляет комиссия по формированию Молодежного Правительства при администрации городского округа в составе, утвержденном приказом Управления культуры, спорта и молодежной политики.

4.10. Срок полномочий Молодежного Правительства составляет 2 года с даты издания приказа Управления культуры, спорта и молодежной политики об утверждении состава Молодежного Правительства.

4.11. В течение срока своих полномочий Член Молодежного Правительства не может быть депутатом Молодежного Правительства Камчатского края и (или) Молодежного Парламента при Городской Думе Петропавловск-Камчатского городского округа.

4.12. Несоблюдение требований, указанного в пункте 4.11 настоящего Положения, влечет за собой досрочное прекращение полномочий.

4.13. Председатель Молодежного Правительства, Заместитель Председателя Молодежного Правительства, Секретарь Молодежного Правительства, Члены Молодежного Правительства могут досрочно прекратить свои полномочия по личному письменному заявлению, а также по решению Молодежного Правительства, если за это решение проголосуют большинством голосов от числа общего состава Молодежного Правительства, а также в следующих случаях:

4.13.1 утраты гражданства Российской Федерации;

4.13.2 вступления в законную силу обвинительного приговора суда в отношении лица, являющегося Членом Молодежного Правительства;

4.13.3 вступления в законную силу решения суда о признании недееспособным или ограниченно дееспособным лица, являющегося Членом Молодежного Правительства;

4.13.4 достижения возраста – 31 год;

4.13.5 неисполнения или ненадлежащего исполнения своих обязанностей.

## 5. Порядок деятельности Молодежного Правительства

5.1. Организацию деятельности Молодежного Правительства осуществляет Председатель Молодежного Правительства, в его отсутствие Заместитель Председателя Молодежного Правительства.

5.2. Заседания Молодежного Правительства проводятся согласно утвержденному Молодежным Правительством годовому плану, но не реже одного раза в квартал, и оформляются протоколом, подписанным Председателем Молодежного Правительства (в его отсутствие Заместителем Председателя Молодежного Правительства) и Секретарем Молодежного Правительства.

5.3. Решения Молодежного Правительства принимаются на заседании Молодежного Правительства большинством голосов от числа присутствующих членов Молодежного Правительства, за исключением случаев, предусмотренных пунктами 4.13, 5.7 настоящего Положения.

5.4. Решения Молодежного Правительства носят рекомендательный характер.

5.5. Члены Молодежного Правительства осуществляют свою деятельность в соответствии с настоящим Положением, Регламентом Молодежного Правительства, годовым планом работы Молодежного Правительства и принятыми Молодежным Правительством решениями.

5.6. Члены Молодежного Правительства участвуют в заседаниях Молодежного Правительства лично и не вправе делегировать свои полномочия другим лицам.

5.7. Молодежное Правительство может принять решение о самороспуске (досрочном сложении полномочий), если за это решение проголосует большинство голосов от числа общего состава Молодежного Правительства.

5.8. Информация о принятом решении о самороспуске (досрочном сложении полномочий) Молодежного Правительства в течение 5 рабочих дней после принятия решения Молодежного Правительства направляется в Управление культуры, спорта и молодежной политики для информирования Главы Петропавловск-Камчатского городского округа в течение двух рабочих дней со дня поступления информации о принятом решении Молодежного Правительства.

5.9. В течение 10 рабочих дней со дня принятия решения о самороспуске (досрочном сложении полномочий) Молодежного Правительства объявляется Конкурс по формированию Молодежного Правительства в соответствии с порядком проведения конкурса по формированию Молодежного Правительства.

## 6. Обеспечение деятельности Молодежного Правительства

Консультативное и материально-техническое обеспечение деятельности Молодежного Правительства осуществляется Управлением культуры, спорта и молодежной политики.

**Приложение  
к Положению о Молодежном  
Правительстве при администрации  
Петропавловск-Камчатского  
городского округа**

**Порядок проведения конкурса по формированию  
Молодежного Правительства при администрации  
Петропавловск-Камчатского городского округа**

1. Настоящий Порядок регулирует вопросы организации и проведения конкурса по формированию Молодежного Правительства при администрации Петропавловск-Камчатского городского округа (далее – Конкурс).

2. Кандидатом в члены Молодежного Правительства при администрации Петропавловск-Камчатского городского округа (далее – Молодежное Правительство) может стать гражданин Российской Федерации в возрасте от 14 до 30 лет (включительно), постоянно проживающий, обучающийся или работающий на территории Петропавловск-Камчатского городского округа (далее – кандидат).

3. Члены действующего состава Молодежного Правительства могут участвовать в Конкурсе по формированию следующего состава Молодежного Правительства на общих основаниях.

4. Организацию Конкурса осуществляет Управление культуры, спорта и молодежной политики администрации Петропавловск-Камчатского городского округа (далее – Управление культуры, спорта и молодежной политики).

5. Проведение Конкурса осуществляет комиссия по формированию Молодежного Правительства при администрации Петропавловск-Камчатского городского округа (далее – комиссия) в составе, утвержденном приказом Управления культуры, спорта и молодежной политики.

6. Комиссия состоит из председателя, секретаря и членов комиссии.

7. Конкурс проводится путем проведения комиссией, состоящей из представителей администрации Петропавловск-Камчатского городского округа и общественных объединений, собеседования на основании представленного кандидатом проекта в сфере молодежной политики на территории Петропавловск-Камчатского городского округа (далее – проект).

8. Управление культуры, спорта и молодежной политики не позднее, чем за 1 календарный месяц до даты проведения Конкурса обеспечивает размещение информации о Конкурсе:

- на официальном сайте администрации Петропавловск-Камчатского городского округа в информационно-телекоммуникационной сети «Интернет» в разделе «Объявления»;

- в газете «Град Петра и Павла».

9. Информация о Конкурсе должна содержать сроки начала и окончания приема заявлений об участии в Конкурсе (далее – заявление) с приложением необходимых документов, контактный телефон Управления культуры, спорта и молодежной политики, адрес для направления заявления и необходимых документов для участия в Конкурсе, дату, время и место проведения Конкурса в соответствии с приказом Управления культуры, спорта и молодежной политики (далее – приказ Управления культуры).

10. В течение срока, установленного для приема заявлений для участия в Конкурсе, кандидат обращается в Управление культуры, спорта и молодежной политики по адресу: 683000, город Петропавловск-Камчатский, улица Ленинская, дом 12, кабинет 246, с заявлением и необходимыми документами, указанными в пункте 11 настоящего Порядка.

11. Для участия в Конкурсе кандидату необходимо в установленные сроки представить в Управление культуры, спорта и молодежной политики заявление об участии в Конкурсе с приложением следующих документов:

11.1 личное заявление, с указанием адреса по месту регистрации, даты рождения, места учебы или работы и паспортных данных;

11.2 согласие на обработку персональных данных;

11.3 справку с места учебы или работы;

11.4 резюме с указанием опыта общественной работы, участия в реализации проектов и достигнутые результаты в случае реализации данных проектов;

11.5 рекомендательные письма (от образовательной организации или учреждения, в котором учится или работает кандидат, а также заинтересованных в реализации проекта органов местного самоуправления, учреждений и организаций, органов студенческого самоуправления, общественных организаций);

11.6 проект.

12. Проект представляется в печатном и электронном виде (на флеш-накопителе) и должен содержать:

12.1 наименование проекта;

12.2 постановку и обоснование существующей проблемы;

12.3 цель проекта, концептуальную идею по изменению ситуации в рамках предложенной проблемы;

12.4 способы и пути решения проблемы (механизм реализации проекта);

12.5 ресурсное обеспечение проекта (план-смета реализации проекта);

12.6 ожидаемые результаты от реализации проекта, социальный эффект.

13. По окончании приема заявлений для участия в Конкурсе Управление культуры, спорта и молодежной политики в течение 2 рабочих дней направляет в комиссию, поступившие от кандидатов проекты и документы.

14. Проекты и документы, поступившие на Конкурс, рассматриваются комиссией в течение 10 рабочих дней со дня их получения от Управления культуры, спорта и молодежной политики. Проекты, не соответствующие требованиям настоящего Положения, не допускаются к участию в Конкурсе и возвращаются кандидату.

15. Секретарь комиссии не позднее, чем за 5 рабочих дней до проведения Конкурса уведомляет кандидатов о дате, времени и месте проведения Конкурса.

16. Комиссия оценивает кандидатов на основании представленного проекта путем проведения собеседования в назначенную дату, время и место проведения Конкурса в соответствии с приказом Управления культуры.

17. При определении победителей Конкурса в рамках рассмотрения проектов комиссия руководствуется следующими критериями:

17.1 актуальность и высокая социальная значимость проекта;

17.2 новизна проекта, предложение новых, ранее не применявшихся в Петропавловск-Камчатском городском округе способов решения заявленных проблем;

17.3 эффективность проекта, вклад в решение проблем молодежной политики Петропавловск-Камчатского городского округа.

18. Заседание комиссии считается правомочным, если на нем присутствует не менее двух третей ее состава.

19. Решение принимается на заседании комиссии по результатам проведения собеседования и изучения проекта кандидата.

20. Решение принимается большинством голосов от присутствующих членов комиссии. При равенстве голосов членов комиссии, решающим является голос председателя комиссии.

21. Решение комиссии в течение 2 рабочих дней после даты заседания комиссии оформляется протоколом комиссии, подписывается председателем комиссии и секретарем комиссии.

Протокол комиссии направляется в Управление культуры, спорта и молодежной политики секретарем комиссии в течение 5 рабочих дней после даты заседания комиссии.

22. В течение 2 рабочих дней после получения протокола комиссии Управление культуры, спорта и молодежной политики издает приказ об утверждении состава Молодежного Правительства.

23. Приказ Управления культуры, спорта и молодежной политики об утверждении состава Молодежного Правительства в течение 2 рабочих дней направляется для информирования Главы Петропавловск-Камчатского городского округа.

24. Управление культуры, спорта и молодежной политики после издания приказа об утверждении состава Молодежного Правительства обеспечивает размещение информации о результатах проведения Конкурса в течение 10 рабочих дней:

- на официальном сайте администрации Петропавловск-Камчатского городского округа в информационно-телекоммуникационной сети «Интернет» в разделе «Объявления»;

- в газете «Град Петра и Павла».

АДМИНИСТРАЦИЯ  
ПЕТРОПАВЛОВСК-КАМЧАТСКОГО ГОРОДСКОГО ОКРУГА

## ПОСТАНОВЛЕНИЕ

12.03.2020 г. № 426

**О внесении изменения в постановление администрации Петропавловск-Камчатского городского округа от 23.07.2019 № 1563 «Об утверждении Перечня управляющих организаций для управления многоквартирным домом, расположенным на территории Петропавловск-Камчатского городского округа, в отношении которого собственниками помещений не выбран способ управления таким домом или выбранный способ управления не реализован, не определена управляющая организация»**

На основании заявления общества с ограниченной ответственностью управляющей компании «Платина» об исключении из Перечня управляющих организаций для управления многоквартирным домом, расположенным на территории Петропавловск-Камчатского городского округа, в отношении которого собственниками помещений не выбран способ управления таким домом или выбранный способ управления не реализован, не определена управляющая организация, заявлений общества с ограниченной ответственностью «Управляющая компания «Народная Камчатка», общества с ограниченной ответственностью Управляющая компания «ДомЮнион» о включении в Перечень управляющих организаций для управления многоквартирным домом, расположенным на территории Петропавловск-Камчатского городского округа, в отношении которого собственниками помещений не выбран способ управления таким домом или выбранный способ управления не реализован, не определена управляющая организация, в соответствии с постановлением Правительства Российской Федерации от 21.12.2018 № 1616 «Об утверждении Правил определения управляющей организации для управления многоквартирным домом, в отношении которого собственниками помещений не выбран способ управления таким домом или выбранный способ управления не реализован, не определена управляющая организация, и о внесении изменений в некоторые акты Правительства Российской Федерации»,

ПОСТАНОВЛЯЮ:

1. Внести в постановление администрации Петропавловск-Камчатского городского округа от 23.07.2019 № 1563 «Об утверждении Перечня управляющих организаций для управления многоквартирным домом, расположенным на территории Петропавловск-Камчатского городского округа, в отношении которого собственниками помещений не выбран способ управления таким домом или выбранный способ управления не реализован, не определена управляющая организация» изменение, изложив приложение в редакции согласно приложению к настоящему постановлению.

2. Управлению делами администрации Петропавловск-Камчатского городского округа опубликовать настоящее постановление в газете «Град Петра и Павла» и разместить на официальном сайте администрации Петропавловск-Камчатского городского округа в информационно-телекоммуникационной сети «Интернет».

3. Управлению коммунального хозяйства и жилищного фонда администрации Петропавловск-Камчатского городского округа разместить Перечень управляющих организаций для управления многоквартирным домом, расположенным на территории Петропавловск-Камчатского городского округа, в отношении которого собственниками помещений не выбран способ управления таким домом или выбранный способ управления не реализован, не определена управляющая организация, согласно приложению к настоящему постановлению в государственной информационной системе жилищно-коммунального хозяйства.

4. Настоящее постановление вступает в силу после дня его официального опубликования.

5. Контроль за исполнением настоящего постановления возложить на руководителя Управления коммунального хозяйства и жилищного фонда администрации Петропавловск-Камчатского городского округа.

*Временно исполняющий полномочия Главы  
Петропавловск-Камчатского городского округа  
К.В. Брызгин*

Приложение  
к постановлению администрации  
Петропавловск-Камчатского  
городского округа  
от 12.03.2020 № 426

Приложение  
к постановлению администрации  
Петропавловск-Камчатского  
городского округа  
от 23.07.2019 № 1563

**Перечень управляющих организаций для управления многоквартирным домом, расположенным на территории Петропавловск-Камчатского городского округа, в отношении которого собственниками помещений не выбран способ управления таким домом или выбранный способ управления не реализован, не определена управляющая организация**

№ п/п	Наименование управляющей организации	Идентификационный номер налогоплательщика	Дата подачи заявления о включении в перечень / дата составления протокола рассмотрения заявок на участие в конкурсе по отбору управляющей организации для управления многоквартирным домом, предусмотренным Правилами проведения органом местного самоуправления открытого конкурса по отбору управляющей организации для управления многоквартирным домом, утвержденными постановлением Правительства Российской Федерации от 06.02.2006 № 75)
1	Индивидуальный предприниматель Смагина Татьяна Григорьевна	410100515480	10.06.2019
2	Общество с ограниченной ответственностью «Управляющая компания «ЖЭК»	4101157365	10.06.2019
3	Общество с ограниченной ответственностью «Территория Комфорта»	4101179344	11.06.2019
4	Общество с ограниченной ответственностью управляющая компания «Вектор»	4101177523	13.06.2019
5	Общество с ограниченной ответственностью управляющая компания «Эконом ЖКХ»	4105086852	17.06.2019
6	Общество с ограниченной ответственностью «Управляющая компания «41 РЕГИОН»	4101173688	21.06.2019
7	Общество с ограниченной ответственностью «Управляющая компания Жилпремуслуга»	4101179601	25.06.2019
8	Общество с ограниченной ответственностью «Жилищно-коммунальное ремонтно-строительное управление»	4101186422	27.06.2019
9	Общество с ограниченной ответственностью производственное предприятие «Техноконтроль»	4101177851	27.06.2019
10	Общество с ограниченной ответственностью «Энергоресурс-М»	4101127829	28.06.2019
11	Общество с ограниченной ответственностью управляющая компания «Восток-1»	4101142425	03.07.2019
12	Общество с ограниченной ответственностью управляющая компания «Высота»	4101187779	20.09.2019
13	Общество с ограниченной ответственностью «Управляющая компания «Народная Камчатка»	4101190740	05.02.2020
14	Общество с ограниченной ответственностью управляющая компания «ДомЮнион»	4101190443	07.02.2020

АДМИНИСТРАЦИЯ  
ПЕТРОПАВЛОВСК-КАМЧАТСКОГО ГОРОДСКОГО ОКРУГА

## ПОСТАНОВЛЕНИЕ

13.03.2020 г. № 440

**О внесении изменения в постановление администрации Петропавловск-Камчатского городского округа от 01.06.2018 № 1066 «Об утверждении Примерного положения о системе оплаты труда работников муниципального автономного учреждения «Информационно-методический центр Петропавловск-Камчатского городского округа», в отношении которого Управление образования администрации Петропавловск-Камчатского городского округа осуществляет функции и полномочия учредителя»**

В целях приведения отдельных положений постановления администрации Петропавловск-Камчатского городского округа в соответствие со статьей 11 Решения Городской Думы Петропавловск-Камчатского городского округа от 06.11.2019 № 211-нд «О бюджете Петропавловск-Камчатского городского округа на 2020 год и плановый период 2021-2022 годов»

ПОСТАНОВЛЯЮ:

1. Внести в Примерное положение о системе оплаты труда работников муниципального автономного учреждения «Информационно-методический центр Петропавловск-Камчатского городского округа», в отношении которого Управление образования администрации Петропавловск-Камчатского городского округа осуществляет функции и полномочия учредителя, утвержденное постановлением администрации Петропавловск-Камчатского городского округа от 01.06.2018 № 1066, изменение, изложив приложение в редакции согласно приложению к настоящему постановлению.

2. Управлению делами администрации Петропавловск-Камчатского городского округа опубликовать настоящее постановление в газете «Град Петра и Павла» и разместить на официальном сайте администрации Петропавловск-Камчатского городского округа в информационно-телекоммуникационной сети «Интернет».

3. Настоящее постановление вступает в силу после дня его официального опубликования, но не ранее 01.10.2020.

4. Контроль за исполнением настоящего постановления возложить на заместителя Главы администрации Петропавловск-Камчатского городского округа – начальника Управления образования администрации Петропавловск-Камчатского городского округа.

**Временно исполняющий полномочия Главы  
Петропавловск-Камчатского городского округа  
К.В. Брызгин**

**Приложение  
к постановлению администрации  
Петропавловск-Камчатского  
городского округа  
от 13.03.2020 № 440**

**Приложение  
к примерному Положению  
о системе оплаты труда  
работников муниципального  
автономного учреждения  
«Информационно-методический центр  
Петропавловск-Камчатского  
городского округа»,  
в отношении которого  
Управление  
образования администрации  
Петропавловск-Камчатского  
городского округа  
осуществляет функции  
и полномочия учредителя**

**Рекомендуемые размеры окладов  
(должностных окладов) работников  
муниципального автономного учреждения  
«Информационно-методический центр  
Петропавловск-Камчатского городского округа»,  
в отношении которого Управление образования  
администрации Петропавловск-Камчатского  
городского округа осуществляет функции  
и полномочия учредителя**

Рекомендуемые размеры окладов (должностных окладов) работников Учреждения, установленные на основе отнесения занимаемых работниками должностей к профессиональным квалификационным группам, утвержденным:

1. Приказом Министерства здравоохранения и социального развития Российской Федерации от 29.05.2008 № 247н «Об утверждении профессиональных квалификационных групп общепрофессиональных должностей руководителей, специалистов и служащих»:

Квалификационные уровни	Размеры должностных окладов (в рублях)
1. Профессиональная квалификационная группа по общепрофессиональным должностям служащих первого уровня	
1 квалификационный уровень	3439-3801
2. Профессиональная квалификационная группа по общепрофессиональным должностям служащих второго уровня	
1 квалификационный уровень	3801-4664
3. Профессиональная квалификационная группа по общепрофессиональным должностям служащих третьего уровня	
1 квалификационный уровень	6672-7426
3 квалификационный уровень	6206-7489
4 квалификационный уровень	6819-7489
4. Профессиональная квалификационная группа по общепрофессиональным должностям служащих четвертого уровня	
1 квалификационный уровень	7426-9870

2. Приказом Министерства здравоохранения и социального развития Российской Федерации от 05.05.2008 № 216н «Об утверждении профессиональных квалификационных групп должностей работников образования»:

Квалификационные уровни	Размеры должностных окладов (в рублях)
Профессиональная квалификационная группа должностей педагогических работников	
3 квалификационный уровень	7204
4 квалификационный уровень	7426

АДМИНИСТРАЦИЯ  
ПЕТРОПАВЛОВСК-КАМЧАТСКОГО ГОРОДСКОГО ОКРУГА

## ПОСТАНОВЛЕНИЕ

13.03.2020 г. № 441

**О внесении изменений в постановление  
администрации Петропавловск-Камчатского  
городского округа от 23.06.2016 № 993  
«Об утверждении Порядка осуществления  
Контрольным управлением администрации  
Петропавловск-Камчатского городского округа  
внутреннего муниципального  
финансового контроля»**

В связи с внесением изменений в Бюджетный кодекс Российской Федерации Федеральным законом от 26.07.2019 № 199-ФЗ «О внесении изменений в Бюджетный кодекс Российской Федерации в части совершенствования государственного (муниципального) финансового контроля, внутреннего финансового контроля и внутреннего финансового аудита»

ПОСТАНОВЛЯЮ:

1. Внести в постановление администрации Петропавловск-Камчатского городского округа от 23.06.2016 № 993 «Об утверждении Порядка осуществления Контрольным управлением администрации Петропавловск-Камчатского городского округа внутреннего муниципального финансового контроля» следующие изменения:

1.1 наименование изложить в следующей редакции:  
«Об утверждении Порядка осуществления полномочий Контрольным управлением администрации Петропавловск-Камчатского городского округа по внутреннему муниципальному финансовому контролю»;

1.2 преамбулу изложить в следующей редакции:  
«В соответствии со статьей 269.2 Бюджетного кодекса Российской Федерации, частью 3 статьи 186 Жилищного кодекса Российской Федерации»;

1.3 в пункте 5 слова «начальника Контрольного управления администрации Петропавловск-Камчатского городского округа» заменить словами «заместителя Главы администрации Петропавловск-Камчатского городского округа – начальника Контрольного управления администрации Петропавловск-Камчатского городского округа»;

1.4 в приложении:  
1.4.1 наименование изложить в следующей редакции:  
«Порядок осуществления полномочий Контрольным управлением администрации Петропавловск-Камчатского городского округа по внутреннему муниципальному финансовому контролю»;

1.4.2 пункт 1.1 изложить в следующей редакции:  
«1.1. Настоящий Порядок осуществления полномочий Контрольным управлением администрации Петропавловск-Камчатского городского округа по внутреннему муниципальному финансовому контролю (далее – Порядок) определяет требования к организации, методам и срокам исполнения полномочий Контрольным управлением администрации Петропавловск-Камчатского городского округа (далее – Управление) по внутреннему муниципальному финансовому контролю (далее – контроль).»;

1.4.3 пункт 1.2 изложить в следующей редакции:  
«1.2. Исполнение Управлением функции контроля осуществляется в соответствии со статьей 269.2 Бюджетного кодекса Российской Федерации, частью 3 статьи 186 Жилищного кодекса Российской Федерации.»;

1.4.4 в пункте 1.3 слова «начальник Управления» заменить словами «заместитель Главы администрации Петропавловск-Камчатского городского округа – начальник Контрольного управления администрации Петропавловск-Камчатского городского округа (далее – начальник Управления)»;

1.4.5 пункт 1.4 изложить в следующей редакции:  
«1.4. Управление осуществляет на территории Петропавловск-Камчатского городского округа следующие полномочия:

- контроль за соблюдением положений правовых актов, регулирующих бюджетные правоотношения, в том числе устанавливающих требования к бухгалтерскому учету и составлению и представлению бухгалтерской (финансовой) отчетности муниципальных учреждений;

- контроль за соблюдением положений правовых актов, обуславливающих публичные нормативные обязательства и обязательства по иным выплатам физическим лицам из бюджетов бюджетной системы Российской Федерации, а также за соблюдением условий договоров (соглашений) о предоставлении средств из бюджета Петропавловск-Камчатского городского округа, муниципальных контрактов;

- контроль за соблюдением условий договоров (соглашений), заключенных в целях исполнения договоров (соглашений) о предоставлении средств из бюджета, а также в случаях, предусмотренных Бюджетным кодексом Российской Федерации, условий договоров (соглашений), заключенных в целях исполнения муниципальных контрактов;

- контроль за достоверностью отчетов о результатах предоставления и (или) использования бюджетных средств (средств, предоставленных из бюджета), в том числе отчетов о реализации муниципальных программ, отчетов об исполнении муниципальных заданий, отчетов о достижении значений показателей результативности предоставления средств из бюджета;

- контроль в сфере закупок, предусмотренный законодательством Российской Федерации о контрактной системе в сфере закупок товаров, работ, услуг для обеспечения государственных и муниципальных нужд;

- финансовый контроль за использованием региональным оператором средств бюджета Петропавловск-Камчатского городского округа.»;

1.4.6 пункт 1.5 изложить в следующей редакции:

«1.5. Управлением в соответствии с возложенными полномочиями:  
- проводятся проверки, ревизии и обследования (далее – контрольные мероприятия);  
- направляются объектам контроля акты, заключения, представления и (или) предписания;

- направляются финансовому органу администрации Петропавловск-Камчатского городского округа уведомления о применении бюджетных мер принуждения;

- осуществляется производство по делам об административных правонарушениях в порядке, установленном законодательством об административных правонарушениях;  
- назначается (организуется) проведение экспертиз, необходимых для проведения проверок, ревизий и обследований;

- получается необходимый для осуществления внутреннего муниципального финансового контроля постоянный доступ к муниципальным информационным системам в соответствии с законодательством Российской Федерации об информации, информационных технологиях и о защите информации, законодательством Российской Федерации о государственной и иной охраняемой законом тайне;

- направляются в суд иски о признании осуществленных закупок товаров, работ, услуг для обеспечения муниципальных нужд недействительными в соответствии с Гражданским кодексом Российской Федерации.

Управление проводит контрольные мероприятия в отношении следующих объектов контроля:

- главных распорядителей (распорядителей, получателей) бюджетных средств, главных администраторов (администраторов) доходов бюджета Петропавловск-Камчатского городского округа, главных администраторов источников финансирования дефицита бюджета Петропавловск-Камчатского городского округа;

- финансовых органов (главных распорядителей (распорядителей) и получателей средств бюджета Петропавловск-Камчатского городского округа, которому предоставлены межбюджетные трансферты) в части соблюдения ими целей, порядка и условий предоставления межбюджетных трансфертов, бюджетных кредитов, предоставленных из другого бюджета бюджетной системы Российской Федерации, а также достижения ими показателей результативности использования указанных средств, соответствующих целевым показателям и индикаторам, предусмотренным государственными (муниципальными) программами;

- муниципальных учреждений;

- муниципальных унитарных предприятий;

- хозяйственных товариществ и обществ с участием Петропавловск-Камчатского городского округа в их уставных (складочных) капиталах, а также коммерческих организаций с долей (вкладом) таких товариществ и обществ в их уставных (складочных) капиталах;

- юридических лиц (за исключением муниципальных учреждений, муниципальных унитарных предприятий, хозяйственных товариществ и обществ с участием Петропавловск-Камчатского городского округа в их уставных (складочных) капиталах, а также коммерческих организаций с долей (вкладом) таких товариществ и обществ в их уставных (складочных) капиталах), индивидуальных предпринимателей, физических лиц в части соблюдения ими условий договоров (соглашений) о предоставлении средств из бюджета Петропавловск-Камчатского городского округа, муниципальных контрактов, соблюдения ими целей, порядка и условий предоставления кредитов и займов, обеспеченных муниципальными гарантиями, целей, порядка и условий размещения средств бюджета Петропавловск-Камчатского городского округа в ценные бумаги таких юридических лиц;

- кредитных организаций, осуществляющих отдельные операции с бюджетными средствами, в части соблюдения ими условий договоров (соглашений) о предоставлении средств из бюджета Петропавловск-Камчатского городского округа.»;

1.4.7 подпункт 2.1.1 изложить в следующей редакции:

«2.1.1 Контрольные мероприятия проводятся Управлением в соответствии с планом работы, утвержденным начальником (лицом, его замещающим) Управления.»;

1.4.8 подпункт 2.5.2 изложить в следующей редакции:

«2.5.2 Внеплановые контрольные мероприятия проводятся по следующим основаниям:  
- по поручению Главы Петропавловск-Камчатского городского округа;  
- по обращениям граждан (на основании Федерального закона от 02.05.2006 № 59-ФЗ «О порядке рассмотрения обращений граждан Российской Федерации»);

- по решению начальника Управления, принятого:

а) на основании поступившей информации о нарушении бюджетного законодательства Российской Федерации;

б) в случае истечения срока исполнения ранее выданного предписания.;

1.4.9 подпункт 2.8.1 изложить в следующей редакции:

«2.8.1 На основании акта ревизии, проверки, заключения начальник (лицо, его замещающее) Управления направляет:

- объекту контроля – представление и (или) предписание;
- Главе Петропавловск-Камчатского городского округа – информацию о выявленных нарушениях;
- органу, осуществляющему функции и полномочия учредителя – информацию о выявленных нарушениях;
- в правоохранительные органы – информацию о выявленных нарушениях в случаях проведения контрольного мероприятия по их обращению, заявление о привлечении к ответственности в случаях выявления нарушений законодательства Российской Федерации;
- финансовому органу администрации Петропавловск-Камчатского городского округа – уведомления о применении бюджетных мер принуждения, копию акта, заключения по итогам контрольного мероприятия.

Представление – документ Управления, направляемый объекту контроля и содержащий информацию о выявленных бюджетных нарушениях и одно из следующих обязательных для исполнения в установленные в представлении сроки или в течение 30 календарных дней со дня его получения, если срок не указан, требований по каждому бюджетному нарушению:

- требование об устранении бюджетного нарушения и о принятии мер по устранению его причин и условий;
- требование о принятии мер по устранению причин и условий бюджетного нарушения в случае невозможности его устранения.

Предписание – документ Управления, направляемый объекту контроля в случае невозможности устранения либо неустранения в установленный в представлении срок бюджетного нарушения при наличии возможности определения суммы причиненного ущерба Петропавловск-Камчатскому городскому округу в результате этого нарушения. Предписание содержит обязательные для исполнения в установленный в предписании срок требования о принятии мер по возмещению причиненного ущерба Петропавловск-Камчатскому городскому округу.

Представления, предписания и письма по результатам контрольного мероприятия подписываются начальником (лицом, его замещающим) Управления и направляются объектам контрольных мероприятий в течении 30 рабочих дней со дня принятия решения о применении бюджетной меры принуждения.

По решению должностного лица Управления срок исполнения представления, предписания может быть продлен в порядке, предусмотренном федеральными стандартами внутреннего муниципального финансового контроля, но не более одного раза по обращению объекта контроля.

Неисполнение предписаний Управления о возмещении причиненного муниципальному образованию ущерба является основанием для обращения уполномоченного нормативным правовым актом администрации Петропавловск-Камчатского городского округа муниципального органа в суд с исковыми заявлениями о возмещении ущерба, причиненного Петропавловск-Камчатскому городскому округу.

Должностные лица Управления осуществляют контроль исполнения объектами контроля предписаний и представлений и применяют меры по привлечению к предусмотренной законом ответственности лиц, допустивших неисполнение предписаний и представлений.»

2. Управлению делами администрации Петропавловск-Камчатского городского округа опубликовать настоящее постановление в газете «Град Петра и Павла» и разместить на официальном сайте администрации Петропавловск-Камчатского городского округа в информационно-телекоммуникационной сети «Интернет».

3. Настоящее постановление вступает в силу после дня его официального опубликования и распространяется на правоотношения, возникшие с 01.01.2020.

4. Контроль за исполнением настоящего постановления возложить на заместителя Главы администрации Петропавловск-Камчатского городского округа – начальника Контрольного управления администрации Петропавловск-Камчатского городского округа.

*Временно исполняющий полномочия Главы  
Петропавловск-Камчатского городского округа  
К.В. Брызгин*

АДМИНИСТРАЦИЯ  
ПЕТРОПАВЛОВСК-КАМЧАТСКОГО ГОРОДСКОГО ОКРУГА

## ПОСТАНОВЛЕНИЕ

13.03.2020 г. № 444

**О внесении изменений в постановление администрации Петропавловск-Камчатского городского округа от 26.09.2017 № 2410 «О создании муниципальной общественной комиссии для организации общественного обсуждения проекта муниципальной программы «Формирование современной городской среды в Петропавловск-Камчатском городском округе», рассмотрения поступивших предложений заинтересованных лиц и проведения их комиссионной оценки, а также для осуществления контроля за реализацией муниципальной программы после ее утверждения, утверждении порядка общественного обсуждения проекта муниципальной программы «Формирование современной городской среды в Петропавловск-Камчатском городском округе», порядка предоставления, предложений граждан и организаций к муниципальной программе «Формирование современной городской среды в Петропавловск-Камчатском городском округе», порядков и сроков рассмотрения и оценки поступивших предложений граждан и организаций к муниципальной программе «Формирование современной городской среды в Петропавловск-Камчатском городском округе»**

В соответствии с постановлением Правительства Камчатского края от 31.08.2017 № 360-П «О государственной программе Камчатского края «Формирование современной городской среды в Камчатском крае», приказом Министерства строительства и жилищно-коммунального хозяйства Российской Федерации от 09.12.2019 № 777/пр «Об утверждении методических рекомендаций по синхронизации мероприятий, реализуемых в рамках государственных программ субъектов Российской Федерации и муниципальных программ формирования современной городской среды, с мероприятиями в сфере

обеспечения доступности городской среды для маломобильных групп населения, цифровизации городского хозяйства, а также мероприятий в рамках национальных проектов «Демография», «Образование», «Экология», «Безопасные и качественные автомобильные дороги», «Культура», «Малое и среднее предпринимательство и поддержка индивидуальной предпринимательской инициативы», в связи со структурными и кадровыми изменениями в администрации Петропавловск-Камчатского городского округа,

ПОСТАНОВЛЯЮ:

1. Внести в постановление администрации Петропавловск-Камчатского городского округа от 26.09.2017 № 2410 «О создании муниципальной общественной комиссии для организации общественного обсуждения проекта муниципальной программы «Формирование современной городской среды в Петропавловск-Камчатском городском округе», рассмотрения поступивших предложений заинтересованных лиц и проведения их комиссионной оценки, а также для осуществления контроля за реализацией муниципальной программы после ее утверждения, утверждении порядка общественного обсуждения проекта муниципальной программы «Формирование современной городской среды в Петропавловск-Камчатском городском округе», порядка и сроков предоставления предложений граждан и организаций к муниципальной программе «Формирование современной городской среды в Петропавловск-Камчатском городском округе», порядков и сроков рассмотрения и оценки поступивших предложений граждан и организаций к муниципальной программе «Формирование современной городской среды в Петропавловск-Камчатском городском округе» следующие изменения:

1.1 наименование изложить в следующей редакции:

«О создании муниципальной общественной комиссии для организации общественного обсуждения проекта муниципальной программы «Формирование современной городской среды в Петропавловск-Камчатском городском округе», рассмотрения поступивших предложений заинтересованных лиц и проведения их комиссионной оценки, а также для осуществления контроля за реализацией муниципальной программы после ее утверждения, утверждении порядка общественного обсуждения проекта муниципальной программы «Формирование современной городской среды в Петропавловск-Камчатском городском округе», порядка и сроков предоставления, предложений граждан и организаций к муниципальной программе «Формирование современной городской среды в Петропавловск-Камчатском городском округе», порядка и сроков рассмотрения и оценки поступивших предложений граждан и организаций к муниципальной программе «Формирование современной городской среды в Петропавловск-Камчатском городском округе»;

1.2 преамбулу изложить в следующей редакции:

«В соответствии с постановлением Правительства Камчатского края от 31.08.2017 № 360-П «О государственной программе Камчатского края «Формирование современной городской среды в Камчатском крае», постановлением администрации Петропавловск-Камчатского городского округа от 29.12.2017 № 3217 «Об утверждении муниципальной программы «Формирование современной городской среды в Петропавловск-Камчатском городском округе», приказом Министерства строительства и жилищно-коммунального хозяйства Российской Федерации от 06.04.2017 № 691/пр «Об утверждении методических рекомендаций по подготовке государственных программ субъектов Российской Федерации и муниципальных программ формирования современной городской среды в рамках реализации приоритетного проекта «Формирование комфортной городской среды» на 2018-2022 годы», приказом Министерства строительства и жилищно-коммунального хозяйства Российской Федерации от 09.12.2019 № 777/пр «Об утверждении методических рекомендаций по синхронизации мероприятий, реализуемых в рамках государственных программ субъектов Российской Федерации и муниципальных программ формирования современной городской среды, с мероприятиями в сфере обеспечения доступности городской среды для маломобильных групп населения, цифровизации городского хозяйства, а также мероприятий в рамках национальных проектов «Демография», «Образование», «Экология», «Безопасные и качественные автомобильные дороги», «Культура», «Малое и среднее предпринимательство и поддержка индивидуальной предпринимательской инициативы», в целях синхронизации процесса формирования муниципальной программы «Формирование современной городской среды в Петропавловск-Камчатском городском округе» и представления предложений заинтересованных граждан и организаций.»;

1.3 состав муниципальной общественной комиссии для организации общественного обсуждения проекта муниципальной программы «Формирование современной городской среды в Петропавловск-Камчатском городском округе», рассмотрения поступивших предложений заинтересованных лиц и проведения их комиссионной оценки, а также для осуществления контроля за реализацией муниципальной программы после ее утверждения, изложить в редакции согласно приложению;

1.4 в Положении о муниципальной общественной комиссии для организации общественного обсуждения проекта муниципальной программы «Формирование современной городской среды в Петропавловск-Камчатском городском округе», рассмотрения поступивших предложений заинтересованных лиц и проведения их комиссионной оценки, а также для осуществления контроля за реализацией муниципальной программы после ее утверждения:

1.4.1 в подпункте 2.1.1 слова «муниципальной программы» заменить на слова «муниципальной программы, в том числе изменений в муниципальную программу.»;

1.4.2 подпункт 2.1.2 изложить в следующей редакции:

«2.1.2 рассмотрение поступивших предложений заинтересованных лиц к муниципальной программе, в том числе изменений в муниципальную программу, проведение комиссионной оценки поступивших предложений, направление рекомендаций заинтересованным лицам по внесению изменений в дизайн-проект и (или) локальные сметные расчеты на проведение работ по благоустройству объектов (элементов), расположенных на дворовых и общественных территориях.»;

1.5 в Порядке общественного обсуждения проекта муниципальной программы «Формирование современной городской среды в Петропавловск-Камчатском городском округе»:

1.5.1 пункт 1 изложить в следующей редакции:

«Настоящий Порядок общественного обсуждения проекта муниципальной программы «Формирование современной городской среды в Петропавловск-Камчатском городском округе» (далее – Порядок) устанавливает форму, последовательность и сроки общественного обсуждения проекта муниципальной программы «Формирование современной городской среды в Петропавловск-Камчатском городском округе», (далее – проект муниципальной программы) (далее – общественное обсуждение), в том числе при внесении изменений в муниципальную программу.»;

1.5.2 пункт 2 изложить в следующей редакции:

«Общественное обсуждение проекта муниципальной программы, в том числе изменений в муниципальную программу осуществляется в форме предоставления письменных замечаний и предложений на проект муниципальной программы, в том числе изменений в муниципальную программу, размещаемый на официальном сайте администрации Петропавловск-Камчатского городского округа в информационно-телекоммуникационной сети «Интернет» Управлением дорожного хозяйства, транспорта и благоустройства (далее – разработчик).

В целях организации общественного обсуждения проекта муниципальной программы, в том числе изменений в муниципальную программу, проведения оценки предложений заинтересованных лиц, а также для осуществления контроля за реализацией мероприятий по формированию современной городской среды в Петропавловск-Камчатском городском округе, создается муниципальная общественная комиссия для организации общественного обсуждения проекта муниципальной программы «Формирование современной городской среды в Петропавловск-Камчатском городском округе», рассмотрения поступивших предложений заинтересованных лиц и проведения их комиссионной оценки, а также для осуществления контроля за реализацией муниципальной программы после ее утверждения (далее – Комиссия).»;

1.5.3 в пунктах 3, 4, 5, 8, 9, 12 слова «муниципальной программы» заменить на слова «муниципальной программы, в том числе изменений в муниципальную программу.»

1.6 в Порядке и сроках представления предложений граждан и организаций к муниципальной программе «Формирование современной городской среды в Петропавловск-Камчатском городском округе»:

1.6.1 пункт 1 изложить в следующей редакции:

«1. Настоящий Порядок и сроки представления предложений граждан и организаций к муниципальной программе «Формирование современной городской среды в Петропавловск-Камчатском городском округе» (далее – Порядок) разработан в соответствии

с Методическими рекомендациями по подготовке государственных программ субъектов Российской Федерации и муниципальных программ формирования современной городской среды в рамках реализации приоритетного проекта «Формирование комфортной городской среды» на 2018-2022 годы, утвержденными приказом Министерства строительства и жилищно-коммунального хозяйства Российской Федерации от 06.04.2017 № 691/пр, Методическими рекомендациями по синхронизации мероприятий, реализуемых в рамках государственных программ субъектов Российской Федерации и муниципальных программ формирования современной городской среды, с мероприятиями в сфере обеспечения доступности городской среды для маломобильных групп населения, цифровизации городского хозяйства, а также мероприятиями в рамках национальных проектов «Демография», «Образование», «Экология», «Безопасные и качественные автомобильные дороги», «Культура», «Малое и среднее предпринимательство и поддержка индивидуальной предпринимательской инициативы», утвержденными приказом Министерства строительства и жилищно-коммунального хозяйства Российской Федерации от 09.12.2019 № 777/пр.»;

1.6.2 абзац 3 пункта 4 изложить в следующей редакции:  
«Прием заявлений заинтересованных лиц осуществляется с 16 марта по 20 апреля текущего года.»;

1.6.3 подпункт 5.1.5 изложить в следующей редакции:  
«дизайн-проект, представляющий собой графический и текстовый материал, включающий в себя текстовое и визуальное описание проекта благоустройства территории, в том числе его концепция и перечень (в том числе визуализированный) элементов благоустройства, предлагаемых к размещению на территории благоустройства, согласованный с Управлением архитектуры, градостроительства и земельных отношений администрации Петропавловск-Камчатского городского округа.»;

1.6.4 пункт 8 дополнить:  
- абзацем шестым следующего содержания:  
«- в случае, если работы по благоустройству дворовой территории не соответствуют установленным муниципальной программой минимальному и дополнительному перечням работ.»;

- абзацем седьмым следующего содержания:  
«- в случае, если стоимость работ по благоустройству дворовой территории, входящих в состав минимального перечня работ не соответствует нормативной стоимости (единичным расценкам) работ по благоустройству дворовых территорий многоквартирных домов, входящих в состав минимального перечня работ по благоустройству дворовых территорий многоквартирных домов, установленным муниципальной программой.»;

- абзацем восьмым следующего содержания:  
«- в случае, если планируются мероприятия благоустройству дворовых и общественных территорий, прилегающих к многоквартирным домам, в отношении общего имущества которых в текущем году запланировано проведение капитального ремонта в рамках реализации краткосрочного плана реализации региональной программы капитального ремонта общего имущества в многоквартирных домах в Камчатском крае на 2014-2043 годы, утвержденной постановлением Правительства Камчатского края от 12.02.2014 № 74-П, за исключением случаев, когда единовременное и (или) последующее проведение работ по капитальному ремонту не повлияет на ход проведения и итоговые результаты работ по благоустройству дворовой территории, а также не повлечет за собой необходимость устранения негативных последствий, вызванных последующим проведением работ по капитальному ремонту.»;

- абзацем девятым следующего содержания:  
«- в случае, если на земельном участке многоквартирного дома, дворовая территория которого предлагается к благоустройству, либо на земельном участке многоквартирного дома, прилегающем к земельному участку, на котором планируется благоустройство общественной территории, в текущем году и в течение последующих двух лет планируются мероприятия по проведению ремонтов инженерных сетей в рамках федеральных, региональных и муниципальных программ (планов) строительства (реконструкции, ремонта) объектов недвижимого имущества, программ по ремонту и модернизации инженерных сетей и иных объектов, (далее – «ремонт объектов»), за исключением случаев, когда единовременное и (или) последующее проведение ремонтов объектов не повлияет на ход проведения и итоговые результаты работ по благоустройству дворовой или общественной территории, а также не повлечет за собой необходимость устранения негативных последствий, вызванных последующим проведением ремонтов объектов.»;

1.7 в порядке и сроках рассмотрения и оценки предложений граждан и организаций к муниципальной программе «Формирование современной городской среды в Петропавловск-Камчатском городском округе»:

1.7.1 пункт 1 изложить в следующей редакции:  
«1. Настоящий Порядок и сроки рассмотрения и оценки поступивших предложений граждан и организаций к муниципальной программе «Формирование современной городской среды в Петропавловск-Камчатском городском округе» (далее – Порядок) разработан в соответствии с Методическими рекомендациями по подготовке государственных программ субъектов Российской Федерации и муниципальных программ формирования современной городской среды в рамках реализации приоритетного проекта «Формирование комфортной городской среды» на 2018-2022 годы, утвержденными приказом Министерства строительства и жилищно-коммунального хозяйства Российской Федерации от 06.04.2017 № 691/пр, Методическими рекомендациями по синхронизации мероприятий, реализуемых в рамках государственных программ субъектов Российской Федерации и муниципальных программ формирования современной городской среды, с мероприятиями в сфере обеспечения доступности городской среды для маломобильных групп населения, цифровизации городского хозяйства, а также мероприятиями в рамках национальных проектов «Демография», «Образование», «Экология», «Безопасные и качественные автомобильные дороги», «Культура», «Малое и среднее предпринимательство и поддержка индивидуальной предпринимательской инициативы», утвержденными приказом Министерства строительства и жилищно-коммунального хозяйства Российской Федерации от 09.12.2019 № 777/пр.»;

1.7.2 пункт 2 изложить в следующей редакции:  
«2. После получения предложений в виде заявлений граждан и организаций к муниципальной программе «Формирование современной городской среды в Петропавловск-Камчатском городском округе», Комиссия для организации общественного обсуждения проекта муниципальной программы «Формирование современной городской среды в Петропавловск-Камчатском городском округе», рассмотрев поступивших предложений заинтересованных лиц и проведения их комиссионной оценки, а также для осуществления контроля за реализацией муниципальной программы после ее утверждения (далее – Комиссия) обеспечивает рассмотрение заявления, обсуждение с представителями заинтересованных лиц дизайн-проекта благоустройства дворовых территорий, направляет рекомендации заинтересованным лицам по внесению изменений в дизайн-проект и (или) локальные сметные расчеты на проведение работ по благоустройству объектов (элементов), расположенных на дворовых и общественных территориях, а также дает комиссионную оценку предложению на заседании Комиссии.»;

1.7.3 в пункте 3 цифры «15» заменить цифрами «20»;

1.7.4 абзац второй пункта 3 исключить;

1.7.5 пункт 4 изложить в следующей редакции:  
«4. Комиссия в течение 10 рабочих дней со дня регистрации заявления в службе «одного окна», до проведения оценки отбора дворовой территории в соответствии с пунктом 5 Порядка:

4.1 проводит выездное заседание для осмотра дворовой территории;

4.2 в случае выявления необходимости внесения изменений в дизайн-проект (или) локальные сметные расчеты на проведение работ по благоустройству объектов (элементов), расположенных на дворовых территориях, принимает решение о направлении заинтересованному лицу рекомендации по внесению в них изменений.

4(1) Комиссия в течение 20 рабочих дней, со дня регистрации заявления в службе «одного окна» заявления, отказывает в рассмотрении заявления и возвращает заявление по основаниям предусмотренным пунктом 8 Порядка и сроков представления предложений граждан и организаций к муниципальной программе «Формирование современной городской среды в Петропавловск-Камчатском городском округе» (далее – муниципальная программа).».

2. Управлению делами администрации Петропавловск-Камчатского городского округа опубликовать настоящее постановление в газете «Град Петра и Павла» и разместить

на официальном сайте администрации Петропавловск-Камчатского городского округа в информационно-телекоммуникационной сети «Интернет».

3. Настоящее постановление вступает в силу после дня его официального опубликования.

4. Контроль за исполнением настоящего постановления возложить на заместителя Главы администрации Петропавловск-Камчатского городского округа Н.В. Александрову.

**Временно исполняющий полномочия Главы  
Петропавловск-Камчатского городского округа  
К.В. Брызгин**

**Приложение  
к постановлению администрации  
Петропавловск-Камчатского  
городского округа  
от 13.03.2020 № 444**

**Приложение 1  
к постановлению администрации  
Петропавловск-Камчатского  
городского округа  
от 26.09.2017 № 2410**

**Состав муниципальной общественной комиссии  
для организации общественного обсуждения проекта  
муниципальной программы «Формирование современной  
городской среды в Петропавловск-Камчатском  
городском округе», рассмотрения поступивших предложений  
заинтересованных лиц и проведения их комиссионной  
оценки, а также для осуществления контроля за реализацией  
муниципальной программы после ее утверждения**

Председатель:  
Александрова Наталья Викторовна – заместитель Главы администрации Петропавловск-Камчатского городского округа.

Заместитель председателя:  
Антипов Михаил Николаевич – руководитель Управления коммунального хозяйства и жилищного фонда администрации Петропавловск-Камчатского городского округа.

Секретарь:  
Никонова Евгения Евгеньевна \* – ведущий консультант отдела управления многоквартирными домами Управления коммунального хозяйства и жилищного фонда администрации Петропавловск-Камчатского городского округа.

Члены:  
Атаян Александр Сергеевич – эксперт рабочей группы регионального штаба Общероссийского общественного движения «Народный фронт «За Россию» «Социальная справедливость» (по согласованию);

Бартош Наталья Викторовна – заместитель руководителя Управления дорожного хозяйства, транспорта и благоустройства администрации Петропавловск-Камчатского городского округа;

Воровский Андрей Викторович – депутат Городской Думы Петропавловск-Камчатского городского округа по избирательному округу № 5 (по согласованию);

Елифанова Елена Петровна – референт Управления архитектуры, градостроительства и земельных отношений администрации Петропавловск-Камчатского городского округа;

Козионова Ольга Михайловна – заместитель руководителя Управления коммунального хозяйства и жилищного фонда администрации Петропавловск-Камчатского городского округа;

Листратенко Александр Андреевич – ведущий инженер Службы организации ремонтов и техобслуживания публичного акционерного общества энергетики и электрификации «Камчатскэнерго» (по согласованию);

Луговых Алексей Андреевич – начальник сектора по эксплуатации производственного отдела краевого государственного унитарного предприятия «Камчатский водоканал» (по согласованию);

Мамкаева Марина Игоревна – главный специалист-эксперт отдела благоустройства и природопользования Управления дорожного хозяйства, транспорта и благоустройства администрации Петропавловск-Камчатского городского округа;

Онохрей Ольга Эдуардовна – член регионального отделения в Камчатском крае Общероссийского общественного движения «Народный фронт «За Россию» (по согласованию);

Прудкий Денис Андреевич – депутат Городской Думы Петропавловск-Камчатского городского округа по избирательному округу № 4 (по согласованию);

Сашенков Александр Александрович – заместитель Главы администрации Петропавловск-Камчатского городского округа – начальник Контрольного управления администрации Петропавловск-Камчатского городского округа;

Селезнев Евгений Сергеевич – и. о. начальника муниципального казенного учреждения «Служба благоустройства Петропавловск-Камчатского городского округа»;

Сергеев Виталий Николаевич – начальник отдела Государственной инспекции безопасности дорожного движения УМВД России по г. Петропавловску-Камчатскому (по согласованию);

Чурсина Оксана Александровна – начальник отдела управления многоквартирными домами Управления коммунального хозяйства и жилищного фонда администрации Петропавловск-Камчатского городского округа;

Шевчук Павел Геннадьевич – ведущий инженер отдела дорожного строительства и ремонта автомобильных дорог муниципального казенного учреждения «Служба автомобильных дорог Петропавловск-Камчатского городского округа».

<\*> На период временного отсутствия секретаря муниципальной общественной комиссии для организации общественного обсуждения проекта муниципальной программы «Формирование современной городской среды в Петропавловск-Камчатском городском округе» Никоновой Е.Е. (отпуск, период временной нетрудоспособности, командировка и пр.), его обязанности исполняет главный специалист-эксперт отдела управления многоквартирными домами Управления коммунального хозяйства и жилищного фонда администрации Петропавловск-Камчатского городского округа Родин А.С.

АДМИНИСТРАЦИЯ  
ПЕТРОПАВЛОВСК-КАМЧАТСКОГО ГОРОДСКОГО ОКРУГА

## ПОСТАНОВЛЕНИЕ

13.03.2020 г. № 445

**О внесении изменений в постановление  
администрации Петропавловск-Камчатского  
городского округа от 19.12.2016 № 2575  
«О примерном положении о системе оплаты  
труда работников муниципальных учреждений,  
в отношении которых Управление делами  
администрации Петропавловск-Камчатского  
городского округа осуществляет функции  
и полномочия учредителя»**

В соответствии со статьей 11 Решения Городской Думы Петропавловск-Камчатского городского округа от 06.11.2019 № 211-нд «О бюджете Петропавловск-Камчатского городского округа на 2020 год и плановый период 2021-2022 годов»  
ПОСТАНОВЛЯЮ:

1. Внести изменение в Примерное положение о системе оплаты труда работников муниципальных учреждений, в отношении которых Управление делами администрации Петропавловск-Камчатского городского округа осуществляет функции и полномочия учредителя, утвержденное постановлением администрации Петропавловск-Камчатского городского округа от 19.12.2016 № 2575, изложив приложение в редакции согласно приложению к настоящему Постановлению.

2. Управлению делами администрации Петропавловск-Камчатского городского округа опубликовать настоящее постановление в газете «Град Петра и Павла» и разместить на официальном сайте администрации Петропавловск-Камчатского городского округа в информационно-телекоммуникационной сети «Интернет».

3. Настоящее постановление вступает в силу после дня его официального опубликования и распространяется на правоотношения, возникающие с 01.10.2020.

4. Контроль за исполнением настоящего постановления возложить на заместителя Главы администрации Петропавловск-Камчатского городского округа – руководителя Управления делами администрации Петропавловск-Камчатского городского округа.

*Временно исполняющий полномочия Главы  
Петропавловск-Камчатского городского округа  
К.В. Брызгин*

**Приложение  
к постановлению администрации  
Петропавловск-Камчатского  
городского округа  
от 13.03.2020 № 445**

**Приложение  
к Примерному положению  
о системе оплаты труда  
работников муниципальных  
учреждений, в отношении  
которых Управление  
делами администрации  
Петропавловск-Камчатского  
городского округа  
осуществляет функции  
и полномочия учредителя**

**Профессиональные квалификационные группы  
должностей работников муниципального казенного  
учреждения «Петропавловск-Камчатский  
городской архив» и размеры их окладов**

В соответствии с приказом Министерства труда и социальной защиты Российской Федерации от 25.03.2013 № 119н «Об утверждении профессиональных квалификационных групп должностей работников государственных архивов, центров хранения документации, архивов муниципальных образований, ведомств, организаций, лабораторий обеспечения сохранности архивных документов»:

Квалификационный уровень	Наименование должностей	Оклад, в рублях
Профессиональная квалификационная группа архивов муниципальных образований третьего уровня		
2 квалификационный уровень	Архивист 2 категории	5597
3 квалификационный уровень	Архивист 1 категории	6766
4 квалификационный уровень	Ведущий архивист	7427

Размер должностного оклада директора, не включенного в профессиональную квалификационную группу, устанавливается в размере 9314,00 рублей.

Размер должностного оклада главного бухгалтера, не включенного в профессиональную квалификационную группу, составляет 8011,00 рублей.

АДМИНИСТРАЦИЯ  
ПЕТРОПАВЛОВСК-КАМЧАТСКОГО ГОРОДСКОГО ОКРУГА

## ПОСТАНОВЛЕНИЕ

13.03.2020 г. № 446

**О внесении изменения в постановление администрации Петропавловск-Камчатского городского округа от 20.08.2013 № 2441 «О системе оплаты труда работников муниципальных дошкольных образовательных учреждений и муниципальных учреждений дополнительного образования Петропавловск-Камчатского городского округа»**

В целях приведения отдельных положений постановления администрации Петропавловск-Камчатского городского округа от 20.08.2013 № 2441 «О системе оплаты труда работников муниципальных дошкольных образовательных учреждений и муниципальных учреждений дополнительного образования Петропавловск-Камчатского городского округа» в соответствии с пунктом 1 статьи 6 Закона Камчатского края № 396 от 29.11.2019 «О краевом бюджете на 2020 год и на плановый период 2021 и 2022 годов», статьей 11 Решения Городской Думы Петропавловск-Камчатского городского округа от 06.11.2019 № 211-нд «О бюджете Петропавловск-Камчатского городского округа на 2020 год и плановый период 2021-2022 годов»

ПОСТАНОВЛЯЮ:

1. Внести в примерное положение о системе оплаты труда работников муниципальных дошкольных образовательных учреждений и муниципальных учреждений дополнительного образования Петропавловск-Камчатского городского округа, утвержденное постановлением администрации Петропавловск-Камчатского городского округа от 20.08.2013 № 2441, изменение, изложив приложение в редакции согласно приложению к настоящему постановлению.

2. Управлению делами администрации Петропавловск-Камчатского городского округа опубликовать настоящее постановление в газете «Град Петра и Павла» и разместить на официальном сайте администрации Петропавловск-Камчатского городского округа в информационно-телекоммуникационной сети «Интернет».

3. Настоящее постановление вступает в силу после дня его официального опубликования, но не ранее 01.10.2020.

4. Контроль за исполнением настоящего постановления возложить на заместителя Главы администрации Петропавловск-Камчатского городского округа – начальника Управления образования администрации Петропавловск-Камчатского городского округа.

*Временно исполняющий полномочия Главы  
Петропавловск-Камчатского городского округа  
К.В. Брызгин*

**Приложение  
к постановлению администрации  
Петропавловск-Камчатского  
городского округа  
от 13.03.2020 № 446**

**Приложение  
к примерному Положению  
о системе оплаты труда работников  
муниципальных дошкольных  
образовательных учреждений  
и муниципальных учреждений  
дополнительного образования  
Петропавловск-Камчатского  
городского округа**

**Рекомендуемые размеры окладов (должностных окладов) работников муниципальных дошкольных образовательных учреждений и муниципальных учреждений дополнительного образования Петропавловск-Камчатского городского округа**

Рекомендуемые размеры окладов (должностных окладов) работников учреждений дошкольного образования и дополнительного образования Петропавловск-Камчатского городского округа, установленные на основе отнесения занимаемых работниками должностей к профессиональным квалификационным группам, утвержденным:

1. Приказом Министерства здравоохранения и социального развития Российской Федерации от 29.05.2008 № 247н «Об утверждении профессиональных квалификационных групп общетраслевых должностей руководителей, специалистов и служащих»:

Квалификационные уровни	Размеры должностных окладов (в рублях)
1. Профессиональная квалификационная группа по общетраслевым должностям служащих первого уровня	
1 квалификационный уровень	3805
2. Профессиональная квалификационная группа по общетраслевым должностям служащих второго уровня	
1 квалификационный уровень	4198-4957
2 квалификационный уровень	4198-5989
3 квалификационный уровень	4957-7229
3. Профессиональная квалификационная группа по общетраслевым должностям служащих третьего уровня	
1 квалификационный уровень	4957-5989
2 квалификационный уровень	5456-5989
3 квалификационный уровень	5989-6581
4 квалификационный уровень	7229-7948

2. Приказом Министерства здравоохранения и социального развития Российской Федерации от 05.05.2008 № 216н «Об утверждении профессиональных квалификационных групп должностей работников образования»:

Квалификационные уровни	Размеры должностных окладов (в рублях)
1. Профессиональная квалификационная группа должностей работников учебно-вспомогательного персонала первого уровня	
1 квалификационный уровень	4559
2. Профессиональная квалификационная группа должностей работников учебно-вспомогательного персонала второго уровня	
1 квалификационный уровень	4559-5946
3. Профессиональная квалификационная группа должностей педагогических работников	
1 квалификационный уровень	6218
2 квалификационный уровень	6408
3 квалификационный уровень	6585
4 квалификационный уровень	6762
4. Профессиональная квалификационная группа должностей руководителей структурных подразделений	
1 квалификационный уровень	11110

3. Приказом Министерства здравоохранения и социального развития Российской Федерации от 31.08.2007 № 570 «Об утверждении профессиональных квалификационных групп должностей работников культуры, искусства и кинематографии»:

Квалификационные уровни	Размеры должностных окладов (в рублях)
Профессиональная квалификационная группа «Должности работников культуры, искусства и кинематографии среднего звена»	4957-6581
Профессиональная квалификационная группа «Должности работников культуры, искусства и кинематографии ведущего звена»	4957-7948
Профессиональная квалификационная группа «Должности руководящего состава учреждений культуры, искусства и кинематографии»	5989-9249

4. Приказом Министерства здравоохранения и социального развития Российской Федерации от 06.08.2007 № 526 «Об утверждении профессиональных квалификационных групп должностей медицинских и фармацевтических работников»:

Квалификационные уровни	Размеры должностных окладов (в рублях)
1. Профессиональная квалификационная группа «средний медицинский и фармацевтический персонал»	
2 квалификационный уровень	6738
3 квалификационный уровень	6738-7421
5 квалификационный уровень	8947
2. Профессиональная квалификационная группа «Врачи и провизоры»	
2 квалификационный уровень	10807-11303



5. Приказом Министерства здравоохранения и социального развития Российской Федерации от 14.03.2008 № 121н «Об утверждении профессиональных квалификационных групп профессий рабочих культуры, искусства и кинематографии»:

Квалификационные уровни	Размеры должностных окладов (в рублях)
Профессиональная квалификационная группа «Профессии рабочих культуры, искусства и кинематографии первого уровня»	3805-4957

6. Приказом Министерства здравоохранения и социального развития Российской Федерации от 27.02.2012 № 165н «Об утверждении профессиональных квалификационных групп должностей работников физической культуры и спорта»:

Квалификационные уровни	Размеры должностных окладов (в рублях)
Профессиональная квалификационная группа должностей работников физической культуры и спорта второго уровня	
1 квалификационный уровень	5341
2 квалификационный уровень	7153-12073

7. Приказом Министерства здравоохранения и социального развития Российской Федерации от 29.05.2008 № 248н «Об утверждении профессиональных квалификационных групп общепрофессиональных профессий рабочих»:

Квалификационные уровни	Размеры должностных окладов (в рублях)
1. Профессиональная квалификационная группа профессий рабочих первого уровня	
1 квалификационный уровень	3568-3805
2. Профессиональная квалификационная группа профессий рабочих второго уровня	
1 квалификационный уровень	4198-4669
2 квалификационный уровень	4957-5456
3 квалификационный уровень	5989
4 квалификационный уровень	6581-7229

АДМИНИСТРАЦИЯ  
ПЕТРОПАВЛОВСК-КАМЧАТСКОГО ГОРОДСКОГО ОКРУГА

## ПОСТАНОВЛЕНИЕ

13.03.2020 г. № 448

### **О внесении изменений в постановление администрации Петропавловск-Камчатского городского округа от 16.08.2019 № 1765 «Об утверждении административного регламента предоставления администрацией Петропавловск-Камчатского городского округа муниципальной услуги по приему заявлений, постановке на учет для зачисления детей в муниципальные образовательные учреждения Петропавловск-Камчатского городского округа, реализующие основную общеобразовательную программу дошкольного образования»**

В целях реализации механизма по переводу муниципальных услуг администрации Петропавловск-Камчатского городского округа в электронный вид ПОСТАНОВЛЯЮ:

1. Внести в Административный регламент предоставления администрацией Петропавловск-Камчатского городского округа муниципальной услуги по приему заявлений, постановке на учет для зачисления детей в муниципальные образовательные учреждения Петропавловск-Камчатского городского округа, реализующие основную общеобразовательную программу дошкольного образования, утвержденный постановлением администрации Петропавловск-Камчатского городского округа от 16.08.2019 № 1765, следующие изменения:

- 1.1 в пункте 1.1 слова «(далее – ЕПГМУ)» заменить словами «(далее – ЕПГУ)»;
- 1.2 в абзаце шестом пункта 1.5 слово «ЕПГМУ» заменить словом «ЕПГУ»;
- 1.3 в абзаце первом пункта 1.7:
  - 1.3.1 слово «контакте» заменить словом «обращении»;
  - 1.3.2 слово «ЕПГМУ» заменить словом «ЕПГУ»;
  - 1.4 абзац третий пункта 2.3 после слова «первоочередное» дополнить словами «либо преимущественное»;
  - 1.5 в пункте 2.4:
    - 1.5.1 дополнить подпунктом 2.4.4 следующего содержания: «2.4.4 В случае направления заявителем на адрес электронной почты службы «одного окна» сканированного оригинала заявления, подписанного собственноручно (далее – электронный образ заявления) и оригиналов документов, сканированных с сохранением их реквизитов (далее – скан-копия), срок принятия решения о предоставлении муниципальной услуги исчисляется со дня регистрации заявления в службе «одного окна.»»;
    - 1.5.2 дополнить подпунктом 2.4.5 следующего содержания: «2.4.5 В случае направления заявителем заявления путем заполнения формы заявления на ЕПГУ/РПГУ и скан-копий документов, срок принятия решения о предоставлении муниципальной услуги исчисляется со дня регистрации заявления в службе «одного окна.»»;
  - 1.6 подпункт 2.5.6 дополнить абзацем вторым следующего содержания: «Перечень нормативных правовых актов, регулирующих предоставление муниципальной услуги (с указанием их реквизитов и источников официального опубликования), подлежит обязательному размещению на официальном сайте администрации в сети «Интернет», на ЕПГУ/РПГУ на основании сведений, содержащихся в Реестре государственных и муниципальных услуг Камчатского края.»;
  - 1.7 в подпункте 2.6.1 слова «паспорт или иной» исключить;
  - 1.8 подпункт 2.6.4 после слова «первоочередное» дополнить словами «либо преимущественное»;
  - 1.9 пункт 2.7 изложить в следующей редакции: «2.7. Заявление с приложением документов, предусмотренных пунктом 2.6 настоящего Регламента, подаются в ходе личного обращения в службу «одного окна», в электронном виде путем направления электронного образа заявления и скан-копий документов на адрес электронной почты службы «одного окна», либо посредством заполнения формы заявления на ЕПГУ/РПГУ и приложением скан-копий документов. Получение муниципальной услуги доверенным лицом возможно при личном обращении в службу «одного окна», либо по адресу электронной почты службы «одного окна». Документы, указанные в пункте 2.6 настоящего Регламента, могут предоставляться в копиях. В случае предоставления нотариально заверенной копии документа, оригинал

документа не предоставляется. В случае предоставления копии документа, не заверенной нотариально, одновременно с копией документа предоставляется его оригинал, который после проверки соответствия копии документа, заверяется специалистом службы «одного окна» и приобщается к заявлению, а оригинал документа возвращается заявителю (представителю заявителя).

Специалист службы «одного окна», при отсутствии у заявителя (представителя заявителя) копий документов, указанных в пункте 2.6 настоящего Регламента, бесплатно изготавливает их копии, а оригиналы возвращает заявителю (представителю заявителя).»;

1.10 пункт 2.8 изложить в следующей редакции: «2.8. Направление заявления и прилагаемых к нему документов в электронной форме через ЕПГУ/РПГУ осуществляется с использованием учетной записи заявителя, зарегистрированной в единой системе идентификации и аутентификации (далее – ЕСИА) и имеющей статус «Подтвержденная» путем заполнения формы заявления, а также прикрепления к заявлению скан-копий документов.»;

1.11 абзац первый подпункта 2.9.1 изложить в следующей редакции: «2.9.1 электронный образ заявления и прилагаемые к нему скан-копии представляются в одном из следующих форматов:»;

1.12 абзац первый подпункта 2.9.2 изложить в следующей редакции: «2.9.2 сканирование заявления и документов осуществляется:»;

1.13 подпункт 2.9.3 изложить в следующей редакции: «2.9.3 заявление и документы в электронном виде прикладываются в виде электронного образа заявления и скан-копий;»;

1.14 подпункт 2.9.4 изложить в следующей редакции: «2.9.4 наименования скан-копий документов должны соответствовать наименованиям документов на бумажном носителе.»;

1.15 пункт 2.11 изложить в следующей редакции: «2.11. Основаниями для отказа в приеме заявления и документов, необходимых для предоставления муниципальной услуги при личном обращении в службу «одного окна» являются:

- отсутствие у лица, обратившегося в качестве представителя заявителя, полномочий действовать от имени заявителя;

- непредставление или неполное представление документов, которые в соответствии с пунктом 2.6 настоящего Регламента должны предоставляться заявителем в обязательном порядке;

- достижение ребенком на 01 сентября текущего календарного года возраста 8 лет. Основаниями для отказа в приеме заявления и документов, необходимых для предоставления муниципальной услуги в электронной форме являются:

2.11.1 внесение данных в несоответствующие поля заявления;

2.11.2 нечитаемое изображение скан-копий документов;

2.11.3 поступление заявления с приложением неполного пакета документов, указанных в пункте настоящего Регламента;

2.11.4 непредоставление в срок, предусмотренный абзацем вторым подпункта 3.22.3 настоящего Регламента, оригиналов заявления и документов в службу «одного окна»;

2.11.5 предоставление оригиналов документов для сличения с электронным образом заявления и скан-копиями документов, приложенных к заявлению, не в полном объеме;

2.11.6 несоответствие данных, указанных в оригиналах заявления и документах, с данными, содержащимися в электронном образе заявления и скан-копиях документов, приложенных к заявлению;

2.11.7 отсутствие у лица, обратившегося в качестве представителя заявителя, полномочий действовать от имени заявителя;

2.11.8 достижение ребенком на 01 сентября текущего календарного года возраста 8 лет.

Отказ в приеме документов не препятствует повторной подаче документов при устранивании оснований, по которым было отказано в приеме документов.»;

1.16 пункт 2.15 изложить в следующей редакции:

«2.15. Регистрация заявления, поданного в ходе личного приема через службу «одного окна» осуществляется в день его поступления.

Регистрация заявления либо отказ в регистрации заявления, поданного в электронной форме путем направления электронного образа заявления и скан-копий документов на адрес электронной почты службы «одного окна» или заявления, поданного посредством заполнения формы на ЕПГУ/РПГУ, осуществляется в день предоставления заявителем (представителем заявителя) в службу «одного окна» оригиналов документов для сличения их с электронным образом заявления и скан-копиями документов, приложенных к заявлению, в случае отсутствия оснований для отказа в приеме заявления и документов, предусмотренных пунктом 2.11 настоящего Регламента.»;

1.17 пункт 2.17 изложить в следующей редакции:

«2.17. Показатели доступности муниципальной услуги это:

2.17.1 возможность получения муниципальной услуги в доступных местах путем подачи заявления в письменной форме, в электронной форме путем направления электронного образа заявления и скан-копий документов на адрес электронной почты службы «одного окна» или путем заполнения формы заявления на ЕПГУ/РПГУ;

2.17.2 предоставление возможности получения информации о ходе предоставления муниципальной услуги, в том числе через ЕПГУ/РПГУ при условии, что заявление подано посредством ЕПГУ/РПГУ;

2.17.3 транспортная доступность к местам предоставления муниципальной услуги;

2.17.4 возможность записи на прием для подачи заявления о предоставлении муниципальной услуги посредством ЕПГУ/РПГУ;

2.17.5 возможность досудебного (внесудебного) рассмотрения жалоб в процессе предоставления муниципальной услуги.»;

1.18 пункт 2.18 изложить в следующей редакции:

«2.18. Показателями качества предоставления муниципальной услуги являются:

2.18.1 удельный вес рассмотренных в установленный срок заявлений на предоставление муниципальной услуги;

2.18.2 удельный вес количества обоснованных жалоб в общем количестве заявлений на предоставление муниципальной услуги;

2.18.3 получение полной, актуальной и достоверной информации о порядке предоставления муниципальной услуги, в том числе в электронной форме посредством ЕПГУ/РПГУ.»;

1.19 пункт 2.19 изложить в следующей редакции:

«2.19. Показателями доступности и качества муниципальной услуги при предоставлении в электронном виде являются:

2.19.1 возможность получения информации о порядке и сроках предоставления услуги с использованием ЕПГУ/РПГУ;

2.19.2 возможность записи на прием в орган на консультацию по вопросам предоставления услуги, для подачи запроса о предоставлении муниципальной услуги, получения результата оказания услуги посредством ЕПГУ/РПГУ;

2.19.3 возможность формирования запроса для подачи заявления заявителем на ЕПГУ/РПГУ;

2.19.4 возможность приема и регистрации уполномоченным органом местного самоуправления заявления и иных документов, необходимых для предоставления муниципальной услуги, поданных посредством ЕПГУ/РПГУ;

2.19.5 возможность получения информации о ходе предоставления муниципальной услуги, в том числе через ЕПГУ/РПГУ, а также предоставления результата оказания услуги в личный кабинет заявителя (при подаче заявления через ЕПГУ/РПГУ);

2.19.6 получение результата предоставления муниципальной услуги документа на бумажном носителе или при наличии технической возможности в форме электронного документа;

2.19.7 при наличии технической возможности оценка доступности и качества муниципальной услуги на ЕПГУ/РПГУ;

2.19.8 возможность направления в электронной форме жалобы на решения и действия (бездействия) должностного лица органа в ходе предоставления муниципальной услуги, органа, предоставляющего муниципальную услугу.»;

1.20 пункт 2.20 изложить в следующей редакции:

«2.20. Иные требования, особенности предоставления муниципальной услуги в электронной форме:

2.20.1 заявителям предоставляется возможность для предварительной записи на подачу заявления и документов, необходимых для предоставления муниципальной услуги. Предварительная запись может осуществляться следующими способами по выбору заявителя:

- при личном обращении заявителя в службу «одного окна»;
- по телефону службы «одного окна»;
- через ЕПГУ/РПГУ.

При предварительной записи заявитель сообщает следующие данные:

- фамилию, имя, отчество (последнее при наличии);
- контактный номер телефона;
- адрес электронной почты (при наличии);
- желаемые дату и время записи для представления документов.

Заявитель сообщает дату и время приема документов.

Заявитель в любое время вправе отказаться от предварительной записи;

2.20.2 особенности предоставления муниципальной услуги в электронной форме. Для заявителей в целях предоставления муниципальной услуги в электронной форме обеспечивается возможность:

- записи на прием для подачи заявления о предоставлении муниципальной услуги с использованием ЕПГУ/РПГУ;
- получения информации о порядке и сроках предоставления муниципальной услуги на официальном сайте администрации и на ЕПГУ/РПГУ;
- подачи заявления, необходимого для получения муниципальной услуги и документов, необходимых для предоставления муниципальной услуги в электронной форме на ЕПГУ/РПГУ;
- получения результата предоставления муниципальной услуги в электронном виде на ЕПГУ/РПГУ;
- осуществления с использованием ЕПГУ/РПГУ мониторинга хода предоставления муниципальной услуги;
- направления жалобы на решения и действия (бездействие) должностного лица в ходе предоставления муниципальной услуги (далее – жалоба) посредством портала Федеральной государственной информационной системы «Досудебное обжалование» (do.gosuslugi.ru);
- при наличии технической возможности оценка доступности и качества муниципальной услуги на ЕПГУ/РПГУ;
- оплата государственной пошлины за предоставление муниципальной услуги через ЕПГУ/РПГУ;

2.20.3 запись на прием через ЕПГУ/РПГУ осуществляется с использованием учетной записи заявителя, зарегистрированной в ЕСИА, имеющей статус «Подтвержденная».

Если заявитель не имеет подтвержденной учетной записи в ЕСИА, то ему необходимо пройти процедуру регистрации в соответствии с правилами регистрации в ЕСИА.;

- 1.21 пункт 2.21 исключить;
- 1.22 пункт 2.22 исключить;
- 1.23 пункт 2.23 исключить;
- 1.24 пункт 3.1 изложить в следующей редакции:

«3.1. Основанием для регистрации службой «одного окна» заявления является:

- его подача в письменной форме;
- подача заявления в электронной форме и последующее предоставление заявителем (представителем заявителя) в службу «одного окна» оригиналов документов для сличения их с электронным образом заявления и скан-копиями документов, приложенных к заявлению.

Оригиналы для сличения предоставляются в течении двух рабочих дней со дня получения электронного уведомления о поступлении документов и необходимости предоставления оригиналов документов для сличения их с электронным образом заявления и скан-копиями документов, приложенных к заявлению, от специалиста службы «одного окна».

Порядок и способы подачи заявления, если оно подается в форме электронного документа с использованием сети «Интернет», требования к его формату утверждаются уполномоченным Правительством Российской Федерации федеральным органом исполнительной власти.;

1.25 подпункт 3.2.2 изложить в следующей редакции:

«3.2.2 регистрирует заявление в день поступления заявления в подсистеме Государственной информационной системы «Сетевой город» и автоматизированной системе электронного документооборота и делопроизводства (далее – система электронного документооборота) с автоматическим присвоением ему персонального регистрационного номера и персонального штрих – кода.;

- 1.26 в подпункте 3.2.3:
- 1.26.1 в абзаце первом слова «или по адресу электронной почты» исключить;
- 1.26.2 абзац второй исключить;
- 1.27 пункт 3.3 исключить;
- 1.28 в абзаце пятом пункта 3.4 слова «ЕПГМУ, РПГУ» заменить словами «ЕПГУ, РПГУ»;
- 1.29 в абзаце первом пункта 3.5 слова «ЕПГМУ, РПГУ» заменить словами «ЕПГУ, РПГУ»;

1.30 подпункт 3.17 изложить в следующей редакции:

«3.17 Заявители, дети которых не получили направления по уважительной причине в сроки, указанные в пунктах 3.13 и 3.16 настоящего Регламента, вправе обратиться в «службу одного окна» за восстановлением ребенка в очереди под прежним регистрационным номером и датой постановки.

Восстановление в очереди производится специалистом «службы одного окна» в течение одного дня после регистрации обращения.

При наличии свободных мест в муниципальных образовательных организациях, дети, не получившие направления по уважительным причинам, подлежат доукомплектованию.

К уважительным причинам относятся:

- смена адреса места жительства;
- медицинский отвод по состоянию здоровья ребенка;
- отсутствие родителей по месту жительства (отпуск, командировка);
- изменение предполагаемой даты зачисления не менее 3-х месяцев.

Дети заявителей, которые отказались от предоставленного места (направления) в муниципальных образовательных организациях без уважительной причины подлежат исключению из очереди.

Заявителям, не получившим направления без уважительной причины, а также отказавшимся от предоставленного места (направления) в муниципальных образовательных организациях, для получения места в муниципальных образовательных организациях необходимо подать заявление согласно пункту 3.1 настоящего Регламента.;

1.31 в подпункте 3.19.1 слова «паспорт или иной» исключить;

1.32 подпункт 3.19.2 после слова «первоочередное» дополнить словами «либо преимущественное»;

1.33 дополнить пунктом 3.22 следующего содержания:

«3.22. Порядок осуществления административных процедур в электронной форме, в том числе с использованием РПГУ или ЕПГУ;

3.22.1 в целях предоставления муниципальной услуги заявителям предоставляется возможность подачи заявления по предварительной записи. Запись на прием может осуществить только гражданин, имеющий подтвержденную учетную запись.

Запись на прием проводится посредством ЕПГУ/РПГУ после прохождения процедуры идентификации и аутентификации.

Заявителю предоставляется возможность записи в любые свободные для приема дату и время в пределах установленного в службе «одного окна» графика приема заявителей, в соответствии с целью приема.

Специалисты службы «одного окна» не вправе требовать от заявителя совершения иных действий, кроме прохождения идентификации и аутентификации в соответствии с нормативными правовыми актами Российской Федерации, указания цели приема, а также предоставления сведений, необходимых для расчета длительности временного интервала, который необходимо забронировать для приема;

3.22.2 формирование заявления посредством заполнения формы заявления на ЕПГУ/РПГУ осуществляется при наличии у заявителя учетной записи в ЕСИА, имеющей

статус «Подтвержденная», после прохождения процедуры идентификации и аутентификации в соответствии с нормативными правовыми актами Российской Федерации.

При формировании заявления на ЕПГУ/РПГУ заявителю необходимо ознакомиться с порядком предоставления муниципальной услуги, заполнить все необходимые и обязательные поля электронной формы заявления и прикрепить скан-копии документов, указанных в подпунктах 2.6.1 – 2.6.5 настоящего Регламента.

При направлении заявления на адрес электронной почты службы «одного окна» заявителю необходимо заполнить бланк заявления, подписать собственноручно, перевести в электронный вид посредством сканирования оригинала заявления и прикрепить его вместе со скан-копиями документов, указанных в подпунктах 2.6.1 – 2.6.5 настоящего Регламента;

3.22.3 специалист службы «одного окна», в случае поступления электронного образа заявления и скан-копий документов, приложенных к нему, в день поступления заявления направляет заявителю уведомление в электронной форме о поступлении документов в службу «одного окна» и необходимости предоставления оригиналов документов для сличения их с электронным образом заявления и скан-копиями документов, приложенным к заявлению.

Заявитель в течении двух рабочих дней со дня получения уведомления о поступлении документов в службу «одного окна» лично предоставляет оригиналы документов, указанных в подпунктах 2.6.1-2.6.5 настоящего Регламента, в службу «одного окна» для сличения их с электронным образом заявления и скан-копиями документов, приложенных к заявлению.

Специалист службы «одного окна» в день предъявления заявителем (представителем заявителя) оригиналов документов сличает оригиналы документов с их электронным образом заявления и скан-копиями документов, приложенных к заявлению и:

- при наличии оснований для отказа в приеме заявления и документов, предусмотренных пунктом 2.11 настоящего Регламента, уведомляет заявителя о принятом решении лично и направляет на адрес электронной почты заявителя или в личный кабинет через ЕПГУ/РПГУ уведомление об отказе в приеме заявления с указанием обоснованных причин отказа;

- в случае отсутствия оснований для отказа в приеме заявления и документов, предусмотренных пунктом 2.11 настоящего Регламента, регистрирует заявление и уведомляет заявителя (представителя заявителя) о принятом решении лично и по адресу электронной почты заявителя или в личном кабинете через ЕПГУ/РПГУ.

После сличения возвращает оригиналы документов заявителю.

Отказ в приеме заявления не препятствует повторной подаче заявления после устранения оснований, по которым было отказано в приеме заявления;

3.22.4 заявитель имеет возможность получения информации о ходе предоставления муниципальной услуги.

В случае подачи заявления посредством ЕПГУ/РПГУ информация о ходе предоставления муниципальной услуги отображается в личном кабинете заявителя на ЕПГУ/РПГУ;

3.22.5 при наличии технической возможности заявитель вправе оценить качество предоставления муниципальной услуги в электронной форме с использованием ЕПГУ/РПГУ.;

1.34 в пункте 5.3:

- 1.34.1 слова «информационно-телекоммуникационной» исключить;
- 1.34.2 слова «ЕПГМУ или РПГУ» заменить словами «посредством портала Федеральной государственной информационной системы «Досудебное обжалование» (do.gosuslugi.ru).;

1.35 приложение 2 исключить.

2. Управлению делами администрации Петропавловск-Камчатского городского округа опубликовать настоящее постановление в газете «Град Петра и Павла» и разместить на официальном сайте администрации Петропавловск-Камчатского городского округа в информационно-телекоммуникационной сети «Интернет».

3. Настоящее постановление вступает в силу после дня его официального опубликования.

4. Контроль за исполнением настоящего постановления возложить на руководителя Управления архитектуры, градостроительства и земельных отношений администрации Петропавловск-Камчатского городского округа.

*Временно исполняющий полномочия Главы  
Петропавловск-Камчатского городского округа  
К.В. Брызгин*

## АДМИНИСТРАЦИЯ ПЕТРОПАВЛОВСК-КАМЧАТСКОГО ГОРОДСКОГО ОКРУГА

### ПОСТАНОВЛЕНИЕ

13.03.2020 г. № 449

#### **О внесении изменения в постановление администрации Петропавловск-Камчатского городского округа от 19.05.2014 № 1136 «О схеме размещения нестационарных торговых объектов на территории Петропавловск-Камчатского городского округа»**

В соответствии с Федеральным законом от 28.12.2009 № 381-ФЗ «Об основах государственного регулирования торговой деятельности в Российской Федерации», приказом Министерства экономического развития и торговли Камчатского края от 23.05.2014 № 290-П «О Порядке разработки и утверждения органами местного самоуправления муниципальных образований в Камчатском крае схемы размещения нестационарных торговых объектов», на основании протокола заседания Комиссии по размещению нестационарных объектов общественного питания, торговли и бытового обслуживания на территории Петропавловск-Камчатского городского округа от 31.01.2020 № 76

ПОСТАНОВЛЯЮ:

1. Внести в схему размещения нестационарных торговых объектов на территории Петропавловск-Камчатского городского округа, утвержденную постановлением администрации Петропавловск-Камчатского городского округа от 19.05.2014 № 1136, изменение, дополнив строкой шестой редакцией согласно приложению.

2. Управлению делами администрации Петропавловск-Камчатского городского округа опубликовать настоящее постановление в газете «Град Петра и Павла» и разместить на официальном сайте администрации Петропавловск-Камчатского городского округа в информационно-телекоммуникационной сети «Интернет».

3. Настоящее постановление вступает в силу после дня его официального опубликования.

4. Управлению экономического развития и имущественных отношений администрации Петропавловск-Камчатского городского округа в течение 10 дней со дня вступления в силу настоящего постановления направить в Министерство экономического развития и торговли Камчатского края схему размещения нестационарных торговых объектов на территории Петропавловск-Камчатского городского округа в электронном виде.

5. Контроль за исполнением настоящего постановления возложить на заместителя Главы администрации Петропавловск-Камчатского городского округа – начальника Управления экономического развития и имущественных отношений администрации Петропавловск-Камчатского городского округа.

*Временно исполняющий полномочия Главы  
Петропавловск-Камчатского городского округа  
К.В. Брызгин*

**Приложение  
к постановлению администрации  
Петропавловск-Камчатского  
городского округа  
от 13.03.2020 № 449**

607.	на расстоянии 12 метров от юго-восточного угла многоквартирного жилого дома, расположенного по адресу: проспект Победы, 8/3, на расстоянии 13,3 метра от юго-западного угла многоквартирного жилого дома, расположенного по адресу: проспект 8/2, на расстоянии 47,5 метров от северо-западного угла многоквартирного жилого дома, расположенного по адресу: проспект Победы, 8	57, 12	земельный участок государственной собственности, прошедшей регистрацию в Едином государственном реестре недвижимости	универсальный	павильон	круглогодичное
------	---	--------	--	---------------	----------	----------------

АДМИНИСТРАЦИЯ  
ПЕТРОПАВЛОВСК-КАМЧАТСКОГО ГОРОДСКОГО ОКРУГА

## ПОСТАНОВЛЕНИЕ

13.03.2020 г. № 450

### О порядке рассмотрения предложений о внесении изменений и дополнений в схему размещения нестационарных торговых объектов, составе и порядке работы Комиссии по размещению нестационарных объектов общественного питания, торговли и бытового обслуживания на территории Петропавловск-Камчатского городского округа

В целях реализации Федерального закона от 28.12.2009 № 381-ФЗ «Об основах государственного регулирования торговой деятельности в Российской Федерации», Приказа Министерства экономического развития и торговли Камчатского края от 23.05.2014 № 290-П «О Порядке разработки и утверждения органами местного самоуправления муниципальных образований в Камчатском крае схемы размещения нестационарных торговых объектов», в соответствии с пунктом 2 части 1 статьи 3 Решения Городской Думы Петропавловск-Камчатского городского округа от 05.03.2014 № 186-нд «О порядке создания условий для расширения рынка сельскохозяйственной продукции, сырья и продовольствия, содействия развитию малого и среднего предпринимательства, оказания поддержки социально ориентированным некоммерческим организациям, благотворительной деятельности и добровольчеству (волонтерству) на территории Петропавловск-Камчатского городского округа», частью 3 статьи 4 Решения Городской Думы Петропавловск-Камчатского городского округа от 27.12.2013 № 164-нд «О порядке создания условий для обеспечения жителей Петропавловск-Камчатского городского округа услугами связи, общественного питания, торговли и бытового обслуживания», подпунктом 2.2 Порядка создания координационных и (или) совещательных органов в области развития малого и среднего предпринимательства при администрации Петропавловск-Камчатского городского округа, утвержденного постановлением администрации Петропавловск-Камчатского городского округа от 17.07.2014 № 1784

**ПОСТАНОВЛЯЮ:**

- Создать Комиссию по размещению нестационарных объектов общественного питания, торговли и бытового обслуживания на территории Петропавловск-Камчатского городского округа в составе согласно приложению 1.
- Утвердить порядок рассмотрения предложений о внесении изменений и дополнений в схему размещения нестационарных торговых объектов и порядок работы Комиссии по размещению нестационарных объектов общественного питания, торговли и бытового обслуживания на территории Петропавловск-Камчатского городского округа согласно приложению 2.
- Признать утратившими силу:
  - постановление администрации Петропавловск-Камчатского городского округа от 15.05.2019 № 979 «О персональном составе и порядке работы комиссии по размещению нестационарных объектов общественного питания, торговли и бытового обслуживания на территории Петропавловск-Камчатского городского округа»;
  - постановление администрации Петропавловск-Камчатского городского округа от 01.08.2019 № 1638 «О внесении изменений в Постановление администрации Петропавловск-Камчатского городского округа от 15.05.2019 № 979 «О персональном составе и порядке работы комиссии по размещению нестационарных объектов общественного питания, торговли и бытового обслуживания на территории Петропавловск-Камчатского городского округа».
- Управлению делами администрации Петропавловск-Камчатского городского округа опубликовать настоящее постановление в газете «Град Петра и Павла» и разместить на официальном сайте администрации Петропавловск-Камчатского городского округа в информационно-телекоммуникационной сети «Интернет».
- Настоящее постановление вступает в силу после дня его официального опубликования.
- Контроль за исполнением настоящего постановления возложить на заместителя Главы администрации Петропавловск-Камчатского городского округа – начальника Управления экономического развития и имущественных отношений администрации Петропавловск-Камчатского городского округа.

**Временно исполняющий полномочия Главы  
Петропавловск-Камчатского городского округа  
К.В. Брызгин**

**Приложение 1  
к постановлению администрации  
Петропавловск-Камчатского  
городского округа  
от 13.03.2020 № 450**

### Состав Комиссии по размещению нестационарных объектов общественного питания, торговли и бытового обслуживания на территории Петропавловск-Камчатского городского округа

**Председатель:**

Самахов Д.И. – начальник отдела развития торговли, потребительского рынка, предпринимательской и инвестиционной деятельности Управления экономического развития и имущественных отношений администрации Петропавловск-Камчатского городского округа.

**Заместитель председателя:**

Слыщенко К.К. – депутат Городской Думы Петропавловск-Камчатского городского округа по единому муниципальному избирательному округу.

**Секретарь:**

Винковская В.Г. \* – главный специалист-эксперт отдела развития торговли, потребительского рынка, предпринимательской и инвестиционной деятельности Управления экономического развития и имущественных отношений администрации Петропавловск-Камчатского городского округа.

**Члены:**

Бартош Н.В. – заместитель руководителя Управления дорожного хозяйства, транспорта и благоустройства администрации Петропавловск-Камчатского городского округа;  
Коришко Т.И. – член Региональной общественной организации «Союз индивидуальных предпринимателей Камчатского края» (по согласованию);  
Лиманов С.А. – депутат Городской Думы Петропавловск-Камчатского городского округа по единому муниципальному избирательному округу (по согласованию);  
Оськин С.В. – депутат Городской Думы Петропавловск-Камчатского городского округа по избирательному округу № 7 (по согласованию);  
Пась О.П. – руководитель Управления архитектуры, градостроительства и земельных отношений администрации Петропавловск-Камчатского городского округа;  
Сароян С.А. – председатель Некоммерческого партнерства «Производители пищевой продукции Камчатского края «Пищевик Камчатки» (по согласованию);  
Терехов А.М. – депутат Городской Думы Петропавловск-Камчатского городского округа по избирательному округу № 8 (по согласованию).

\* На период временного отсутствия секретаря Комиссии Винковской В.Г. (отпуск, период временной нетрудоспособности, командировка) его обязанности исполняет главный специалист-эксперт отдела развития торговли, потребительского рынка, предпринимательской и инвестиционной деятельности Управления экономического развития и имущественных отношений администрации Петропавловск-Камчатского городского округа Мовшева В.Н.

**Приложение 2  
к постановлению администрации  
Петропавловск-Камчатского  
городского округа  
от 13.03.2020 № 450**

### Порядок рассмотрения предложений о внесении изменений и дополнений в схему размещения нестационарных торговых объектов и порядок работы Комиссии по размещению нестационарных объектов общественного питания, торговли и бытового обслуживания на территории Петропавловск-Камчатского городского округа

#### 1. Общие положения

1.1. Настоящий Порядок рассмотрения предложений о внесении изменений и дополнений в схему размещения нестационарных торговых объектов и порядок работы Комиссии по размещению нестационарных объектов общественного питания, торговли и бытового обслуживания на территории Петропавловск-Камчатского городского округа (далее – Порядок) определяет порядок рассмотрения предложений о внесении изменений и дополнений в схему размещения нестационарных торговых объектов и работы Комиссии по размещению нестационарных объектов общественного питания, торговли и бытового обслуживания на территории Петропавловск-Камчатского городского округа (далее – Комиссия).

1.2. Комиссия является совещательным органом в области развития малого и среднего предпринимательства при администрации Петропавловск-Камчатского городского округа и создается для согласования (отказа в согласовании) проекта схемы размещения нестационарных торговых объектов на территории Петропавловск-Камчатского городского округа (далее – схема размещения), а также изменений и дополнений, вносимых в нее.

1.3. Комиссия в своей деятельности руководствуется Земельным кодексом Российской Федерации, Федеральным законом от 06.10.2003 № 131-ФЗ «Об общих принципах организации местного самоуправления в Российской Федерации», Федеральным законом от 28.12.2009 № 381-ФЗ «Об основах государственного регулирования торговой деятельности в Российской Федерации», иными федеральными законами и нормативными правовыми актами Российской Федерации, нормативными правовыми актами Камчатского края, Уставом Петропавловск-Камчатского городского округа, Решением Городской Думы Петропавловск-Камчатского городского округа от 27.12.2013 № 164-нд «О порядке создания условий для обеспечения жителей Петропавловск-Камчатского городского округа услугами связи, общественного питания, торговли и бытового обслуживания», настоящим Порядком, иными муниципальными правовыми актами Петропавловск-Камчатского городского округа (далее – городской округ).

#### 2. Состав, структура и полномочия Комиссии

2.1. Комиссия состоит из председателя, заместителя председателя, секретаря, членов Комиссии.

2.2. Полномочия председателя Комиссии:

- осуществление руководства деятельностью Комиссии;
- координация работы членов Комиссии;
- назначение даты проведения заседания Комиссии;
- ведение заседания Комиссии;
- подписание протокола заседания Комиссии;
- подписание выписки из протокола заседания Комиссии.

2.3. Во время отсутствия председателя Комиссии его полномочия исполняет заместитель председателя Комиссии, а при отсутствии заместителя председателя Комиссии – член Комиссии, избранный путем открытого голосования простым большинством голосов членов Комиссии, присутствующих на заседании Комиссии (далее – уполномоченное лицо).

2.4. Полномочия секретаря Комиссии:

- информирование членов Комиссии о дате, времени и месте проведения заседаний Комиссии;
- обеспечение членов Комиссии документами, необходимыми для осуществления Комиссией ее функции;
- ведение и подготовка проекта протокола заседания Комиссии;
- подготовка проекта выписки из протокола заседания Комиссии;
- подписание протокола заседания Комиссии;
- подписание выписки из протокола заседания Комиссии;
- направление протокола заседания Комиссии в Управление экономического развития и имущественных отношений администрации Петропавловск-Камчатского городского округа (далее – Управление);
- выполнение иных организационно-технических функций по поручению председателя Комиссии.

2.5. Комиссия для рассмотрения вопросов, вправе привлекать иных лиц, не являющихся членами Комиссии.

#### 3. Организация работы Комиссии и порядок принятия решений

3.1. Формой работы Комиссии является проведение заседаний и принятие решений по рассматриваемым вопросам.

3.2. Заседания Комиссии проводятся по мере необходимости, но не реже одного раза в квартал.

3.3. Заседание Комиссии считается правомочным, если на нем присутствует более половины членов Комиссии.

3.4. Решения Комиссии принимаются простым большинством голосов членов Комиссии, присутствующих на заседании Комиссии, путем открытого голосования. При равенстве голосов, голос председателя Комиссии, либо его заместителя (в случае отсутствия председателя Комиссии), либо уполномоченного лица (в случае отсутствия председателя и заместителя председателя Комиссии) считается решающим.

3.5. Решение Комиссии оформляется протоколом заседания Комиссии, подписываемым председателем Комиссии либо его заместителем (в случае отсутствия председателя), либо уполномоченным лицом (в случае отсутствия председателя и заместителя председателя Комиссии) и секретарем Комиссии.

3.6. Протокол заседания Комиссии хранится в Управлении в течение срока, установленного номенклатурой дел Управления.

#### 4. Порядок рассмотрения предложений о внесении изменений и дополнений в схему размещения нестационарных торговых объектов и порядок работы Комиссии

4.1. Основаниями для направления в Комиссию документов, необходимых для принятия решения о согласовании (отказе в согласовании) проекта схемы размещения, а также изменений и дополнений, вносимых в нее, являются:

4.1.1 разработка Управлением проекта схемы размещения;

4.1.2 предложения о внесении изменений или дополнений в схему размещения от территориальных федеральных органов исполнительной власти, исполнительных органов государственной власти Камчатского края и (или) органов местного самоуправления муниципальных образований в Камчатском крае, координационных или совещательных органов малого и среднего предпринимательства, юридических лиц, индивидуальных предпринимателей (далее – заинтересованные лица).

4.2. Предложение подается в письменном виде и должно содержать:

4.2.1 размеры (площадь) нестационарного объекта;

4.2.2 специализацию нестационарного объекта;

4.2.3 тип нестационарного объекта;

4.2.4 порядковый номер строки схемы размещения – в случае изменения сведений о конкретном нестационарном объекте и (или) изменения условий, указанных в схеме размещения;

В случае исключения места размещения из схемы размещения, информация, указанная в подпунктах 4.2.1 – 4.2.4 настоящего пункта, в предложении не указывается, а предложение должно содержать указание на порядковый номер строки схемы размещения и основания его исключения.

4.3. Заинтересованным лицом в обязательном порядке прилагаются к предложению следующие документы:

4.3.1 сведения информационной системы обеспечения градостроительной деятельности, содержащие координаты характерных точек места размещения нестационарного объекта в местной системе координат МСК-41;

4.3.2 документ Межведомственной комплексной комиссии по согласованию работ, связанных с инженерными коммуникациями Петропавловск-Камчатского городского округа о согласовании проектов размещения некапитальных строений и сооружений, оформленный в соответствии с постановлением администрации;

4.3.3 информацию о привязке к объектам капитального строительства, то есть указание не менее 1 адреса ближайшего объекта капитального строительства от планируемого места размещения нестационарного объекта;

4.3.4 информацию, подтверждающую основания для внесения изменений или дополнений в схему, в соответствии с Приказом Минэкономразвития и торговли Камчатского края от 23.05.2014 № 290-П «О порядке разработки и утверждения органами местного самоуправления муниципальных образований в Камчатском крае схемы размещения нестационарных торговых объектов».

4.4. Заинтересованное лицо вправе по собственной инициативе приложить к заявлению:

4.4.1 заключение Управления архитектуры, градостроительства и земельных отношений администрации Петропавловск-Камчатского городского округа (далее – Управление архитектуры) о согласовании или несогласовании проекта схемы или проекта изменений и (или) дополнений в схему размещения;

4.4.2 заключение Управления дорожного хозяйства, транспорта и благоустройства администрации Петропавловск-Камчатского городского округа (далее – Управление дорожного хозяйства) о согласовании или несогласовании проекта схемы или проекта изменений и (или) дополнений в схему размещения;

4.4.3 заключение Управления о согласовании или несогласовании проекта схемы или проекта изменений и (или) дополнений в схему размещения.

4.5. Предложение подается в письменном виде на имя руководителя Управления заинтересованным лицом через службу «одного окна» Управления делами администрации Петропавловск-Камчатского городского округа (далее – Служба «одного окна») по адресу: 683003, город Петропавловск-Камчатский, Ленинградская улица, дом № 74/1, режим работы: понедельник – четверг с 09.00 до 17.00; пятница с 09.00 до 15.30; обед с 13.00 до 14.00.

Служба «одного окна» регистрирует предложение в автоматизированной системе электронного документооборота и делопроизводства и передает его в Управление не позднее рабочего дня, следующего за днем поступления предложения.

4.6. Проверка заинтересованного лица на соответствие положениям подпункта 4.1.2 настоящего Порядка, а также проверка предложения на соответствие положениям пункта 4.2 настоящего Порядка осуществляется Управлением в течение 6 рабочих дней со дня регистрации предложения в Службе «одного окна».

При несоответствии заинтересованного лица положениям подпункта 4.1.2, предложения положениям, указанным в пункте 4.2 настоящего Порядка, Управление в пределах срока, установленного абзацем первым настоящего пункта, направляет заинтересованному лицу, подавшему предложение, отказ в направлении в Комиссию документов, необходимых для рассмотрения вопроса о согласовании (отказе в согласовании) изменений и дополнений, вносимых в схему размещения, с указанием оснований для отказа.

4.7. Основаниями для отказа в направлении в Комиссию документов, необходимых для рассмотрения вопроса о согласовании (отказе в согласовании) изменений и дополнений, вносимых в схему размещения, являются:

4.7.1 подача предложения лицом, не соответствующим положениям подпункта 4.1.2 настоящего Порядка;

4.7.2 несоответствие предложения положениям пункта 4.2 настоящего Порядка.

4.8. При соответствии заинтересованного лица положениям подпункта 4.1.2, предложения положениям пункта 4.2 настоящего Порядка, в течение 5 рабочих дней со дня поступления предложения из Службы «одного окна» направляет заинтересованному лицу уведомление о подготовке документов, необходимых для рассмотрения Комиссией вопроса о согласовании (отказе в согласовании) проекта схемы размещения или проекта изменений и (или) дополнений, вносимых в схему размещения, оформляет проект схемы размещения или проект изменений и (или) дополнений в схему размещения (далее – проект) и передает проект, копию предложения и прилагаемых документов:

4.8.1 в Управление архитектуры для подготовки заключения о согласовании или несогласовании проекта схемы или проекта изменений и (или) дополнений в схему размещения;

4.8.2 в Управления дорожного хозяйства для подготовки заключения о согласовании или несогласовании проекта схемы или проекта изменений и (или) дополнений в схему размещения.

4.9. Управление архитектуры, Управление дорожного хозяйства в течение семи рабочих дней со дня поступления копии предложения и проекта направляют заключения, указанные в подпунктах 4.8.1, 4.8.2 настоящего Порядка, в Управление.

4.10. Управление в течение пяти рабочих дней со дня поступления заключений, указанных в подпунктах 4.8.1, 4.8.2 настоящего Порядка, оформляет заключение о согласовании или несогласовании проекта схемы или проекта изменений и (или) дополнений в схему размещения и передает в Комиссию предложение и комплект следующих документов:

4.10.1 проект;

4.10.2 информацию, подтверждающую основания для внесения изменений или дополнений в схему, в соответствии с Приказом Минэкономразвития и торговли Камчатского края от 23.05.2014 № 290-П «О порядке разработки и утверждения органами местного самоуправления муниципальных образований в Камчатском крае схемы размещения нестационарных торговых объектов».

4.10.3 заключение Управления архитектуры о согласовании или несогласовании проекта схемы или проекта изменений и (или) дополнений в схему размещения;

4.10.4 заключение Управления дорожного хозяйства о согласовании или несогласовании проекта схемы или проекта изменений и (или) дополнений в схему размещения;

4.10.5 заключение Управления о согласовании или несогласовании проекта схемы или проекта изменений и (или) дополнений в схему размещения;

4.10.6 документ Межведомственной комплексной комиссии по согласованию работ, связанных с инженерными коммуникациями Петропавловск-Камчатского городского округа о согласовании проектов размещения некапитальных строений и сооружений, оформленный в соответствии с постановлением администрации;

4.10.7 сведения информационной системы обеспечения градостроительной деятельности, содержащие координаты характерных точек места размещения нестационарного объекта в местной системе координат МСК-41;

4.10.8 информация о привязке к объектам капитального строительства, то есть указание не менее одного адреса ближайшего объекта капитального строительства от планируемого места размещения нестационарного объекта.

4.11. Секретарь Комиссии направляет поступившие от Управления документы членам Комиссии не менее чем за 3 рабочих дня до дня заседания Комиссии.

4.12. Основаниями для отказа в согласовании Комиссией проекта схемы размещения нестационарных торговых объектов, а также изменений и (или) дополнений, вносимых в нее, является отсутствие хотя бы одного из документов (информации), указанных в подпунктах 4.10.1 – 4.10.8 настоящего Порядка, и (или) заключение органа администрации, указанного в пунктах 4.10.3 – 4.10.5 настоящего Порядка, о несогласовании проекта схемы или проекта изменений и (или) дополнений в схему размещения.

Решение Комиссии по размещению нестационарных объектов носит рекомендательный характер.

4.13. Протокол заседания Комиссии о согласовании либо отказе в согласовании проекта схемы размещения, а также изменений и (или) дополнений, вносимых в нее, подготовленный секретарем Комиссии, направляется в Управление не позднее рабочего дня, следующего за днем его подписания.

Срок подготовки и подписания протокола составляет не более 3 рабочих дней с даты заседания Комиссии.

4.14. Управление в течение 3 рабочих дней после получения протокола заседания Комиссии:

4.14.1 уведомляет заинтересованное лицо о принятом по его предложению решении в форме письма Управления с обоснованием причин принятого решения;

4.14.2 в случае принятия Комиссией решения о согласовании проекта схемы размещения или проекта изменений и (или) дополнений, вносимых в схему размещения, подготавливает проект постановления администрации Петропавловск-Камчатского городского округа о внесении изменений в схему размещения.

Проект постановления администрации Петропавловск-Камчатского городского округа о внесении изменений в схему размещения проходит процедуру согласования и подписания Главой Петропавловск-Камчатского городского округа в порядке и сроки, установленные Правилами делопроизводства в администрации Петропавловск-Камчатского городского округа и в органах администрации Петропавловск-Камчатского городского округа, утвержденными распоряжением администрации Петропавловск-Камчатского городского округа.

АДМИНИСТРАЦИЯ  
ПЕТРОПАВЛОВСК-КАМЧАТСКОГО ГОРОДСКОГО ОКРУГА

## ПОСТАНОВЛЕНИЕ

13.03.2020 г. № 454

### О внесении изменений в постановление администрации Петропавловск-Камчатского городского округа от 15.08.2017 № 2005 «Об Административном регламенте предоставления Администрацией Петропавловск-Камчатского городского округа муниципальной услуги по согласованию переустройства и (или) перепланировки помещения в многоквартирном доме»

В целях реализации механизма по переводу муниципальных услуг администрации Петропавловск-Камчатского городского округа в электронный вид, а также в целях совершенствования правового регулирования вопросов, связанных с предоставлением муниципальных услуг

ПОСТАНОВЛЯЮ:

1. Внести в постановление администрации Петропавловск-Камчатского городского округа от 15.08.2017 № 2005 «Об Административном регламенте предоставления администрацией Петропавловск-Камчатского городского округа муниципальной услуги по согласованию переустройства и (или) перепланировки жилого помещения в многоквартирном доме» следующие изменения:

1.1 наименование после слова «согласованию» дополнить словом «проведения»;

1.2 пункт 1 после слова «согласованию» дополнить словом «проведения»;

1.3 Административный регламент предоставления администрацией Петропавловск-Камчатского городского округа муниципальной услуги по согласованию переустройства и (или) перепланировки жилого помещения изложить в редакции согласно приложению.

2. Управлению делами администрации Петропавловск-Камчатского городского округа опубликовать настоящее постановление в газете «Град Петра и Павла» и разместить на официальном сайте администрации Петропавловск-Камчатского городского округа в информационно-телекоммуникационной сети «Интернет».

3. Настоящее постановление вступает в силу после дня его официального опубликования.

4. Контроль за исполнением настоящего постановления возложить на руководителя Управления коммунального хозяйства и жилищного фонда администрации Петропавловск-Камчатского городского округа.

*Временно исполняющий полномочия Главы  
Петропавловск-Камчатского городского округа  
К.В. Брызгин*

Приложение  
к постановлению администрации  
Петропавловск-Камчатского  
городского округа  
от 13.03.2020 № 454

Приложение  
к постановлению администрации  
Петропавловск-Камчатского  
городского округа  
от 15.08.2017 № 2005

### Административный регламент предоставления администрацией Петропавловск-Камчатского городского округа муниципальной услуги по согласованию проведения переустройства и (или) перепланировки помещения в многоквартирном доме

#### 1. Общие положения

1.1. Предметом регулирования настоящего Административного регламента (далее – Регламент) является предоставление администрацией Петропавловск-Камчатского городского округа муниципальной услуги по согласованию проведения переустройства и (или) перепланировки помещения в многоквартирном доме.

1.2. Регламент регулирует порядок предоставления администрацией Петропавловск-Камчатского городского округа (далее – администрация) муниципальной услуги по согласованию проведения переустройства и (или) перепланировки помещения в многоквартирном доме (далее – муниципальная услуга), в том числе в электронной

форме с использованием федеральной государственной информационной системы «Единый портал государственных и муниципальных услуг (функций)» (далее – ЕПГУ) и регионального портала государственных и муниципальных услуг Камчатского края (далее – РПГУ) в информационно-телекоммуникационной сети «Интернет» (далее – сеть «Интернет») с соблюдением норм законодательства Российской Федерации о защите персональных данных.

1.3. Муниципальная услуга предоставляется физическим и юридическим лицам, индивидуальным предпринимателям, являющимся собственниками помещений в многоквартирном доме, а также уполномоченным наймодателем нанимателям переустройства и (или) перепланируемых помещений в многоквартирном доме по договору социального найма, договору найма жилого помещения жилищного фонда социального использования (далее – заявители), имеющим намерение согласовать и провести переустройство и (или) перепланировку помещения в многоквартирном доме, расположенном на территории Петропавловск-Камчатского городского округа.

1.4. От имени заявителей при предоставлении муниципальной услуги могут выступать лица, имеющие право в соответствии с законодательством Российской Федерации либо в силу наделения их заявителями в порядке, установленном законодательством Российской Федерации, полномочиями выступать от имени заявителей при предоставлении муниципальной услуги (далее – представители заявителей).

1.5. Органом администрации, предоставляющим муниципальную услугу, является Управление коммунального хозяйства и жилищного фонда администрации Петропавловск-Камчатского городского округа (далее – Управление), адрес: город Петропавловск-Камчатский, улица Ленинградская, дом № 74/1, телефон: 8 (4152) 30-25-20, факс: 8 (4152) 30-25-22, адрес электронной почты – [ukhgf@pkgo.ru](mailto:ukhgf@pkgo.ru), режим работы: понедельник – четверг с 09.00 до 17.30, пятница с 09.00 до 16.00, перерыв на обед с 13.00 до 14.00.

1.6. Прием и выдача заявлений и документов осуществляется:

1.6.1 службой «одного окна» общего отдела Управления делами администрации Петропавловск-Камчатского городского округа (далее – служба «одного окна»), адрес: 683003, город Петропавловск-Камчатский, улица Ленинградская, дом № 74/1, телефон: 8 (4152) 30-25-27, 8(4152) 30-25-26, адрес электронной почты – [irgiem@pkgo.ru](mailto:irgiem@pkgo.ru), режим работы: понедельник – четверг с 09.00 до 17.00; пятница с 09.00 до 15.30; обед с 13.00 до 14.00;

1.6.2 краевым государственным казенным учреждением «Многофункциональный центр предоставления государственных и муниципальных услуг в Камчатском крае» (далее – МФЦ Камчатского края), город Петропавловск-Камчатский, улица Савченко, дом № 23, телефон: 8 (4152) 30-24-02, адрес электронной почты – [mfcpk@mfc.kamchatka.gov.ru](mailto:mfcpk@mfc.kamchatka.gov.ru), режим работы: понедельник – пятница с 09.00 до 19.00, суббота с 10.00 до 14.00 без перерыва на обед. Адреса филиалов МФЦ Камчатского края указаны в приложении к настоящему Регламенту.

1.7. В процессе предоставления муниципальной услуги Управление вступает в межведомственное информационное взаимодействие с:

1.7.1 Управлением Федеральной службы государственной регистрации, кадастра и картографии по Камчатскому краю (Управление Росреестра по Камчатскому краю), адрес: 683024, город Петропавловск-Камчатский, Ботанический переулок, дом № 4, телефон: 8 (4152) 46-70-54 (в части запроса сведений о правах отдельного лица на недвижимое имущество);

1.7.2 Государственным унитарным предприятием «Камчатское краевое БТИ», адрес: 683003, город Петропавловск-Камчатский, улица Ленинградская, дом № 74, телефон: 8 (4152) 42-78-82 (в части запроса копий технических паспортов и сведений о правах отдельного лица на недвижимое имущество);

1.7.3 Краевым государственным бюджетным учреждением «Камчатская государственная Кадастровая оценка», адрес: 683023, город Петропавловск-Камчатский, улица Пограничная, дом № 19, телефон: 8 (4152) 30-44-88 (в части запроса копий технических паспортов и сведений о правах отдельного лица на недвижимое имущество);

1.7.4 Службой охраны объектов культурного наследия Камчатского края, адрес: 683017, город Петропавловск-Камчатский, улица Владивостокская, дом № 2/1, телефон: 8 (4152) 27-26-17 (в части запроса заключения органа по охране памятников архитектуры, истории и культуры о допустимости проведения переустройства и (или) перепланировки помещения в многоквартирном доме, если такое помещение или дом, в котором оно находится, является памятником архитектуры, истории или культуры).

1.8. Информирование получателей муниципальной услуги о порядке предоставления муниципальной услуги осуществляется:

- по телефону для справок: 8 (4152) 30-31-00 (доб. 2570, 2571, 2574);
- по телефону службы «одного окна»: 8 (4152) 30-25-27;
- по электронной почте службы «одного окна»: [irgiem@pkgo.ru](mailto:irgiem@pkgo.ru);
- по электронной почте Управления: [ukhgf@pkgo.ru](mailto:ukhgf@pkgo.ru);
- посредством размещения информации на информационных стендах, расположенных в помещении для ожидания приема заявителей службы «одного окна»;
- по телефону МФЦ Камчатского края: 8 (4152) 30-24-02;
- по электронной почте МФЦ Камчатского края – [mfcpk@mfc.kamchatka.gov.ru](mailto:mfcpk@mfc.kamchatka.gov.ru);
- посредством размещения информации на информационных стендах, расположенных в помещении для ожидания приема заявителей МФЦ Камчатского края;
- в электронной форме через ЕПГУ по адресу: <http://gosuslugi.ru/>, и РПГУ по адресу: <http://gosuslugi41.ru/>.

1.9. Информация о порядке предоставления муниципальной услуги содержится в подразделе (вкладке) «Административные регламенты» раздела «Администрация» главного меню официального сайта администрации в сети «Интернет» по адресу: <http://pkgo.ru/>.

1.10. Консультирование получателей муниципальной услуги по вопросам предоставления муниципальной услуги осуществляется специалистами отдела инженерно-технического обеспечения Управления, специалистами службы «одного окна», специалистами МФЦ Камчатского края при обращении по телефону, при личном обращении.

1.11. Консультирование осуществляется бесплатно в устной форме.

1.12. Консультации предоставляются по следующим вопросам:

- о нормативных правовых актах, регулирующих порядок предоставления муниципальной услуги;
- о порядке приема документов для рассмотрения вопроса о предоставлении муниципальной услуги;
- о сроках предоставления муниципальной услуги;
- о причинах отказа заявителю в предоставлении муниципальной услуги;
- о порядке обжалования действий (бездействия) и решений, осуществляемых и принимаемых в ходе предоставления муниципальной услуги.

1.13. Информирование заявителя (представителя заявителя) о ходе предоставления муниципальной услуги, о прохождении административных процедур, о принятом решении, о дате и времени получения результата муниципальной услуги осуществляется специалистами отдела инженерно-технического обеспечения Управления, специалистами службы «одного окна», специалистами МФЦ Камчатского края при личном обращении в часы приема, при обращении по телефону, по почтовому адресу, указанному в обращении, по электронной почте, указанной в обращении, или через ЕПГУ, РПГУ.

1.14. Если в письменном обращении не указаны фамилия физического лица, направившего обращение, или почтовый адрес, по которому должен быть направлен ответ, ответ на обращение не дается.

## 2. Стандарт предоставления муниципальной услуги

2.1. Наименование муниципальной услуги: согласование проведения переустройства и (или) перепланировки помещения в многоквартирном доме.

2.2. Органом, предоставляющим муниципальную услугу, является администрация в лице Управления.

2.3. Результатом предоставления муниципальной услуги является:

2.3.1 решение о согласовании проведения переустройства и (или) перепланировки помещения в многоквартирном доме по форме, утвержденной постановлением Правительства Российской Федерации от 28.04.2005 № 266 «Об утверждении формы заявления о переустройстве и (или) перепланировке жилого помещения и формы документа, подтверждающего принятие решения о согласовании переустройства и (или) перепланировки жилого помещения»;

2.3.2 решение об отказе в согласовании проведения переустройства и (или) перепланировки помещения в многоквартирном доме, оформляемое в виде письма Управления.

2.4. Срок предоставления муниципальной услуги составляет сорок пять календарных дней со дня регистрации заявления в службе «одного окна».

2.5. В случае представления заявителем (представителем заявителя) заявления и документов через МФЦ Камчатского края срок предоставления муниципальной услуги исчисляется со дня регистрации заявления в службе «одного окна» после его передачи из МФЦ Камчатского края.

2.6. В случае направления заявителем (представителем заявителя) на адрес электронной почты службы «одного окна» сканированного оригинала заявления, подписанного собственноручно (далее – электронный образ заявления), и оригиналов документов, сканированных с сохранением их реквизитов (далее – скан-копия документов), срок предоставления муниципальной услуги исчисляется со дня регистрации заявления в службе «одного окна».

2.7. В случае направления заявителем заявления путем заполнения формы заявления на РПГУ и скан-копий документов срок предоставления муниципальной услуги исчисляется со дня регистрации заявления в службе «одного окна».

2.8. Правовыми основаниями для предоставления муниципальной услуги являются:

- Жилищный кодекс Российской Федерации;
- Градостроительный кодекс Российской Федерации;
- Федеральный закон от 06.10.2003 № 131-ФЗ «Об общих принципах организации местного самоуправления в Российской Федерации»;
- Федеральный закон от 27.07.2010 № 210-ФЗ «Об организации предоставления государственных и муниципальных услуг»;
- постановление Правительства Российской Федерации от 28.04.2005 № 266 «Об утверждении формы заявления о переустройстве и (или) перепланировке жилого помещения и формы документа, подтверждающего принятие решения о согласовании переустройства и (или) перепланировки жилого помещения».

2.9. Перечень нормативных правовых актов, регулирующих предоставление муниципальной услуги (с указанием их реквизитов и источников официального опубликования), подлежит обязательному размещению на официальном сайте администрации в сети «Интернет», ЕПГУ/РПГУ (на основании сведений, содержащихся в Реестре государственных и муниципальных услуг Камчатского края).

2.10. Муниципальная услуга предоставляется на основании заявления о переустройстве и (или) перепланировке по форме, утвержденной постановлением Правительства Российской Федерации от 28.04.2005 № 266 «Об утверждении формы заявления о переустройстве и (или) перепланировке жилого помещения и формы документа, подтверждающего принятие решения о согласовании переустройства и (или) перепланировки жилого помещения» (далее – заявление).

2.11. Перечень документов, необходимых для предоставления муниципальной услуги:

2.11.1 документы, предоставляемые заявителем (представителем заявителя) самостоятельно в обязательном порядке:

- документы, удостоверяющие личность заявителя либо представителя заявителя (оригинал или нотариально заверенная копия) и подтверждающие полномочия лица, обратившегося с заявлением от имени заявителя (оригинал, нотариально заверенная копия или копия доверенности, заверенная в соответствии с частью 3 статьи 185 Гражданского кодекса Российской Федерации);

- правоустанавливающие документы на переустраиваемое и (или) перепланируемое помещение в многоквартирном доме, в случае если право на такое помещение не зарегистрировано в Едином государственном реестре недвижимости (подлинники или засвидетельствованные в нотариальном порядке копии);

- подготовленный и оформленный в установленном порядке проект переустройства и (или) перепланировки переустраиваемого и (или) перепланируемого помещения в многоквартирном доме невозможны без присоединения к данному помещению части общего имущества в многоквартирном доме, также протокол общего собрания собственников помещений в многоквартирном доме о согласии всех собственников помещений в многоквартирном доме на такие переустройство и (или) перепланировку помещения в многоквартирном доме, предусмотренном частью 2 статьи 40 Жилищного кодекса Российской Федерации;

- согласие в письменной форме всех членов семьи нанимателя (в том числе временно отсутствующих членов семьи нанимателя), занимающих переустраиваемое и (или) перепланируемое жилое помещение на основании договора социального найма (в случае, если заявителем является уполномоченный наймодателем на предоставление предусмотренных настоящим пунктом документов нанимателем переустраиваемого и (или) перепланируемого жилого помещения по договору социального найма);

2.11.2 документы, которые заявитель (представитель заявителя) вправе представить по собственной инициативе:

- правоустанавливающие документы на переустраиваемое и (или) перепланируемое помещение в многоквартирном доме, если право на него зарегистрировано в Едином государственном реестре недвижимости;

- технический паспорт переустраиваемого и (или) перепланируемого помещения в многоквартирном доме;

- заключение органа по охране памятников архитектуры, истории и культуры о допустимости проведения переустройства и (или) перепланировки помещения в многоквартирном доме, если такое помещение в многоквартирном доме или дом, в котором оно находится, является памятником архитектуры, истории или культуры.

2.12. В случае если для предоставления муниципальной услуги необходимо представление документов и информации об ином лице, не являющемся заявителем, при обращении за получением муниципальной услуги заявитель (представитель заявителя) дополнительно представляет документы, подтверждающие наличие согласия указанных лиц или их представителей на обработку персональных данных указанных лиц, а также полномочие заявителя действовать от имени указанных лиц или их представителей при передаче персональных данных указанных лиц в орган или организацию.

2.13. Заявление с приложением документов, указанных в абзацах втором – пятом подпункта 2.11.1 и подпункте 2.11.2 настоящего Регламента, подается в ходе личного обращения в службу «одного окна», МФЦ Камчатского края, в электронном виде путем направления электронного образа заявления и скан-копий документов, приложенных к заявлению, на адрес электронной почты службы «одного окна» либо посредством заполнения формы заявления на РПГУ и приложением скан-копий документов.

2.14. Получение муниципальной услуги представителем заявителя возможно при личном обращении в службу «одного окна», в МФЦ Камчатского края либо по адресу электронной почты службы «одного окна».

2.15. Документы, указанные в абзацах втором – пятом подпункта 2.11.1 и подпункте 2.11.2 настоящего Регламента, могут предоставляться в копиях. В случае предоставления нотариально заверенной копии документа, оригинал документа не предоставляется. В случае предоставления копии документа, не заверенной нотариально, одновременно с копией документа предоставляется его оригинал, который после проверки соответствия копии документа, заверяется специалистом службы «одного окна», либо специалистами МФЦ Камчатского края, и приобщается к заявлению, а оригинал документа возвращается заявителю (представителю заявителя).

2.16. При отсутствии у заявителя (представителя заявителя) копий документов, указанных в абзацах втором – пятом подпункта 2.11.1 и подпункте 2.11.2 настоящего Регламента, специалист службы «одного окна» бесплатно изготавливает их копии, а оригиналы возвращает заявителю (представителю заявителя).

2.17. При отсутствии у заявителя (представителя заявителя) копии документа, удостоверяющего личность заявителя (представителя заявителя), специалист МФЦ Камчатского края бесплатно изготавливает его копию, а оригинал возвращает заявителю (представителю заявителя).

2.18. Основания для отказа в приеме заявления и документов, необходимых для предоставления муниципальной услуги, при личном обращении в службу «одного окна» либо МФЦ Камчатского края отсутствуют.

2.19. Основаниями для отказа в приеме заявления и документов, необходимых для предоставления муниципальной услуги, в электронной форме являются:

2.19.1 внесение данных в несоответствующие поля заявления;

2.19.2 нечитаемое изображение скан-копий документов;

2.19.3 поступление заявления с приложением неполного пакета документов, указанных в абзацах втором – пятом подпункта 2.11.1 настоящего Регламента;

2.19.4 непредоставление в срок, предусмотренный пунктом 2.29 настоящего Регламента, оригиналов заявления и документов в службу «одного окна»;

2.19.5 предоставление оригиналов документов для сличения с электронным образом заявления и скан-копиями документов, приложенных к заявлению, в неполном объеме;

2.19.6 несоответствие данных, указанных в оригиналах заявления и документах, с данными, содержащимися в электронном образе заявления и скан-копиях документов, приложенных к заявлению.

2.20. Отказ в приеме заявления и документов в соответствии с пунктом 2.19 настоящего Регламента не препятствует их повторной подаче после устранения оснований, по которым было отказано в приеме заявления и документов.

2.21. Основания приостановления предоставления муниципальной услуги не предусмотрены.

2.22. Основаниями для отказа в предоставлении муниципальной услуги являются:

2.22.1 непредоставление документов, которые в соответствии с подпунктом 2.11.1 настоящего Регламента должны предоставляться в обязательном порядке;

2.22.2 поступление ответа на межведомственный запрос, свидетельствующего об отсутствии документа и (или) информации, необходимых для проведения переустройства и (или) перепланировки помещения в многоквартирном доме в соответствии с подпунктом 2.11.2 настоящего Регламента, если соответствующий документ не был предоставлен заявителем по собственной инициативе;

2.22.3 несоответствие проекта переустройства и (или) перепланировки помещения в многоквартирном доме требованиям законодательства;

2.22.4 предоставление документов в ненадлежащий орган.

2.23. Отказ в согласовании проведения переустройства и (или) перепланировки помещения в многоквартирном доме по основанию, предусмотренному подпунктом 2.22.2 настоящего Регламента, допускается в случае, если Управление после получения ответа на межведомственный запрос уведомило заявителя о получении такого ответа и предложило предоставить документ и (или) информацию, необходимые для проведения переустройства и (или) перепланировки помещения в многоквартирном доме, и не получило от заявителя такие документ и (или) информацию в течение пятнадцати рабочих дней со дня направления уведомления.

2.24. Решение об отказе в предоставлении муниципальной услуги должно содержать основания отказа с обязательной ссылкой на нарушения, предусмотренные пунктом 2.22 настоящего Регламента.

2.25. Отказ в предоставлении муниципальной услуги по основаниям, указанным в пункте 2.22 настоящего Регламента, не препятствует повторной подаче документов после устранения выявленного несоответствия.

2.26. Регистрация заявления о предоставлении муниципальной услуги с прилагаемыми к нему документами, указанными в абзацах втором – пятом подпункта 2.11.1 и подпункте 2.11.2 настоящего Регламента, производится службой «одного окна»:

2.26.1 при личном обращении заявителя (представителя заявителя) в службу «одного окна», МФЦ Камчатского края – в день поступления заявления;

2.26.2 при поступлении заявления и прилагаемых к нему документов в электронной форме путем направления электронного образа заявления и скан-копий документов на адрес электронной почты службы «одного окна» – в день предоставления заявителем (представителем заявителя) в службу «одного окна» оригиналов документов для сличения их с электронным образом заявления и скан-копиями документов, приложенных к заявлению, в случае отсутствия оснований для отказа в приеме заявления и документов, предусмотренных пунктом 2.19 настоящего Регламента;

2.26.3 при направлении заявления посредством заполнения формы на РПГУ – в день предоставления заявителем (представителем заявителя) в службу «одного окна» оригиналов документов для сличения их с электронным образом заявления и скан-копиями документов, приложенных к заявлению, в случае отсутствия оснований для отказа в приеме заявления и документов, предусмотренных пунктом 2.19 настоящего Регламента.

2.27. Направление заявления и прилагаемых к нему документов в электронной форме через РПГУ осуществляется с учетной записи заявителя, зарегистрированной в единой системе идентификации и аутентификации (далее – ЕСИА) и имеющей статус «Подтвержденная», путем заполнения формы заявления, а также прикрепления к заявлению электронных копий документов.

2.28. Требования к электронным документам, предоставляемым заявителем (представителем заявителя) для получения муниципальной услуги:

2.28.1 электронный образ заявления и прилагаемые к нему скан-копии документов предоставляются в одном из следующих форматов:

- doc, docx, ttf, pdf;
- в случае, когда документ состоит из нескольких файлов или документы имеют подписи (формат файла SIG), их необходимо направить в виде электронного архива формата zip;

2.28.2 сканирование заявления и документов осуществляется:

- непосредственно с оригинала документа в масштабе 1:1 (не допускается сканирование с копий) с разрешением 300 dpi;
- в черно-белом режиме при отсутствии в документе графических изображений;
- в режиме полной цветопередачи при наличии в документе цветных графических изображений либо цветного текста;
- в режиме «оттенки серого» при наличии в документе изображений, отличных от цветного изображения;

2.28.3 заявление и документы в электронном виде прикладываются в виде электронного образа заявления и скан-копий документов;

2.28.4 наименования скан-копий документов должны соответствовать наименованиям документов на бумажном носителе.

2.29. В случае подачи заявления в электронной форме путем направления электронного образа заявления на адрес электронной почты службы «одного окна» или посредством РПГУ оригиналы документов, указанных в абзацах втором – пятом подпункта 2.11.1 и подпункте 2.11.2 настоящего Регламента, предоставляются заявителем (представителем заявителя) при личном обращении в службу «одного окна» не позднее двух рабочих дней со дня получения от специалиста службы «одного окна» электронного уведомления о поступлении документов и необходимости предоставления оригиналов документов для сличения их с электронным образом заявления и скан-копиями документов, приложенных к заявлению, направленного на адрес электронной почты, указанный в заявлении, или в личный кабинет РПГУ.

2.30. Муниципальная услуга предоставляется бесплатно.

2.31. Максимальный срок ожидания в очереди при подаче заявления и прилагаемых к нему документов, а также при получении результата предоставления муниципальной услуги в службе «одного окна» и в МФЦ Камчатского края не должен превышать пятнадцати минут.

2.32. Требования к объектам (зданию, помещению), в которых предоставляется муниципальная услуга, к залу ожидания, местам для заполнения заявлений о предоставлении муниципальной услуги, информационным стендам с образцами их заполнения и перечнем документов, необходимых для предоставления муниципальной услуги, в том числе требования к обеспечению доступности для инвалидов указанных объектов в соответствии с законодательством Российской Федерации о социальной защите инвалидов:

2.32.1 кабинеты приема заявителей обозначаются информационными табличками с указанием номера кабинета и названия службы «одного окна»;

2.32.2 рабочие места специалистов службы «одного окна», предоставляющих муниципальную услугу, оборудуются телефоном, компьютером и другой оргтехникой, позволяющей своевременно и в полном объеме организовать предоставление муниципальной услуги;

2.32.3 для заполнения заявлений о предоставлении муниципальной услуги и ожидания приема заявителям отводятся места, оснащенные стульями и столами для оформления заявлений;

2.32.4 в помещении для ожидания приема заявителей размещаются информационные стенды с образцами заполнения заявлений и перечнем документов, необходимых для предоставления муниципальной услуги;

2.32.5 требования к помещениям МФЦ Камчатского края установлены Правилами организации деятельности многофункциональных центров предоставления государственных и муниципальных услуг, утвержденными постановлением Правительства Российской Федерации от 22.12.2012 № 1376 «Об утверждении Правил организации деятельности многофункциональных центров предоставления государственных и муниципальных услуг»;

2.32.6 обеспечиваются условия беспрепятственного доступа инвалидов к объекту (зданию, помещению), в котором предоставляется муниципальная услуга;

2.32.7 обеспечивается возможность самостоятельного передвижения инвалидов по территории, на которой расположены объекты (здания, помещения), в которых предоставляется муниципальная услуга, а также возможность входа в такие объекты и выхода из них, в том числе с использованием кресла-коляски;

2.32.8 обеспечивается сопровождение инвалидов, имеющих стойкие расстройства функций зрения и самостоятельного передвижения, и оказание им помощи;

2.32.9 надлежащим образом размещается оборудование и носители информации, необходимые для обеспечения беспрепятственного доступа инвалидов к объектам (зданиям, помещениям), в которых предоставляется муниципальная услуга с учетом ограничений их жизнедеятельности;

2.32.10 необходимая для инвалидов звуковая и зрительная информация, а также надписи, знаки и иная текстовая и графическая информация дублируется знаками, выполненными рельефно-точечным шрифтом Брайля;

2.32.11 допуск сурдопереводчика и тифлосурдопереводчика;

2.32.12 допуск собаки-проводника на объекты (здания, помещения), в которых предоставляется муниципальная услуга, при наличии документа, подтверждающего ее специальное обучение;

2.32.13 оказание инвалидам помощи в преодолении барьеров, мешающих получению ими муниципальной услуги наравне с другими лицами.

2.33. Показатели доступности муниципальной услуги:

2.33.1 возможность получения муниципальной услуги в доступных местах путем подачи заявления в письменной форме, в электронной форме путем направления электронного образа заявления и скан-копий документов на адрес электронной почты службы «одного окна» или путем заполнения формы заявления на РПГУ;

2.33.2 предоставление возможности получения информации о ходе предоставления муниципальной услуги, в том числе через РПГУ при условии, что заявление подано посредством РПГУ;

2.33.3 транспортная доступность к местам предоставления муниципальной услуги;

2.33.4 возможность записи на прием для подачи заявления о предоставлении муниципальной услуги посредством РПГУ;

2.33.5 возможность досудебного (внесудебного) рассмотрения жалоб на решения и действия (бездействия) должностного лица в ходе предоставления муниципальной услуги (далее – жалоба).

2.34. Показателями качества предоставления муниципальной услуги являются:

2.34.1 удельный вес рассмотренных в установленный срок заявлений на предоставление муниципальной услуги в общем количестве заявлений на предоставление муниципальной услуги;

2.34.2 удельный вес количества обоснованных жалоб в общем количестве заявлений на предоставление муниципальной услуги;

2.34.3 получение полной, актуальной и достоверной информации о порядке предоставления муниципальной услуги, в том числе в электронной форме посредством ЕПГУ/РПГУ.

2.35. Показателями доступности и качества предоставления муниципальной услуги при предоставлении ее в электронном виде являются:

2.35.1 возможность получения информации о порядке и сроках предоставления услуги с использованием ЕПГУ/РПГУ;

2.35.2 возможность записи на прием в орган на консультацию по вопросам предоставления услуги, для подачи запроса о предоставлении муниципальной услуги, получения результата оказания услуги посредством ЕПГУ/РПГУ;

2.35.3 возможность формирования запроса для подачи заявления заявителем на ЕПГУ/РПГУ;

2.35.4 возможность приема и регистрации уполномоченным органом местного самоуправления заявления и иных документов, необходимых для предоставления муниципальной услуги, поданных посредством ЕПГУ/РПГУ;

2.35.5 возможность получения информации о ходе предоставления муниципальной услуги, в том числе через ЕПГУ/РПГУ, а также предоставления результата оказания услуги в личный кабинет заявителя (при подаче заявления через ЕПГУ/РПГУ);

2.35.6 получение результата предоставления муниципальной услуги документа на бумажном носителе или при наличии технической возможности в форме электронного документа;

2.35.7 при наличии технической возможности оценка доступности и качества муниципальной услуги на РПГУ;

2.35.8 возможность направления в электронной форме жалобы на решения и действия (бездействия) должностного лица органа в ходе предоставления муниципальной услуги, органа, предоставляющего муниципальную услугу.

2.36. Заявителю (представителю заявителя) предоставляется возможность для предварительной записи на подачу заявления и документов, необходимых для предоставления муниципальной услуги. Заявителю (представителю заявителя) предоставляется возможность записи в любые свободные для приема дату и время в пределах установленного в службе «одного окна» графика приема заявителей, в соответствии с целью приема.

2.37. Предварительная запись может осуществляться следующими способами по выбору заявителя (представителя заявителя):

- при личном обращении в службу «одного окна» или МФЦ Камчатского края;
- по телефону службы «одного окна» или МФЦ Камчатского края;
- через официальный сайт МФЦ Камчатского края;
- через РПГУ.

2.38. При предварительной записи заявитель (представитель заявителя) сообщает следующие данные:

- фамилию, имя, отчество (последнее при наличии);
- контактный номер телефона;
- адрес электронной почты (при наличии);
- желаемые дату и время записи для предоставления документов.

2.39. Заявитель (представитель заявителя) в любое время вправе отказаться от предварительной записи.

2.40. Особенности предоставления муниципальной услуги в МФЦ Камчатского края:

2.40.1 предоставление муниципальной услуги в МФЦ Камчатского края осуществляется в порядке, предусмотренном Соглашением о взаимодействии, заключенным между администрацией и МФЦ Камчатского края (далее – Соглашение), со дня вступления в силу соответствующего соглашения;

2.40.2 муниципальная услуга предоставляется в МФЦ Камчатского края с учетом принципа экстерриториальности, в соответствии с которым заявитель (представитель заявителя) вправе выбрать для обращения за получением муниципальной услуги любой МФЦ Камчатского края;

2.40.3 заявителю (представителю заявителя), записавшемуся на прием через официальный сайт МФЦ Камчатского края, за день до приема отправляется напоминание на указанный им адрес электронной почты о дате, времени и месте приема, а также информация об аннулировании предварительной записи в случае неявки по истечении пятнадцати минут с назначенного времени приема.

2.41. Особенности предоставления муниципальной услуги в электронной форме:

2.41.1 заявителю (представителю заявителя) предоставляется возможность записи на прием для подачи заявления о предоставлении муниципальной услуги посредством РПГУ;

2.41.2 заявителю (представителю заявителя) предоставляется возможность получения информации о порядке и сроках предоставления муниципальной услуги на официальном сайте администрации, ЕПГУ, РПГУ;

2.41.3 заявителю (представителю заявителя) предоставляется возможность направления жалобы посредством портала Федеральной государственной информационной системы «Досудебное обжалование» (do.gosuslugi.ru);

2.4.1.4 при наличии технической возможности заявителю (представителю заявителя) предоставляется возможность оценки доступности и качества предоставления муниципальной услуги на РПГУ.

2.4.2. Запись на прием через РПГУ осуществляется с использованием учетной записи заявителя, зарегистрированной в ЕСИА, имеющей статус «Подтвержденная». Если заявитель не имеет подтвержденной учетной записи в указанной системе, то ему необходимо пройти процедуру регистрации в соответствии с правилами регистрации в ЕСИА, установленными нормативными правовыми актами Российской Федерации.

### 3. Состав, последовательность и сроки выполнения административных процедур, требования к порядку их выполнения, в том числе особенности выполнения административных процедур в электронной форме и в МФЦ Камчатского края

3.1. Предоставление муниципальной услуги включает следующий перечень административных процедур:

3.1.1 прием и регистрация заявления, в том числе в электронной форме;  
3.1.2 рассмотрение заявления и прилагаемых к нему документов, проверка полноты и достоверности сведений, указанных в заявлении и прилагаемых к нему документах, в том числе с использованием системы межведомственного электронного взаимодействия;

3.1.3 принятие решения о согласовании (об отказе в согласовании) проведения переустройства и (или) перепланировки помещения в многоквартирном доме;

3.1.4 выдача заявителю (представителю заявителя) решения о согласовании проведения переустройства и (или) перепланировки помещения в многоквартирном доме либо об отказе в согласовании проведения переустройства и (или) перепланировки помещения в многоквартирном доме.

3.2. Прием и регистрация заявления, в том числе в электронной форме:

3.2.1 Основанием для регистрации службой «одного окна» заявления является:

- подача заявления в письменной форме;
- подача заявления в электронной форме и последующее представление заявителем (представителем заявителя) в службу «одного окна» оригиналов документов для сличения их с электронным образом заявления и скан-копиями документов, приложенных к заявлению;

3.2.2 подача заявления в форме электронного документа осуществляется в соответствии с утвержденными уполномоченным Правительством Российской Федерации федеральным органом исполнительной власти порядком, способами подачи заявления и требованиями к его формату;

3.2.3 при подаче заявления в службу «одного окна» специалист службы «одного окна» в день его поступления:

- удостоверяет личность заявителя (представителя заявителя) и проверяет его полномочия.

В случае, если предоставленные копии документов, указанных в абзацах втором – пятом подпункта 2.11.1 и подпункте 2.11.2 настоящего Регламента, не заверены нотариально, и заявитель (представитель заявителя) представил оригиналы документов, сличает копии документов с их оригиналами, выполняет на таких копиях надпись об их соответствии оригиналам, заверяет своей подписью с указанием фамилии и инициалов и возвращает оригиналы документов заявителю (представителю заявителя).

В случае, если заявитель (представитель заявителя) представил оригиналы документов, указанных в абзацах втором – пятом подпункта 2.11.1 и подпункте 2.11.2 настоящего Регламента, делает их копии, выполняет на таких копиях надпись об их соответствии оригиналам, заверяет своей подписью с указанием фамилии и инициалов и возвращает оригиналы документов заявителю (представителю заявителя);

- регистрирует заявление в автоматизированной системе электронного документооборота и делопроизводства (далее – система электронного документооборота) с автоматическим присвоением ему персонального регистрационного номера и выдает заявителю (представителю заявителя) копию зарегистрированного заявления, прошедшего регистрацию в системе электронного документооборота, лично или направляет на адрес электронной почты;

- выдает заявителю (представителю заявителя) расписку в получении от него документов с указанием их перечня и даты получения, а также с указанием перечня документов, которые будут получены по межведомственным запросам;

- передает заявление и документы в Управление;

3.2.4 при подаче заявления в МФЦ Камчатского края специалист МФЦ Камчатского края в день его поступления:

- удостоверяет личность заявителя (представителя заявителя) и проверяет его полномочия.

В случае, если предоставленные копии документов, указанных в абзацах втором – пятом подпункта 2.11.1 и подпункте 2.11.2 настоящего Регламента, не заверены нотариально, и заявитель (представитель заявителя) представил оригиналы документов, сличает копии документов с их оригиналами, выполняет на таких копиях надпись об их соответствии оригиналам, заверяет своей подписью с указанием фамилии и инициалов и возвращает оригиналы документов заявителю (представителю заявителя).

В случае, если заявитель (представитель заявителя) представил оригиналы документов, указанных в абзацах втором – пятом подпункта 2.11.1 и подпункте 2.11.2 настоящего Регламента, делает их копии, выполняет на таких копиях надпись об их соответствии оригиналам, заверяет своей подписью с указанием фамилии и инициалов и возвращает оригиналы документов заявителю (представителю заявителя);

- регистрирует заявление в системе электронного документооборота с автоматическим присвоением ему персонального регистрационного номера и выдает заявителю (представителю заявителя) копию зарегистрированного заявления, прошедшего регистрацию в системе электронного документооборота, лично или направляет на адрес электронной почты;

- выдает заявителю (представителю заявителя) расписку в получении от него документов с указанием их перечня и даты получения, а также с указанием перечня документов, которые будут получены по межведомственным запросам;

3.2.5 при подаче заявления в электронной форме на адрес электронной почты службы «одного окна» или через РПГУ специалист службы «одного окна» в день поступления заявления направляет заявителю уведомление в электронной форме о поступлении документов и необходимости предоставления в службу «одного окна» оригиналов документов для сличения их с электронным образом заявления и скан-копиями документов, приложенных к заявлению.

Заявитель (представитель заявителя) в течении двух рабочих дней со дня получения уведомления о поступлении документов в службу «одного окна» лично предоставляет оригиналы документов, указанных в абзацах втором – пятом подпункта 2.11.1 и подпункте 2.11.2 настоящего Регламента, в службу «одного окна» для сличения их с электронным образом заявления и скан-копиями документов, приложенных к заявлению.

Специалист службы «одного окна» в день представления заявителем (представителем заявителя) оригиналов документов сличает оригиналы документов с их электронным образом заявления и скан-копиями документов, приложенных к заявлению и:

- при наличии предусмотренных пунктом 2.19 настоящего Регламента оснований для отказа в приеме заявления и документов, поступивших на адрес электронной почты службы «одного окна», уведомляет заявителя о принятом решении лично и направляет на адрес электронной почты заявителя или в личный кабинет через РПГУ уведомление об отказе в приеме заявления с указанием обоснованных причин отказа;

- в случае отсутствия предусмотренных пунктом 2.19 настоящего Регламента оснований для отказа в приеме заявления и документов, поступивших на адрес электронной почты службы «одного окна», регистрирует заявление и уведомляет заявителя (представителя заявителя) о принятом решении лично и по адресу электронной почты заявителя или в личном кабинете через РПГУ.

Специалист службы «одного окна» после сличения оригиналов документов с их электронным образом заявления и скан-копиями документов, приложенных к заявлению, возвращает оригиналы документов заявителю;

3.2.6 оригинал заявления с приложенными к нему документами передается в службу «одного окна» по акту приема-передачи документов в течение одного рабочего дня со дня регистрации заявления в МФЦ Камчатского края, а специалист службы «одного окна» в течении одного рабочего дня со дня передачи регистрирует заявление и передает в Управление.

3.3. Предоставление муниципальной услуги осуществляется после обращения заявителя с соответствующим заявлением, а взаимодействие со службой «одного окна» и Управлением осуществляется МФЦ Камчатского края, без участия заявителя в соответствии с настоящим Регламентом и Соглашением.

3.4. Заявление с приложенными к нему документами в день его поступления в Управление передается руководителем Управления или лицом, временно исполняющим его обязанности, начальнику отдела инженерно-технического обеспечения Управления для последующей передачи заявления и приложенных к нему документов специалисту этого отдела (далее – исполнитель) на исполнение.

3.5. Рассмотрение заявления и прилагаемых к нему документов, проверка полноты и достоверности сведений, указанных в заявлении и прилагаемых документах, в том числе с использованием системы межведомственного электронного взаимодействия:

3.5.1 исполнитель после получения заявления с прилагаемыми к нему документами проверяет наличие документов, установленных пунктом 2.11 настоящего Регламента, и в течение пяти рабочих дней со дня регистрации заявления:

- в случае предоставления заявителем документов, предусмотренных пунктом 2.11 настоящего Регламента, при наличии оснований для предоставления муниципальной услуги, готовит проект решения о согласовании проведения переустройства и (или) перепланировки помещения в многоквартирном доме по форме, установленной постановлением Правительства Российской Федерации от 28.04.2005 № 266 «Об утверждении формы заявления о переустройстве и (или) перепланировке жилого помещения и формы документа, подтверждающего принятие решения о согласовании переустройства и (или) перепланировки жилого помещения» (далее – решение);

- в случае предоставления заявителем документов, предусмотренных пунктом 2.11 настоящего Регламента, при отсутствии оснований для предоставления муниципальной услуги, готовит мотивированное решение об отказе в согласовании проведения переустройства и (или) перепланировки помещения в многоквартирном доме (далее – письмо об отказе);

- в случае непредоставления заявителем документов, предусмотренных подпунктом 2.11.2 настоящего Регламента, направляет запросы в порядке межведомственного информационного взаимодействия в целях получения документов, предусмотренных подпунктом 2.11.2 настоящего Регламента;

3.5.2 при поступлении ответа на межведомственный запрос, свидетельствующего об отсутствии документа и (или) информации, необходимых для согласования проведения переустройства и (или) перепланировки помещения в многоквартирном доме, если соответствующий документ не был предоставлен заявителем (представителем заявителя) по собственной инициативе, исполнитель направляет заявителю (представителю заявителя) в течение одного рабочего дня со дня поступления ответа на межведомственный запрос уведомление о получении такого ответа и предлагает заявителю (представителю заявителя) представить документ и (или) информацию в соответствии с подпунктом 2.11.2 настоящего Регламента в течение пятнадцати рабочих дней со дня направления уведомления.

3.6. Принятие решения о согласовании (об отказе в согласовании) проведения переустройства и (или) перепланировки помещения в многоквартирном доме:

3.6.1 в течение трех рабочих дней со дня поступления ответов на межведомственные запросы, предусмотренные абзацем четвертым подпункта 3.5.1 настоящего Регламента, либо истечения срока, предусмотренного подпунктом 3.5.2 настоящего Регламента, исполнитель проводит проверку наличия оснований для согласования проведения переустройства и (или) перепланировки помещения в многоквартирном доме и готовит проект решения либо письмо об отказе;

3.6.2 исполнитель в день подготовки проекта решения либо письма об отказе направляет его начальнику отдела инженерно-технического обеспечения Управления на согласование;

3.6.3 начальник отдела инженерно-технического обеспечения Управления в течение двух рабочих дней со дня получения проекта решения либо письма об отказе согласовывает его и передает на подписание руководителю Управления, либо лицу, временно исполняющему его обязанности;

3.6.4 руководитель Управления либо лицо, временно исполняющее его обязанности, подписывает проект решения либо письма об отказе в течение одного рабочего дня со дня поступления и не позднее следующего рабочего дня направляет по два экземпляра подписанного решения либо письма об отказе в службу «одного окна» для выдачи или направления заявителю.

3.7. Выдача заявителю (представителю заявителя) решения о согласовании проведения переустройства и (или) перепланировки помещения в многоквартирном доме либо об отказе в согласовании проведения переустройства и (или) перепланировки помещения в многоквартирном доме:

3.7.1 специалист службы «одного окна», ответственный за выдачу документов:

- в день поступления вносит сведения об одном из документов, указанных в подпункте 3.6.4 настоящего Регламента, в систему электронного документооборота с автоматическим присвоением персонального регистрационного номера и в случае обращения заявителя (представителя заявителя) о предоставлении муниципальной услуги через МФЦ Камчатского края передает документы для выдачи заявителю (представителю заявителя) в МФЦ Камчатского края в соответствии с Соглашением;

- в течение одного рабочего дня со дня получения документов, указанных в подпункте 3.6.4 настоящего Регламента, извещает заявителя (представителя заявителя) по телефону, указанному в заявлении, о готовности документов и о возможности получения их заявителем (представителем заявителя) лично, либо направляет документы заявителю (представителю заявителя) почтовым отправлением;

3.7.2 в случае, если заявителем (представителем заявителя) в заявлении не указано намерение получить документы, указанные в подпункте 3.6.4 настоящего Регламента, лично, специалист службы «одного окна», ответственный за выдачу документов, в течение одного рабочего дня со дня поступления документов направляет их заявителю (представителю заявителя) почтовым отправлением, либо факсом, либо по адресу электронной почты (если номер факса и (или) адрес электронной почты указаны в заявлении и заявитель (представитель заявителя) выразил желание получить документы указанным способом) с последующим направлением оригиналов документов заявителю (представителю заявителя) почтовым отправлением;

3.7.3 в случае, если при наличии указанных в заявлении номера телефона заявителя (представителя заявителя) или адреса электронной почты заявителя (представителя заявителя) уведомить заявителя (представителя заявителя) о готовности документов, указанных в подпункте 3.6.4 настоящего Регламента, к получению не представилось возможным, в течение одного рабочего дня со дня поступления документов специалист службы «одного окна», ответственный за выдачу документов, направляет документы заявителю (представителю заявителя) почтовым отправлением в адрес заявителя (представителя заявителя);

3.7.4 в случае отсутствия в заявлении номера телефона заявителя (представителя заявителя) или адреса электронной почты заявителя (представителя заявителя) документы, указанные в подпункте 3.6.4 настоящего Регламента, в течение одного рабочего дня со дня поступления в службу «одного окна», направляются специалистом службы «одного окна», ответственным за выдачу документов, почтовым отправлением в адрес заявителя (представителя заявителя);

3.7.5 в случае неявки заявителя (представителя заявителя) в срок более десяти календарных дней со дня уведомления заявителя (представителя заявителя) о необходимости получения документов, указанных в подпункте 3.6.4 настоящего Регламента, в течение трех рабочих дней со дня истечения десятидневного срока для получения документов лично заявителем (представителем заявителя) специалист службы «одного окна», ответственный за выдачу документов, направляет документы почтовым отправлением в адрес заявителя (представителя заявителя);

3.7.6 в течение одного рабочего дня со дня направления либо вручения документов, указанных в подпункте 3.6.4 настоящего Регламента, лично заявителю (представителю заявителя) специалист службы «одного окна», ответственный за выдачу документов, снимает заявление с контроля и закрывает учетную карточку в системе электронного документооборота с отметкой об исполнении поручения.

3.8. Особенности осуществления административных процедур в электронной форме, в том числе посредством ЕПГУ, РПГУ:

3.8.1 специалисты службы «одного окна» не вправе требовать от заявителя (представителя заявителя) совершения иных действий, кроме прохождения процедуры идентификации и аутентификации в соответствии с нормативными правовыми актами Российской Федерации, указания цели приема, а также предоставления сведений, необходимых для расчета длительности временного интервала, который необходимо забронировать для приема;

3.8.2 формирование заявления посредством заполнения формы заявления на РПГУ осуществляется при наличии у заявителя учетной записи в ЕСИА, имеющей статус «Подтвержденная», после прохождения процедуры идентификации и аутентификации в соответствии с нормативными правовыми актами Российской Федерации;

3.8.3 при формировании заявления на РПГУ заявителю необходимо ознакомиться с порядком предоставления муниципальной услуги, заполнить все необходимые и обязательные поля электронной формы заявления и прикрепить скан-копии документов, указанных в абзацах втором – пятом подпункта 2.11.1 и подпункте 2.11.2 настоящего Регламента;

3.8.4 при направлении заявления на адрес электронной почты службы «одного окна» заявителю необходимо заполнить бланк заявления, подписать собственноручно, перевести в электронный вид посредством сканирования оригинала заявления и прикрепить его вместе со скан-копиями документов, указанных в абзацах втором – пятом подпункта 2.11.1 и подпункте 2.11.2 настоящего Регламента.

#### 4. Формы контроля за исполнением Регламента

4.1. Текущий контроль за исполнением настоящего Регламента осуществляется руководителем Управления, или лицом, исполняющим его обязанности, и представляет собой контроль за исполнением специалистами, участвующими в предоставлении муниципальной услуги, настоящего Регламента, а также контроль полноты и качества предоставления муниципальной услуги.

4.2. По результатам текущего контроля в течение двадцати рабочих дней со дня выявления нарушений при предоставлении муниципальной услуги руководителем Управления, или лицом, исполняющим его обязанности, принимается решение по устранению допущенных нарушений, подготовке предложений о внесении изменений в настоящий Регламент, а также о привлечении к дисциплинарной ответственности специалистов, участвующих в предоставлении муниципальной услуги, допустивших нарушения (при наличии оснований).

4.3. Ежегодно в первый квартал текущего года первым заместителем главы администрации Петропавловск-Камчатского городского округа, а в случае его отсутствия – заместителем главы администрации Петропавловск-Камчатского городского округа – руководителем Управления делами администрации Петропавловск-Камчатского городского округа проводится проверка исполнения руководителем Управления либо лицом, исполняющим его обязанности, начальниками структурных подразделений и специалистами, участвующими в предоставлении муниципальной услуги, настоящего Регламента, а также полноты и качества предоставления муниципальной услуги (далее – проверка).

4.4. Проверка проводится лицом, указанным в пункте 4.3 настоящего Регламента, в течение двадцати рабочих дней со дня принятия лицом такого решения.

4.5. По результатам проверки по истечении двадцати рабочих дней со дня принятия лицом, указанным в пункте 4.3 настоящего Регламента, решения о проведении проверки, указанным лицом принимается решение по устранению допущенных нарушений, подготовке предложений о внесении изменений в настоящий Регламент, а также о привлечении к дисциплинарной ответственности руководителя Управления либо лица, исполняющего его обязанности, начальников структурных подразделений и специалистов, участвующих в предоставлении муниципальной услуги, допустивших нарушения (при наличии оснований).

4.6. По результатам текущего контроля и проверки, указанной в пункте 4.3 настоящего Регламента, в случае выявления нарушений прав граждан или организаций лица, участвующие в предоставлении муниципальной услуги, привлекаются к ответственности, установленной законодательством.

4.7. Ежегодно Управлением делами администрации проводится мониторинг исполнения настоящего Регламента и эффективности предоставления муниципальной услуги в целях оценки эффективности исполнения настоящего Регламента, а также оценки качества, комфортности и доступности предоставляемой муниципальной услуги.

4.8. Мониторинг исполнения настоящего Регламента проводится в порядке, установленном постановлением администрации Петропавловск-Камчатского городского округа от 20.10.2011 № 2775 «Об утверждении Порядка проведения мониторинга исполнения административных регламентов предоставления муниципальных услуг и эффективности предоставления муниципальных услуг в Петропавловск-Камчатском городском округе».

#### 5. Досудебный (внесудебный) порядок обжалования решений и действий (бездействия) органов администрации, предоставляющих муниципальную услугу (участвующих в предоставлении муниципальной услуги), а также должностных лиц органов администрации, предоставляющих муниципальную услугу (участвующих в предоставлении муниципальной услуги), и специалистов органов администрации, предоставляющих муниципальную услугу (участвующих в предоставлении муниципальной услуги)

5.1. Заявитель может обратиться с жалобой на решения и действия (бездействие) Управления, должностных лиц и специалистов Управления, а также службы «одного окна» и специалистов службы «одного окна», участвующих в предоставлении муниципальной услуги, в том числе в следующих случаях:

5.1.1 нарушение срока регистрации заявления о предоставлении муниципальной услуги;

5.1.2 нарушение срока предоставления муниципальной услуги;

5.1.3 требование у заявителя (представителя заявителя) документов и (или) информации либо осуществления действий, предоставление или осуществление которых не предусмотрено нормативными правовыми актами Российской Федерации, нормативными правовыми актами Камчатского края, муниципальными правовыми актами Петропавловск-Камчатского городского округа для предоставления муниципальной услуги;

5.1.4 отказ в приеме у заявителя (представителя заявителя) документов, предоставление которых предусмотрено нормативными правовыми актами Российской Федерации, нормативными правовыми актами Камчатского края, муниципальными правовыми актами Петропавловск-Камчатского городского округа для предоставления муниципальной услуги;

5.1.5 затребование платы с заявителя (представителя заявителя) при предоставлении муниципальной услуги, не предусмотренной нормативными правовыми актами Российской Федерации, нормативными правовыми актами Камчатского края, муниципальными правовыми актами Петропавловск-Камчатского городского округа;

5.1.6 отказ в исправлении допущенных опечаток и ошибок в выданных в результате предоставления муниципальной услуги документах либо нарушение установленного срока таких исправлений;

5.1.7 отказ в предоставлении муниципальной услуги, если основания отказа не предусмотрены федеральными законами и принятыми в соответствии с ними иными нормативными правовыми актами Российской Федерации, нормативными правовыми актами Камчатского края, муниципальными правовыми актами Петропавловск-Камчатского городского округа;

5.1.8 нарушение срока или порядка выдачи документов по результатам предоставления муниципальной услуги;

5.1.9 приостановление предоставления муниципальной услуги, если основания приостановления не предусмотрены федеральными законами и принятыми в соответствии с ними иными нормативными правовыми актами Российской Федерации, нормативными правовыми актами Камчатского края, муниципальными правовыми актами Петропавловск-Камчатского городского округа;

5.1.10 требование у заявителя (представителя заявителя) при предоставлении муниципальной услуги документов или информации, отсутствие и (или) недостоверность которых не указывались при первоначальном отказе в приеме документов, необходимых для предоставления муниципальной услуги, либо в предоставлении муниципальной услуги, за исключением случаев:

- изменения требований нормативных правовых актов, касающихся предоставления муниципальной услуги, после первоначальной подачи заявления о предоставлении муниципальной услуги;

- наличия ошибок в заявлении о предоставлении муниципальной услуги и документах, поданных заявителем (представителем заявителя) после первоначального отказа в приеме документов, необходимых для предоставления муниципальной услуги, либо в предоставлении муниципальной услуги и не включенных в предоставленный ранее комплект документов;

- истечения срока действия документов или изменения информации после первоначального отказа в приеме документов, необходимых для предоставления муниципальной услуги, либо в предоставлении муниципальной услуги;

- выявления документально подтвержденного факта (признаков) ошибочного или противоправного действия (бездействия) должностного лица Управления, специалиста службы «одного окна» при первоначальном отказе в приеме документов, необходимых для предоставления муниципальной услуги, либо в предоставлении муниципальной услуги, о чем в письменном виде за подписью руководителя Управления уведомляется заявитель (представитель заявителя), а также приносятся извинения за доставленные неудобства.

5.2. Жалобы на решения и действия (бездействие) Управления, руководителя Управления подаются в администрацию. Жалобы на решения и действия (бездействие) службы «одного окна», специалистов службы «одного окна» подаются в администрацию на имя заместителя главы администрации Петропавловск-Камчатского городского округа – руководителя Управления делами администрации Петропавловск-Камчатского городского округа.

5.3. Жалоба на решения и действия (бездействие) Управления, должностных лиц Управления, службы «одного окна», специалистов службы «одного окна» может быть направлена по почте, через МФЦ Камчатского края, службу «одного окна», посредством сети «Интернет», официального сайта администрации, портала Федеральной государственной информационной системы «Досудебное обжалование» (do.gosuslugi.ru), а также может быть принята при личном приеме заявителя.

5.4. Жалоба должна содержать:

5.4.1 наименование Управления, должностного лица Управления, службы «одного окна», специалиста службы «одного окна», решения и действия (бездействие) которых обжалуются;

5.4.2 фамилию, имя, отчество (последнее при наличии) заявителя (представителя заявителя), сведения о месте его жительства (для физического лица) или нахождения (для юридического лица), а также номер (номера) контактного телефона, адрес (адреса) электронной почты (при наличии) и почтовый адрес, по которым должен быть направлен ответ заявителю (представителю заявителя);

5.4.3 сведения об обжалуемых решениях и действиях (бездействии) Управления, должностных лиц и специалистов Управления, службы «одного окна», специалистов службы «одного окна»;

5.4.4 доводы, на основании которых заявитель не согласен с решением и действием (бездействием) Управления, должностного лица Управления, специалиста Управления, службы «одного окна», специалиста службы «одного окна». Заявителем (представителем заявителя) могут быть предоставлены документы (при наличии), подтверждающие доводы заявителя, либо их копии.

5.5. Жалоба подлежит рассмотрению в течение пятнадцати рабочих дней со дня ее регистрации, а в случае обжалования отказа в приеме документов у заявителя (представителя заявителя) либо в исправлении допущенных опечаток и ошибок или в случае обжалования нарушения установленного срока таких исправлений – в течение пяти рабочих дней со дня ее регистрации.

5.6. Жалоба подлежит обязательной регистрации в единой системе электронного документооборота администрации в течение одного рабочего дня со дня ее поступления.

5.7. Должностное лицо, наделенное полномочиями по рассмотрению жалоб, оставляет жалобу без ответа в следующих случаях:

5.7.1 если текст жалобы не поддается прочтению или не позволяет определить суть жалобы;

5.7.2 не указаны фамилия гражданина, направившего жалобу, или почтовый адрес, по которому должен быть направлен ответ.

5.8. Должностное лицо, наделенное полномочиями по рассмотрению жалоб, вправе оставить обращение без ответа по существу поставленных в нем вопросов в следующих случаях:

5.8.1 наличия в жалобе нецензурных либо оскорбительных выражений, угроз жизни, здоровью и имуществу должностного лица, специалиста, а также членов его семьи;

5.8.2 если в жалобе содержится вопрос, на который заявителю (представителю заявителя) неоднократно давались письменные ответы по существу, в связи с ранее направленными в один и тот же орган или одному и тому же должностному лицу жалобами, и при этом в жалобе не приводятся новые доводы или обстоятельства, о чем заявитель (представитель заявителя) уведомляется;

5.8.3 если ответ по существу поставленного в жалобе вопроса не может быть дан без разграничения сведений, составляющих государственную или иную охраняемую федеральным законом тайну – в этом случае заявителю (представителю заявителя), направившему жалобу, письменно сообщается о невозможности дать ответ по существу поставленного в нем вопроса в связи с недопустимостью разглашения указанных сведений.

5.9. В случае если причины, по которым ответ по существу поставленных в жалобе вопросов не мог быть дан, в последующем были устранены, заявитель (представитель заявителя) вправе вновь направить жалобу в соответствующий орган или должностному лицу.

5.10. Обращение, в котором обжалуется судебное решение, в течение семи дней со дня регистрации возвращается гражданину, направившему обращение, с разъяснением порядка обжалования данного судебного решения.

5.11. По результатам рассмотрения жалобы принимается одно из следующих решений:

5.11.1 жалоба удовлетворяется, в том числе в форме отмены принятого решения, исправления допущенных опечаток и ошибок в выданных в результате предоставления муниципальной услуги документах, возврата заявителю (представителю заявителя) денежных средств, взимание которых не предусмотрено нормативными правовыми актами Российской Федерации, нормативными правовыми актами Камчатского края, муниципальными правовыми актами;

5.11.2 в удовлетворении жалобы отказывается.

5.12. Не позднее дня, следующего за днем принятия решения, указанного в пункте 5.11 настоящего Регламента, заявителю (представителю заявителя) в письменной форме и по желанию заявителя (представителя заявителя) в электронной форме направляется мотивированный ответ о результатах рассмотрения жалобы.

5.13. В случае установления в ходе или по результатам рассмотрения жалобы признаков состава административного правонарушения или преступления, должностное лицо, наделенное полномочиями по рассмотрению жалоб, незамедлительно направляет имеющиеся материалы в органы прокуратуры.

5.14. В случае признания жалобы подлежащей удовлетворению в ответе заявителю (представителю заявителя), указанном в пункте 5.12 настоящего Регламента, дается информация о действиях, осуществляемых Управлением, службой «одного окна», в целях незамедлительного устранения выявленных нарушений при оказании муниципальной услуги, а также приносятся извинения за доставленные неудобства и указывается информация о дальнейших действиях, которые необходимо совершить заявителю (представителю заявителя) в целях получения муниципальной услуги.

5.15. В случае признания жалобы не подлежащей удовлетворению в ответе заявителю, указанном в пункте 5.12 настоящего Регламента, даются аргументированные разъяснения о причинах принятого решения, а также информация о порядке обжалования принятого решения.



Приложение  
к Административному регламенту  
предоставления администрацией  
Петропавловск-Камчатского городского округа  
муниципальной услуги по согласованию  
проведения переустройства и (или)  
перепланировки жилого помещения

**Список филиалов краевого государственного казенного учреждения «Многофункциональный центр предоставления государственных и муниципальных услуг в Камчатском крае»**

**1. город Петропавловск-Камчатский:**

- 1.1 улица Савченко, дом № 23;  
1.2 улица Океанская, дом № 94;  
1.3 улица Пограничная, дом 17.

**2. город Вилючинск:**

- 2.1 микрорайон Центральный, дом № 5.

**3. Елизовский муниципальный район:**

- 3.1 город Елизово, улица Беринга, дом № 9;  
3.2 поселок Термальный, улица Крашенинникова, дом № 2;  
3.3 поселок Паратунка, улица Нагорная, дом № 27;  
3.4 поселок Вулканный, улица Центральная, дом № 1;  
3.5 поселок Раздольный, улица Советская, дом № 2А;  
3.6 поселок Коряки, улица Шоссейная, дом № 2/1;  
3.7 поселок Сокоч, улица Лесная, дом № 1;  
3.8 поселок Пионерский, улица Н-Коляды, дом № 1;  
3.9 поселок Лесной, улица Чапаева, дом № 7 «а»;  
3.10 поселок Нагорный, улица Совхозная, дом № 18;  
3.11 село Николаевка, улица Советская, дом № 24.

**4. Быстринский муниципальный район:**

- 4.1 поселок Эссо, улица Советская, дом № 4.

**5. Усть-Камчатский муниципальный район:**

- 5.1 поселок Усть-Камчатск, улица 60 лет Октября, дом № 24;  
5.2 поселок Ключи, улица Школьная, дом № 8;  
5.3 поселок Козыревск, улица Ленинская, дом № 6А.

**6. Мильковский муниципальный район:**

- 6.1 поселок Мильково, улица Ленинская, дом № 10.

**7. Соболевский муниципальный район:**

- 7.1 село Соболево, улица Комсомольская, дом № 15.

**8. Алеутский муниципальный район:**

- 8.1 село Никольское, улица 50 лет Октября, дом № 24.

**9. Усть-Большерецкий муниципальный район:**

- 9.1 село Усть-Большерецк, улица Бочкарева, дом № 10;  
9.2 поселок Озерновский, улица Рабочая, дом № 5;  
9.3 поселок Октябрьский, улица Комсомольская, дом № 47;  
9.4 поселок Апача, улица Юбилейная, дом № 9.

**10. Тигильский муниципальный район:**

- 10.1 село Тигиль. Улица Партизанская, дом № 40.

**11. Пенжиский муниципальный район:**

- 11.1 село Каменское, улица Ленина, дом № 18.

**12. Олюторский муниципальный район:**

- 12.1 село Тиличики, улица Школьная, дом № 17.

**13. Городское поселение «поселок Палана»:**

- 13.1 городское поселение «поселок Палана», улица 50 лет Камчатского комсомола, дом № 1.

**14. Городское поселение «поселок Оссора»:**

- 14.1 городское поселение «поселок Оссора», улица Советская, дом № 72.

АДМИНИСТРАЦИЯ  
ПЕТРОПАВЛОВСК-КАМЧАТСКОГО ГОРОДСКОГО ОКРУГА

**ПОСТАНОВЛЕНИЕ**

13.03.2020 г. № 455

**О внесении изменений в постановление администрации Петропавловск-Камчатского городского округа от 29.01.2018 № 136 «Об Административном регламенте предоставления администрацией Петропавловск-Камчатского городского округа муниципальной услуги по выдаче специального разрешения на движение по автомобильным дорогам местного значения в границах Петропавловск-Камчатского городского округа транспортного средства, осуществляющего перевозки тяжеловесных и (или) крупногабаритных грузов»**

В соответствии с Федеральным законом от 27.07.2010 № 210-ФЗ «Об организации предоставления государственных и муниципальных услуг», Федеральным законом от 06.10.2003 № 131-ФЗ «Об общих принципах организации местного самоуправления в Российской Федерации», приказом Министерства транспорта Российской Федерации от 05.06.2019 № 167 «Об утверждении порядка выдачи специального разрешения на движение по автомобильным дорогам тяжеловесного и (или) крупногабаритного транспортного средства», а также целях реализации механизма по переводу муниципальных услуг администрации Петропавловск-Камчатского городского округа в электронный вид ПОСТАНОВЛЯЮ:

1. Внести в постановление администрации Петропавловск-Камчатского городского округа от 29.01.2018 № 136 «Об Административном регламенте предоставления администрацией Петропавловск-Камчатского городского округа муниципальной услуги по выдаче специального разрешения на движение по автомобильным дорогам местного значения в границах Петропавловск-Камчатского городского округа транспортного средства, осуществляющего перевозки тяжеловесных и (или) крупногабаритных грузов» следующие изменения:

1.1 наименование изложить в следующей редакции:

«Об Административном регламенте предоставления администрацией Петропавловск-Камчатского городского округа муниципальной услуги по выдаче специального

разрешения на движение по автомобильным дорогам местного значения в границах Петропавловск-Камчатского городского округа тяжеловесного и (или) крупногабаритного транспортного средства»;

1.2 пункт 1 изложить в следующей редакции:

«Утвердить Административный регламент предоставления администрацией Петропавловск-Камчатского городского округа муниципальной услуги по выдаче специального разрешения на движение по автомобильным дорогам местного значения в границах Петропавловск-Камчатского городского округа тяжеловесного и (или) крупногабаритного транспортного средства, согласно приложению.»;

1.3 приложение изложить в редакции согласно приложению.

2. Управлению делами администрации Петропавловск-Камчатского городского округа опубликовать настоящее постановление в газете «Град Петра и Павла» и разместить на официальном сайте администрации Петропавловск-Камчатского городского округа в информационно-телекоммуникационной сети «Интернет».

3. Настоящее постановление вступает в силу после дня его официального опубликования.

4. Контроль за исполнением настоящего постановления возложить на руководителя Управления дорожного хозяйства, транспорта и благоустройства администрации Петропавловск-Камчатского городского округа.

*Временно исполняющий полномочия Главы  
Петропавловск-Камчатского городского округа  
К.В. Брызгин*

Приложение  
к постановлению администрации  
Петропавловск-Камчатского  
городского округа  
от 13.03.2020 № 455

**Административный регламент предоставления администрацией Петропавловск-Камчатского городского округа муниципальной услуги по выдаче специального разрешения на движение по автомобильным дорогам местного значения в границах Петропавловск-Камчатского городского округа тяжеловесного и (или) крупногабаритного транспортного средства**

**1. Общие положения**

1.1. Административный регламент предоставления администрацией Петропавловск-Камчатского городского округа муниципальной услуги по выдаче специального разрешения на движение по автомобильным дорогам местного значения в границах Петропавловск-Камчатского городского округа тяжеловесного и (или) крупногабаритного транспортного средства (далее – Регламент) регулирует порядок предоставления администрацией Петропавловск-Камчатского городского округа муниципальной услуги по выдаче специального разрешения на движение по автомобильным дорогам местного значения в границах Петропавловск-Камчатского городского округа тяжеловесного и (или) крупногабаритного транспортного средства (далее – муниципальная услуга), в том числе с использованием федеральной государственной информационной системы «Единый портал государственных и муниципальных услуг» (далее – ЕПГУ) или регионального портала государственных и муниципальных услуг Камчатского края (далее – РПГУ) в информационно-телекоммуникационной сети «Интернет» (далее – сеть «Интернет») с соблюдением норм законодательства Российской Федерации о защите персональных данных.

1.2. Муниципальная услуга предоставляется при условии, если маршрут тяжеловесного и (или) крупногабаритного транспортного средства проходит по автомобильным дорогам местного значения в границах Петропавловск-Камчатского городского округа и не проходит по автомобильным дорогам федерального, регионального, межмуниципального значения, участкам таких автомобильных дорог.

1.3. Муниципальная услуга предоставляется физическим и юридическим лицам, индивидуальным предпринимателям, являющимся владельцами тяжеловесных и (или) крупногабаритных транспортных средств, имеющим намерение на движение по автомобильным дорогам местного значения в границах Петропавловск-Камчатского городского округа (далее – заявитель).

От имени заявителя при предоставлении муниципальной услуги может выступать представитель заявителя – лицо, имеющее право в соответствии с законодательством Российской Федерации либо в силу наделения их заявителем в порядке, установленном законодательством Российской Федерации, полномочиями выступать от имени заявителя при предоставлении муниципальной услуги (далее – представитель заявителя).

1.4. Предоставление муниципальной услуги осуществляется администрацией городского округа через уполномоченную на выдачу специального разрешения на движение по автомобильным дорогам местного значения в границах Петропавловск-Камчатского городского округа тяжеловесного и (или) крупногабаритного транспортного средства организацию – муниципальное казенное учреждение «Служба автомобильных дорог Петропавловск-Камчатского городского округа» (далее – Учреждение), расположенное по адресу: 683031, город Петропавловск-Камчатский, проспект Карла Маркса дом 1, телефон 8 (415 2) 251-800, 8 (415 2) 251-805. Режим работы: понедельник – четверг с 09.30 до 17.00, пятница с 09.30 до 13.00; обед с 12.00 до 13.00. Адрес электронной почты: mail@sad41.ru.

1.5. В предоставлении муниципальной услуги участвуют:

1.5.1 в части консультационной деятельности для заявителя (представителя заявителя), текущего контроля за исполнением настоящего Регламента – Управление дорожного хозяйства, транспорта и благоустройства администрации Петропавловск-Камчатского городского округа (далее – Управление дорожного хозяйства, транспорта и благоустройства), расположенное по адресу: 683000, город Петропавловск-Камчатский, улица Ленинская, дом 14, телефон 8 (415 2) 303-100 (добавочный 2233). Режим работы: понедельник – четверг с 09.30 до 17.00; пятница с 09.30 до 15.30; обед с 13.00 до 14.00. Адрес электронной почты: udhtb@pkgo.ru;

1.5.2 в части приема заявлений и выдачи документов:

- краевое государственное казенное учреждение «Многофункциональный центр предоставления государственных и муниципальных услуг в Камчатском крае» (далее – КГКУ МФЦ Камчатского края), расположенное по адресу: 683024, город Петропавловск-Камчатский, улица Савченко, дом 23, телефон 8 (415 2) 302-402. Режим работы: понедельник – пятница с 09.00 до 19.00, суббота с 10.00 до 14.00 без перерыва на обед. Адрес электронной почты: mfcrc@mfsc.kamgov.ru. Адреса филиалов КГКУ МФЦ Камчатского края указаны в приложении 1 к настоящему регламенту.

Прием заявлений и выдача документов осуществляется КГКУ МФЦ Камчатского края при наличии и со дня вступления в силу соответствующего Соглашения о взаимодействии, заключенного между администрацией городского округа и КГКУ МФЦ Камчатского края;

- служба «одного окна» Управления делами администрации Петропавловск-Камчатского городского округа (далее – служба «одного окна»), расположенная по адресу: 683003, город Петропавловск-Камчатский, улица Ленинградская, дом 74/1, 1 этаж, телефон 8 (415 2) 302-526 (прием и регистрация документов), 8 (415 2) 302-527 (выдача документов). Режим работы: понедельник – четверг с 09.00 до 17.00, пятница с 09.00 до 15.30; обед с 13.00 до 14.00, адрес электронной почты – ipriem@pkgo.ru;

- Учреждение.

1.6. В процессе предоставления муниципальной услуги Учреждение вступает в межведомственное информационное взаимодействие с:

1.6.1 Управлением Государственной инспекции безопасности дорожного движения Управления Министерства внутренних дел России по Камчатскому краю (далее – УГИБДД УМВД России по Камчатскому краю), расположенным по адресу: 683017, город Петропавловск-Камчатский, улица Карьерная, дом 1а, телефон дежурной части 8 (415 2) 469-202, 8 (415 2) 467-026, телефон доверия: 8 (415 2) 410-404, в части согласования

маршрута тяжеловесного и (или) крупногабаритного транспортного средства, а также в случаях, если для движения тяжеловесного и (или) крупногабаритного транспортного средства требуется: укрепление отдельных участков автомобильных дорог местного значения в границах Петропавловск-Камчатского городского округа; принятие специальных мер по обустройству автомобильных дорог местного значения в границах Петропавловск-Камчатского городского округа и пересекающих их сооружений и инженерных коммуникаций в пределах маршрута транспортного средства; изменение организации дорожного движения по маршруту тяжеловесного и (или) крупногабаритного транспортного средства; введение ограничений в отношении движения других транспортных средств по требованиям обеспечения безопасности дорожного движения;

1.6.2 Управлением Федерального казначейства по Камчатскому краю, расположенным по адресу: 683003, город Петропавловск-Камчатский, улица Ленинградская, дом 89, телефон приемной 8 (415 2) 419-805, в части получения сведений, подтверждающих оплату государственной пошлины в соответствии с абзацем третьим подпункта 111 пункта 1 статьи 333.33 Налогового кодекса Российской Федерации (далее – государственная пошлина за выдачу специального разрешения);

1.6.3 Управлением дорожного хозяйства, транспорта и благоустройства в части выставления счета на оплату возмещения вреда, причиняемого автомобильным дорогам местного значения в границах Петропавловск-Камчатского городского округа тяжеловесным транспортным средством (далее – возмещение вреда, причиняемого автомобильным дорогам тяжеловесным транспортным средством) по желанию заявителя (представителя заявителя) и получения сведений, подтверждающих оплату возмещения вреда, причиняемого автомобильным дорогам тяжеловесным транспортным средством;

1.6.4 Управлением Федеральной налоговой службы России по Камчатскому краю (далее – УФНС России по Камчатскому краю), расположенным по адресу: 683024, город Петропавловск-Камчатский, проспект Рыбаков, дом 13а, телефон приемной 8 (415 2) 234-772, в части получения информации о государственной регистрации заявителя в качестве юридического лица или индивидуального предпринимателя, зарегистрированного в Российской Федерации.

1.7. Информационное обеспечение заявителя (представителя заявителя) о порядке предоставления муниципальной услуги осуществляется:

1.7.1 Учреждением:

- в ходе личного приема;
- по телефону 8 (415 2) 251-800, 8 (415 2) 251-805;
- по электронной почте mail@sad41.ru;

1.7.2 Управлением дорожного хозяйства, транспорта и благоустройства (отдел дорожного хозяйства и пассажирского транспорта):

- в ходе личного приема;
- по телефону 8 (415 2) 303-100 (добавочный 2233);
- по электронной почте: udhtb@pkgo.ru;

1.7.3 службой «одного окна»:

- в ходе личного приема;
- по телефону 8 (415 2) 302-526, 8 (415 2) 302-527;
- по электронной почте: ipriem@pkgo.ru;

- на информационных стендах, расположенных в помещении для ожидания приема заявителя (представителя заявителя);

1.7.4 КГКУ МФЦ Камчатского края:

- в ходе личного приема;
- по электронной почте mfcpk@mfc.kamgov.ru;
- на портале КГКУ МФЦ Камчатского края в сети «Интернет» по электронному адресу: <http://portal.mfc.kamgov.ru>;
- по телефону 8 (415 2) 302-402;

- на информационных стендах, расположенных в помещении для ожидания приема заявителя (представителя заявителя);

1.7.5 в электронной форме через ЕПГУ/РПГУ (<http://gosuslugi.ru/>; <http://gosuslugi41.ru/>).

1.7.6 Информация о предоставлении муниципальной услуги содержится в подразделе (вкладке) «Административные регламенты» раздела «Администрация» главного меню официального сайта администрации в сети «Интернет» по адресу: <http://pkgo.ru>.

1.8. Консультирование заявителя (представителя заявителя) по вопросам предоставления муниципальной услуги производится специалистами отдела дорожного хозяйства и пассажирского транспорта Управления дорожного хозяйства, транспорта и благоустройства, специалистами Учреждения – при обращении по телефону и личном обращении; специалистами КГКУ МФЦ Камчатского края и службы «одного окна» при личном обращении, которое осуществляется бесплатно в устной форме и производится по вопросам предоставления информации:

- о нормативных правовых актах, регулирующих условия и порядок предоставления муниципальной услуги,
- о порядке и условиях приема документов для рассмотрения вопроса о предоставлении муниципальной услуги, сроков предоставления муниципальной услуги,
- о правах и обязанностях заявителя (представителя заявителя) в случаях предоставления ему муниципальной услуги,
- о причинах отказа в оказании заявителю (представителю заявителя) муниципальной услуги,
- о порядке обжалования действий (бездействия) и решений, осуществляемых и принимаемых в ходе предоставления муниципальной услуги.

1.9. Информирование о ходе предоставления муниципальной услуги, о прохождении административных процедур, о принятом решении, о дате и времени получения муниципальной услуги – осуществляется специалистами Учреждения, о дате и времени получения результата муниципальной услуги – специалистами КГКУ МФЦ Камчатского края и службы «одного окна» при личном обращении, по телефону, по почтовому адресу, указанному в обращении, по электронной почте, указанной в обращении, или через РПГУ.

Если в письменном обращении не указаны реквизиты заявителя (представителя заявителя), или почтовый адрес, по которому должен быть направлен ответ, ответ на обращение не дается.

## 2. Стандарт предоставления муниципальной услуги

2.1. Наименование муниципальной услуги: выдача специального разрешения на движение по автомобильным дорогам местного значения в границах Петропавловск-Камчатского городского округа тяжеловесного и (или) крупногабаритного транспортного средства.

2.2. Органом, предоставляющим муниципальную услугу, является администрация городского округа в лице уполномоченной организации – Учреждения.

2.3. Результатом предоставления муниципальной услуги является:

2.3.1 выдача специального разрешения на движение по автомобильным дорогам местного значения в границах Петропавловск-Камчатского городского округа тяжеловесного и (или) крупногабаритного транспортного средства (далее – специальное разрешение).

Специальное разрешение оформляется по форме, в соответствии с приложением 1 к Порядку выдачи специального разрешения на движение по автомобильным дорогам тяжеловесного и (или) крупногабаритного транспортного средства, утвержденного приказом Министерства транспорта Российской Федерации от 05.06.2019 № 167 (далее – Порядок, утвержденный приказом Минтранса России от 05.06.2019 № 167). Образец бланка специального разрешения представлен в приложении 5 настоящего Регламента.

Бланк специального разрешения относятся к защищенной полиграфической продукции уровня «В» согласно требованиям, установленным приказом Минфина России от 07.02.2003 № 14н «О реализации постановления Правительства Российской Федерации от 11.11.2002 № 817».

Специальное разрешение оформляется на русском языке машинописным текстом (наименования груза, марок и моделей транспортных средств, их государственных регистрационных номеров допускается оформлять буквами латинского алфавита). Вноситься исправления в специальное разрешение не допускается, за исключением пунктов «Особые условия движения» и «Вид сопровождения». Изменения в указанные пункты могут быть внесены должностным лицом соответствующего подразделения УГИБДД УМВД России по Камчатскому краю и заверены подписью и печатью подразделения УГИБДД УМВД России по Камчатскому краю.

В случае если нагрузка на ось тяжеловесного транспортного средства превышает допустимую нагрузку на ось транспортного средства более чем на два процента, но не более чем на десять процентов, специальное разрешение на движение такого транспортного средства по установленному постоянному маршруту может быть выдано в форме электронного документа, подписанного усиленной квалифицированной электронной подписью руководителя Учреждения.

2.3.2 уведомление об отказе в выдаче специального разрешения на движение по автомобильным дорогам местного значения в границах Петропавловск-Камчатского городского округа тяжеловесного и (или) крупногабаритного транспортного средства (далее – уведомление об отказе в выдаче специального разрешения).

Уведомление об отказе в выдаче специального разрешения оформляется на бланке Учреждения согласно приложению 6 настоящего Регламента.

2.4. Срок действия специального разрешения:

2.4.1 специальное разрешение выдается на одну поездку или на несколько поездок (не более десяти) транспортного средства по определенному маршруту без груза или с аналогичным грузом, имеющим одинаковую характеристику (полное наименование, марка, модель, габариты, масса) на срок до трех месяцев;

2.4.2 в случае выдачи специального разрешения в электронной форме, при условии, если нагрузка на ось тяжеловесного транспортного средства превышает допустимую нагрузку на ось транспортного средства более чем на два процента, но не более чем на десять процентов, специальное разрешение выдается на одну поездку и на срок до одного месяца;

2.4.3 специальное разрешение выдается на одну поездку или на несколько поездок (не более тридцати) крупногабаритной сельскохозяйственной техники (комбайн, трактор) своим ходом в период с марта по сентябрь на срок до трех месяцев.

В случае если срок выданного специального разрешения не истек, при этом соответствующим транспортным средством совершено предельное количество поездок, указанное в специальном разрешении, при условии, что заявитель (представитель заявителя) подал повторное заявление на выдачу специального разрешения на движение данной крупногабаритной сельскохозяйственной техники (комбайн, трактор) своим ходом в период с марта по сентябрь специальное разрешение выдается на одну или несколько поездок (не более тридцати) на срок, не превышающий срок действия ранее выданного специального разрешения.

2.5. Срок предоставления муниципальной услуги:

2.5.1 в случае, если требуется согласование только владельцев автомобильных дорог по которым проходит маршрут и при наличии соответствующих согласований – не превышающий одиннадцати рабочих дней с даты регистрации заявления в службе «одного окна» или Учреждении, в случае подачи заявления в Учреждение;

2.5.2 в случае необходимости согласования маршрута тяжеловесного и (или) крупногабаритного транспортного средства с УГИБДД УМВД России по Камчатскому краю – в течение пятнадцати рабочих дней с даты регистрации заявления в службе «одного окна» или Учреждении, в случае подачи заявления в Учреждение;

2.5.3 в случае, если для осуществления движения тяжеловесного и (или) крупногабаритного транспортного средства требуется оценка технического состояния автомобильных дорог, их укрепление или принятие специальных мер по обустройству автомобильных дорог, их участков, а также пересекающих автомобильную дорогу сооружений и инженерных коммуникаций срок предоставления муниципальной услуги увеличивается на срок проведения указанных мероприятий;

2.5.4 в случае если срок выданного специального разрешения на движение крупногабаритной сельскохозяйственной техники (комбайн, трактор) не истек, при этом соответствующим транспортным средством совершено предельное количество поездок, указанное в специальном разрешении, заявитель (представитель заявителя) вправе подать повторное заявление на движение данной крупногабаритной сельскохозяйственной техники (комбайн, трактор) своим ходом в период с марта по сентябрь по автомобильным дорогам местного значения в границах Петропавловск-Камчатского городского округа. По такому заявлению специальное разрешение выдается в течение четырех рабочих дней со дня регистрации заявления в службе «одного окна» или Учреждении, в случае подачи заявления в Учреждение;

2.5.5 в случае наличия постоянного маршрута тяжеловесных и (или) крупногабаритных транспортных средств, выдача специального разрешения по указанному маршруту осуществляется в срок не более одного рабочего дня со дня подтверждения заявителем внесения платы в счет возмещения вреда, причиняемого тяжеловесным транспортным средством, а также получения согласования УГИБДД УМВД России по Камчатскому краю;

2.5.6 в случае движения тяжеловесного транспортного средства, нагрузка на ось которого превышает допустимую нагрузку на ось более чем на два процента, но не более чем на десять процентов, по установленному постоянному маршруту выдача специального разрешения по указанному маршруту осуществляется в срок не более одного рабочего дня со дня подтверждения заявителем внесения платы в счет возмещения вреда, причиняемого данным тяжеловесным транспортным средством;

2.5.7 в случае пропуса тяжеловесных и (или) крупногабаритных транспортных средств, направляемых для ликвидации последствий чрезвычайных ситуаций, а также специализированных транспортных средств телеканалов, радиоканалов и иных вещателей (придвигных телевизионных станций, состоящих из основного и вспомогательного транспортного средства, груз которых составляет оборудование, необходимое для проведения съемок и мобильных энергетических комплексов, направляемых на проведение съемок и трансляций) – в течение одного рабочего дня с даты поступления заявления в службу «одного окна» или Учреждение, с предъявлением заявителем (представителем заявителя) в Учреждение в течение пяти рабочих дней со дня выдачи специального разрешения документов, предусмотренных подпунктом 2.8.4 настоящего Регламента, а также подтверждающих оплату платежей за возмещение вреда, причиняемого автомобильным дорогам тяжеловесным транспортным средством.

2.6. Правовыми основаниями для предоставления муниципальной услуги по выдаче специального разрешения являются:

2.6.1 Федеральный закон от 06.10.2003 № 131-ФЗ «Об общих принципах организации местного самоуправления в Российской Федерации»;

2.6.2 Федеральный закон от 27.07.2010 № 210-ФЗ «Об организации предоставления государственных и муниципальных услуг»;

2.6.3 Федеральный закон от 08.11.2007 № 257-ФЗ «Об автомобильных дорогах и о дорожной деятельности в Российской Федерации и о внесении изменений в отдельные законодательные акты Российской Федерации» (далее – Федеральный закон от 08.11.2007 № 257-ФЗ);

2.6.4 Постановление Правительства Российской Федерации от 16.11.2009 № 934 «О возмещении вреда, причиняемого транспортными средствами, осуществляющими перевозки тяжеловесных грузов по автомобильным дорогам Российской Федерации»;

2.6.5 Приказ Министерства транспорта Российской Федерации от 05.06.2019 № 167 «Об утверждении Порядка выдачи специального разрешения на движение по автомобильным дорогам тяжеловесного и (или) крупногабаритного транспортного средства» (далее – Приказ Минтранса России от 05.06.2019 № 167);

2.6.6 Приказ Министерства транспорта Российской Федерации от 27.08.2009 № 150 «О порядке проведения оценки технического состояния автомобильных дорог» (далее – Приказ Минтранса России от 27.08.2009 № 150);

2.6.7 Правила обеспечения безопасности перевозок пассажиров и грузов автомобильным транспортом и городским наземным электрическим транспортом и Перечень мероприятий по подготовке работников юридических лиц и индивидуальных предпринимателей, осуществляющих перевозки автомобильным транспортом и городским наземным электрическим транспортом, к безопасной работе и транспортных средств к безопасной эксплуатации, утвержденные Приказом Министерства транспорта Российской Федерации от 15.01.2014 № 7;

2.6.8 Решение Городской Думы Петропавловск-Камчатского городского округа от 06.03.2013 № 49-нд «О порядке осуществления дорожной деятельности в отношении автомобильных дорог местного значения в границах Петропавловск-Камчатского городского округа»;

2.6.9 постановление администрации Петропавловск-Камчатского городского округа от 28.07.2017 № 1837 «Об определении размера вреда, причиняемого тяжеловесными транспортными средствами при движении по автомобильным дорогам местного значения в границах Петропавловск-Камчатского городского округа».

Перечень нормативных правовых актов, регулирующих предоставление муниципальной услуги (с указанием их реквизитов и источников официального опубликования), подлежит обязательному размещению на официальном сайте администрации городского округа в сети «Интернет», на ЕПГУ/РПГУ (на основании сведений, содержащихся в Реестре государственных и муниципальных услуг Камчатского края).

2.6. Муниципальная услуга предоставляется на основании заявления на получение специального разрешения на движение по автомобильным дорогам местного значения в границах Петропавловск-Камчатского городского округа тяжеловесного и (или) крупногабаритного транспортного средства (далее – заявление на выдачу специального разрешения) по форме согласно приложению 2 к Порядку, утвержденному приказом Минтранса России от 05.06.2019 № 167. Образец бланка заявления представлен в приложении 2 к настоящему Регламенту.

2.7.1 В заявлении на выдачу специального разрешения указывается:

- наименование Учреждения;
- наименование и организационно-правовая форма – для юридических лиц;
- идентификационный номер налогоплательщика (далее – ИНН) и основной государственный регистрационный номер (далее – ОГРН или ОГРНИП) – для юридических лиц и индивидуальных предпринимателей;
- адрес местонахождения юридического лица, фамилия, имя, отчество (при наличии) руководителя, телефон;
- фамилия, имя, отчество (при наличии), адрес места жительства, данные документа, удостоверяющего личность – для физических лиц и индивидуальных предпринимателей (с указанием статуса индивидуального предпринимателя);
- банковские реквизиты (наименование банка, расчетный счет, корреспондентский счет, банковский индивидуальный код);
- исходящий номер (при необходимости) и дата заявления;
- наименование, адрес и телефон владельца транспортного средства;
- маршрут движения (пункт отправления – пункт назначения);
- вид перевозки (межрегиональная, местная), срок перевозки, количество поездок;
- характеристика груза (при наличии) (полное наименование, марка, модель, габариты, масса, делимость, длина свеса (при наличии));
- сведения о транспортном средстве (автопоезде) (марка и модель транспортного средства (тягача, прицепа (полуприцепа)), государственный регистрационный номер транспортного средства (тягача, прицепа (полуприцепа)), параметры транспортного средства (автопоезда) (масса транспортного средства (автопоезда) без груза/с грузом, масса тягача, прицепа (полуприцепа)), расстояние между осями, нагрузки на оси, габариты транспортного средства (автопоезда) (длина, ширина, высота), минимальный радиус поворота с грузом, необходимость сопровождения (прикрытия), предполагаемая максимальная скорость движения транспортного средства (автопоезда) с учетом конструктивных особенностей транспортного средства и конкретных дорожных условий на маршруте движения.

2.7.2 В случае движения крупногабаритной сельскохозяйственной техники (комбайн, трактор) своим ходом в период с марта по сентябрь в пределах Петропавловск-Камчатского городского округа в заявлении на выдачу специального разрешения указывается пункт отправления и пункт назначения с указанием подъездов к местам проведения сельскохозяйственных работ.

2.7.3 Заявление на выдачу специального разрешения оформляется на русском языке машинописным текстом (наименования груза, марок и моделей транспортных средств, их государственных регистрационных номеров допускается оформлять буквами латинского алфавита).

2.6. Для получения муниципальной услуги к заявлению о выдаче специального разрешения заявителем (представителем заявителя) самостоятельно в обязательном порядке предоставляются следующие документы:

2.8.1 копия документов каждого транспортного средства (паспорт транспортного средства или свидетельство о регистрации транспортного средства, паспорт самоходной машины), с использованием которого планируется поездка;

2.8.2 схема тяжеловесного и (или) крупногабаритного транспортного средства (автопоезда) (далее – схема транспортного средства) с изображением размещения груза (при наличии груза) по форме согласно приложению 3 к Порядку, утвержденному приказом Минтранса России от 05.06.2019 № 167. Образец схемы транспортного средства представлен в приложении 3 к настоящему Регламенту.

На схеме транспортного средства изображается транспортное средство (автопоезд), планируемое к участию в перевозке, его габариты с грузом (при наличии груза), количество осей и колес на нем, взаимное расположение осей и колес, распределение нагрузки по осям и в случае неравномерного распределения нагрузки по длине оси – распределение на отдельные колеса, а также при наличии груза – габариты груза, расположение груза на транспортном средстве, погрузочная высота, свес (при наличии) (изображается вид в профиль, сзади), способы, места крепления груза;

2.8.3 сведения о технических требованиях к перевозке заявленного груза в транспортном положении (в случае перевозки груза) – сведения изготовителя, производителя груза, эксплуатационные документы, содержащие информацию о весогабаритных параметрах груза;

2.8.4 копия платежного документа, подтверждающего уплату государственной пошлины за выдачу специального разрешения (при наличии информации об уплате государственной пошлины, содержащейся в Государственной информационной системе о государственных и муниципальных платежах, копия платежного документа не требуется).

Банковские реквизиты для зачисления государственной пошлины за выдачу специального разрешения в рамках предоставления муниципальной услуги представлены в приложении 4 настоящего Регламента;

2.8.5 копия ранее выданного специального разрешения, срок действия которого на момент подачи заявления не истек, – в случае повторной подачи заявления на движение крупногабаритной сельскохозяйственной техники (комбайн, трактор) своим ходом в период с марта по сентябрь по автомобильным дорогам местного значения в границах Петропавловск-Камчатского городского округа при наличии действующего специального разрешения на данное транспортное средство.

В случае если заявление подается повторно в порядке (случае), предусмотренном подпунктом 2.5.4 настоящего Регламента, документы, указанные в подпунктах 2.8.1 – 2.8.3 настоящего Регламента, к заявлению не прилагаются;

2.8.6 документ, подтверждающий полномочия представителя заявителя, в случае подачи заявления представителем заявителя;

2.8.7 документ, подтверждающий наличие согласия третьих лиц или их представителей на обработку персональных данных, а также полномочия заявителя (представителя заявителя) действовать от имени третьих лиц или их представителей при передаче персональных данных третьих лиц или их представителей в орган или организацию (подлинник заявления-согласия на обработку персональных данных третьих лиц при передаче персональных данных в орган или организацию или подлинник доверенности на действия от имени третьих лиц в части передачи их персональных данных в орган или организацию).

2.6. Заявление, схема транспортного средства, а также копии документов, указанных в подпункте 2.8.1 настоящего Регламента, должны быть подписаны заявителем (для физических лиц и индивидуальных предпринимателей) или руководителем (иным уполномоченным лицом) и заверены печатью (при наличии) (для юридических лиц).

2.7. Заявитель (представитель заявителя) может предоставить по собственной инициативе:

- информацию о государственной регистрации в качестве индивидуального предпринимателя или юридического лица;
- документ, подтверждающий возмещение заявителем вреда, причиняемого транспортными средствами, осуществляющими перевозки тяжеловесных грузов,
- документ, подтверждающий уплату оценки технического состояния автомобильной дороги, ее укрепления в случае, если такие работы были проведены ранее по согласованию с заявителем (представителем заявителя),

- документ, подтверждающий уплату принятия специальных мер по обустройству автомобильной дороги, ее участков, а также пересекающих автомобильную дорогу сооружений и инженерных коммуникаций, если такие работы были проведены ранее по согласованию с заявителем (представителем заявителя).

В случае непредоставления документов, предусмотренных абзацем первым пункта 2.10 настоящего Регламента, Учреждение запрашивает информацию о них в рамках межведомственного информационного взаимодействия в органах и организациях, в распоряжении которых находятся данные документы (содержащиеся в них сведения), а также в рамках запросов в организации о подтверждении оплаты в случае оценки технического состояния автомобильных дорог ее укрепления, если такие работы были проведены по согласованию с заявителем (представителем заявителя) и подтверждении оплаты принятия специальных мер по обустройству автомобильной дороги, ее участков, а также пересекающих автомобильную дорогу сооружений и инженерных коммуникаций, если такие работы были проведены по согласованию с заявителем (представителем заявителя).

2.6. Документы, указанные в пункте 2.10 настоящего Регламента, могут предоставляться в копиях. В случае предоставления нотариально заверенной копии документа, оригинал документа не предоставляется. В случае предоставления копии документа, не заверенной нотариально, одновременно с копией документа предоставляется его оригинал, который после проверки соответствия копии документа, заверяется специалистом службы «одного окна», специалистом Учреждения, либо специалистом КГКУ МФЦ Камчатского края, и приобщается к заявлению о выдаче специального разрешения, а оригинал документа возвращается заявителю (представителю заявителя).

Специалист службы «одного окна» при отсутствии у заявителя (представителя заявителя) копий документов, указанных в пункте 2.10 настоящего Регламента, бесплатно изготавливает их копии, а оригиналы возвращает заявителю (представителю заявителя).

Специалист Учреждения при отсутствии у заявителя (представителя заявителя) копий документов, указанных в пункте 2.10 настоящего Регламента, бесплатно изготавливает их копии, а оригиналы возвращает заявителю (представителю заявителя).

2.7. Заявление с приложенными к нему документами, предусмотренными пунктами 2.8 и 2.10 настоящего Регламента, подаются:

2.12.1 в КГКУ МФЦ Камчатского края в ходе личного приема;

2.12.2 в службу «одного окна», в ходе личного приема, посредством почтового отправления, путем направления скан-копий заявления на выдачу специального разрешения и документов, предусмотренных пунктами 2.8 и 2.10 настоящего Регламента, на адрес электронной почты службы «одного окна», либо в электронном виде посредством заполнения формы заявления на РПГУ с приложением скан-копий документов;

2.12.3 в Учреждение – в ходе личного приема, посредством почтового отправления, посредством факсимильной связи и путем направления скан-копий заявления на выдачу специального разрешения и документов, предусмотренных пунктами 2.8 и 2.10 настоящего Регламента, на адрес электронной почты Учреждения.

2.6. Оснований для отказа в приеме документов настоящим Регламентом не предусмотрено.

2.7. Регистрация заявления о выдаче специального разрешения и документов, предусмотренных пунктами 2.8 и 2.10 настоящего Регламента, поданных в ходе личного приема, через службу «одного окна», КГКУ МФЦ Камчатского края, посредством почтового отправления, посредством факсимильной связи и путем направления скан-копий заявления на выдачу специального разрешения и документов, предусмотренных пунктами 2.8 и 2.10 настоящего Регламента, на адрес электронной почты Учреждения и службы «одного окна», в электронном виде посредством заполнения запроса на РПГУ осуществляется специалистом службы «одного окна» не позднее одного рабочего дня, следующего за днем поступления документов в службу «одного окна», в том числе поступивших из КГКУ МФЦ Камчатского края.

2.8. В регистрации заявления на выдачу специального разрешения и документов, необходимых в соответствии с пунктами 2.7, 2.8, 2.10, настоящего Регламента, для предоставления муниципальной услуги, отказывается при наличии одного из следующих оснований:

2.15.1 заявление на выдачу специального разрешения подписано лицом, не имеющим полномочий на подписание данного заявления;

2.15.2 заявление на выдачу специального разрешения не содержит сведений, установленных подпунктами 2.7.1 – 2.7.2 настоящего Регламента;

2.15.3 прилагаемые к заявлению на выдачу специального разрешения документы не соответствуют требованиям подпунктов 2.8.1, – 2.8.3, 2.8.7 и пункта 2.9 настоящего Регламента.

Специалист службы «одного окна» или специалист Учреждения принявший решение об отказе в приеме документов, обязан в течение одного рабочего дня с даты поступления заявления и прилагаемых к нему документов посредством почтового отправления, электронной почты либо по телефону, указанному в заявлении, проинформировать заявителя (представителя заявителя) о принятом решении с указанием оснований для принятия решения.

Отказ в регистрации заявления на выдачу специального разрешения по основаниям, предусмотренным подпунктами 2.15.1-2.15.3 настоящего Регламента, не препятствует их повторной подаче после устранения оснований, по которым было отказано в регистрации заявления на выдачу специального разрешения.

2.6. Основания приостановления предоставления муниципальной услуги не предусмотрены.

2.7. В предоставлении муниципальной услуги отказывается при наличии одного из следующих оснований:

2.17.1 Учреждение не наделено правом выдачи специального разрешения по заявленному маршруту, в том числе, если маршрут движения или часть маршрута движения тяжеловесного и (или) крупногабаритного транспортного средства, проходит по автомобильным дорогам федерального, регионального, межмуниципального значения, участкам таких дорог;

2.17.2 информация о государственной регистрации в качестве индивидуального предпринимателя или юридического лица не совпадает с соответствующей информацией, указанной в заявлении;

2.17.3 сведения, предоставленные в заявлении и документах, не соответствуют техническим характеристикам транспортного средства и груза (при наличии груза), а также технической возможности осуществления заявленной перевозки;

2.17.4 установленные требования о перевозке делимого груза не соблюдены;

2.17.5 при согласовании маршрута установлена невозможность осуществления движения по заявленному маршруту тяжеловесного и (или) крупногабаритного транспортного средства с заявленными техническими характеристиками в связи с техническим состоянием автомобильной дороги, искусственного сооружения или инженерных коммуникаций, а также по требованиям безопасности дорожного движения;

2.17.6 отсутствует согласие заявителя (представителя заявителя) на:

- проведение оценки технического состояния автомобильной дороги в установленных законодательством случаях;

- принятие специальных мер по обустройству пересекающих автомобильную дорогу сооружений и инженерных коммуникаций, определенных согласно проведенной оценке технического состояния автомобильной дороги и в установленных законодательством случаях;

- укрепление автомобильной дороги или принятие специальных мер по обустройству автомобильной дороги или ее участков, определенных согласно проведенной оценке технического состояния автомобильной дороги и в установленных законодательством случаях (в случае если укрепление автомобильной дороги или принятие специальных мер необходимы в рамках предоставления муниципальной услуги);

2.17.7 заявитель не произвел уплату оценки технического состояния автомобильной дороги, ее укрепления в случае, если такие работы были проведены по согласованию с заявителем и не предоставил копии платежных документов, подтверждающих такую уплату;

2.17.8 заявитель не произвел уплату принятия специальных мер по обустройству автомобильных дорог, ее участков, а также пересекающих автомобильную дорогу сооружений и инженерных коммуникаций, если такие работы были проведены по согласованию с заявителем и не предоставил копии платежных документов, подтверждающих такую уплату;

2.17.9 заявитель не внес плату в счет возмещения вреда, причиняемого автомобильным дорогам тяжеловесным транспортным средством и не предоставил копии платежных документов, подтверждающих такую оплату.

Отсутствие сведений об оплате государственной пошлины за выдачу специального разрешения или платы в счет возмещения вреда, причиняемого автомобильным дорогам тяжеловесным транспортным средством на момент выдачи специального разрешения в случае, предусмотренном подпунктом 2.5.7 настоящего Регламента, не влечет отказа в предоставлении муниципальной услуги, при этом одновременно с выдачей специального разрешения на перевозку тяжеловесных и (или) крупногабаритных грузов выносятся требования об уплате вышеперечисленных платежей в течение пяти рабочих дней со дня выдачи специального разрешения;

2.17.10 на момент выдачи специального разрешения отсутствуют оригиналы документов, предусмотренных пунктом 2.7, подпунктом 2.8.2 настоящего Регламента, а также заверенных копий документов и материалов, предусмотренных подпунктом 2.8.1 настоящего Регламента, в случае их подачи посредством факсимильной связи, путем направления скан-копий заявления на выдачу специального разрешения и документов, предусмотренных пунктами 2.8 и 2.10 настоящего Регламента, на адрес электронной почты Учреждения либо службы «одного окна» или посредством запроса на РПГУ в службу «одного окна».

В случае, если заявление на выдачу специального разрешения подается повторно в порядке, предусмотренном подпунктом 2.5.4 настоящего Регламента, отсутствие оригиналов документов, предусмотренных пунктом 2.7, подпунктом 2.8.2 настоящего Регламента, а также заверенных копий документов и материалов, предусмотренных подпунктом 2.8.1 настоящего Регламента, не является основанием для отказа в предоставлении муниципальной услуги;

2.17.11 отсутствует согласие владельцев автомобильных дорог или согласующих организаций, если не требуется разработка специального проекта и (или) проекта организации дорожного движения;

2.17.12 отсутствует специальный проект, проект организации дорожного движения (при необходимости);

2.17.13 крупногабаритная сельскохозяйственная техника (комбайн, трактор) в случае повторной подачи заявления в соответствии с подпунктами 2.5.4 и 2.8.5 настоящего Регламента, является тяжеловесным транспортным средством.

Отказ в предоставлении муниципальной услуги по основаниям, предусмотренным подпунктами 2.17.2 – 2.17.4, 2.17.6 – 2.17.13 настоящего Регламента, не препятствует повторной подаче документов после устранения оснований, по которым было отказано в предоставлении муниципальной услуги.

Специалист Учреждения в случае принятия решения об отказе в предоставлении муниципальной услуги, обязан посредством почтового отправления, электронной почты, по телефону, указанному в заявлении либо через личный кабинет заявителя на РПГУ проинформировать заявителя (представителя заявителя) о принятии решения об отказе в предоставлении муниципальной услуги с указанием оснований для принятия решения.

По основаниям, предусмотренным подпунктами 2.17.1-2.17.4 настоящего Регламента, информирование заявителя (представителя заявителя) о принятии решения об отказе в предоставлении муниципальной услуги производится не позднее четырех рабочих дней со дня регистрации заявления в службе «одного окна» или Учреждения.

2.6. За предоставление муниципальной услуги взимается государственная пошлина в размере, установленном законодательством Российской Федерации о налогах и сборах.

В случае внесения изменений в выданный по результатам предоставления муниципальной услуги документ, направленный на исправление ошибок, допущенных по вине специалиста Учреждения, специалиста службы «одного окна» и (или) специалиста КГКУ МФЦ Камчатского края, плата с заявителя (представителя заявителя) не взимается.

2.7. Размер платы в счет возмещения вреда, при движении по автомобильным дорогам местного значения в границах Петропавловск-Камчатского городского округа тяжеловесного транспортного средства (далее – размер платы в счет возмещения вреда тяжеловесным транспортным средством), производится в соответствии с Постановлением администрации Петропавловск-Камчатского городского округа от 28.07.2017 № 1837 «Об определении размера вреда, причиняемого тяжеловесными транспортными средствами при движении по автомобильным дорогам местного значения в границах Петропавловск-Камчатского городского округа».

Вред, причиняемый автомобильной дороге тяжеловесным транспортным средством, подлежит возмещению владельцами данных транспортных средств.

Внесение платы в счет возмещения вреда тяжеловесным транспортным средством осуществляется по реквизитам, указанным в приложении 4 настоящего Регламента, или по реквизитам, указанным в счете на оплату вреда, причиняемого тяжеловесными транспортными средствами при движении по автомобильным дорогам местного значения в границах Петропавловск-Камчатского городского округа (далее – счет на оплату возмещения вреда).

По желанию заявителя (представителя заявителя) счет на оплату возмещения вреда выставляется Управлением дорожного хозяйства транспорта и благоустройства на безвозмездной основе по результатам произведенных специалистом Учреждения расчетов платы в счет возмещения вреда тяжеловесным транспортным средством.

2.8. В случае, если для движения тяжеловесного и (или) крупногабаритного транспортного средства требуется оценка технического состояния автомобильных дорог, их укрепление или принятие специальных мер по обустройству автомобильных дорог, их участков, а также пересекающих автомобильную дорогу сооружений и инженерных коммуникаций, заявитель (представитель заявителя) возмещает юридическим лицам и индивидуальным предпринимателям, осуществляющим такую оценку и принимающим такие меры, расходы на осуществление такой оценки и принятие таких мер до получения специального разрешения.

2.9. Требования к электронным документам, предоставляемым заявителем (представителем заявителя) для получения услуги:

2.21.1 скан-копия либо электронный образ заявления на выдачу специального разрешения и прилагаемые к нему скан-копии представляются в одном из следующих форматов:

- doc, docx, rtf, pdf;

- в случае, когда документ состоит из нескольких файлов или документы, имеют подписи (формат файла SIG), их необходимо направить в виде электронного архива формата zip;

2.21.2 сканирование заявления на выдачу специального разрешения и документов осуществляется:

- непосредственно с оригинала документа в масштабе 1:1 (не допускается сканирование с копий) с разрешением 300 dpi;

- в черно-белом режиме при отсутствии в документе графических изображений;

- в режиме полной цветопередачи при наличии в документе цветных графических изображений либо цветного текста;

- в режиме «оттенки серого» при наличии в документе изображений, отличных от цветного изображения;

2.21.3 заявления на выдачу специального разрешения и документы в электронном виде прикладываются в виде электронного образа заявления на выдачу специального разрешения и скан-копий документов;

2.21.4 наименования скан-копий документов должны соответствовать наименованиям документов на бумажном носителе.

2.21. Максимальный срок ожидания в очереди при подаче заявления и при получении результата предоставления муниципальной услуги в службе «одного окна» и в КГКУ МФЦ Камчатского края не более пятнадцати минут, согласно графику работы службы «одного окна» и КГКУ МФЦ Камчатского края.

2.22. Требования к объектам (зданию, помещению), в которых предоставляется муниципальная услуга, к залу ожидания, местам для заполнения заявлений о предоставлении муниципальной услуги, информационным стендам с образцами их заполнения и перечнем документов, необходимых для предоставления муниципальной услуги, в том числе требования к обеспечению доступности для инвалидов указанных объектов составлены в соответствии с законодательством Российской Федерации о социальной защите инвалидов:

2.22.1 вход в помещение должен быть оборудован пандусами, расширенными проходами, позволяющими обеспечить беспрепятственный доступ инвалидов, включая инвалидов, использующих кресла-коляски;

2.22.2 центральный вход должен быть оборудован табличкой (вывеской) содержащей следующую информацию:

- наименование;

- местонахождение;

- график работы;

2.22.3 кабинеты приема заявителя (представителя заявителя) должны быть обозначены информационными табличками с указанием номера кабинета, названия соответствующего структурного подразделения;

2.22.4 рабочие места специалистов, осуществляющих прием заявителя (представителя заявителя), должны быть оборудованы телефоном, компьютером и другой оргтехникой, позволяющей своевременно и в полном объеме организовать прием документов и результат предоставления муниципальной услуги;

2.22.5 для заполнения заявлений о предоставлении муниципальной услуги и ожидания приема заявителем (представителем заявителя) должны быть отведены места, оснащенные стульями и столами для оформления заявлений;

2.22.6 в помещении для ожидания приема должны быть размещены информационные стенды с образцами заполнения заявлений и перечнем документов, необходимых для предоставления муниципальной услуги, адресами и номерами телефонов органов и организаций, участвующих в предоставлении муниципальной услуги, реквизитами для возможности оплаты государственной пошлины за выдачу специального разрешения и оплаты вреда, причиняемого автомобильным дорогам местного значения в границах Петропавловск-Камчатского городского округа транспортными средствами, осуществляющими перевозки тяжеловесных грузов;

2.22.7 должны быть обеспечены условия беспрепятственного доступа инвалидов к объекту (зданию, помещению), в котором предоставляется муниципальная услуга;

2.22.8 должны быть обеспечены условия беспрепятственного доступа инвалидов к объекту (зданию, помещению), в котором осуществляется прием заявителя (представителя заявителя);

2.22.9 должна быть обеспечена возможность самостоятельного передвижения инвалидов по территории, на которой расположены объекты (здания, помещения), в которых предоставляется муниципальная услуга, а также возможность входа в такие объекты и выхода из них, в том числе с использованием кресла-коляски;

2.22.10 должно быть обеспечено сопровождение инвалидов, имеющих стойкие расстройства функции зрения и самостоятельного передвижения, и оказание им помощи;

2.22.11 надлежащим образом должно быть размещено оборудование и носители информации, необходимые для обеспечения беспрепятственного доступа инвалидов к объектам (зданиям, помещениям), в которых предоставляется муниципальная услуга с учетом ограничений их жизнедеятельности;

2.22.12 необходимая для инвалидов звуковая и зрительная информация, а также надписи, знаки и иная текстовая и графическая информация должна быть дублирована знаками, выполненными рельефно-точечным шрифтом Брайля;

2.22.13 должен быть обеспечен допуск сурдопереводчика и тифлосурдопереводчика;

2.22.14 должен быть обеспечен допуск собаки-проводника на объекты (здания, помещения), в которых предоставляется муниципальная услуга, при наличии документа, подтверждающего ее специальное обучение;

2.22.15 должно быть обеспечено оказание инвалидам помощи в преодолении барьеров, мешающих получению ими муниципальных услуг наравне с другими лицами.

2.21. Требования к помещениям КГКУ МФЦ Камчатского края, установлены Правилами организации деятельности многофункциональных центров предоставления государственных и муниципальных услуг, утвержденными Постановлением Правительства Российской Федерации от 22.12.2012 № 1376.

2.22. Иные требования, в том числе учитывающие особенности предоставления муниципальной услуги в КГКУ МФЦ Камчатского края, особенности предоставления муниципальной услуги в электронной форме:

2.24.1 заявителю (представителю заявителя) предоставляется возможность предварительной записи на подачу заявления о выдаче специального разрешения и документов, необходимых для предоставления муниципальной услуги.

Предварительная запись может осуществляться следующими способами по выбору заявителя:

- при личном обращении заявителя (представителя заявителя) в службу «одного окна» или КГКУ МФЦ Камчатского края;

- по телефону службы «одного окна» или КГКУ МФЦ Камчатского края;

- через официальный сайт КГКУ МФЦ Камчатского края;

- на РПГУ;

При предварительной записи заявитель (представитель заявителя) сообщает следующие данные:

- фамилию, имя, отчество (последнее при наличии);

- контактный номер телефона;

- адрес электронной почты (при наличии);

- желаемые дату и время записи для обращения за муниципальной услугой и предоставления заявления и документов.

Заявителю (представителю заявителя) сообщается дата и время приема документов. Заявитель (представитель заявителя) вправе в любое время отказаться от предварительной записи;

2.24.2 особенности предоставления муниципальной услуги в электронной форме. Заявителю (представителю заявителя) предоставляется возможность:

- для записи на прием для подачи заявления на выдачу специального разрешения и документов, необходимых для предоставления муниципальной услуги с использованием РПГУ;

- получения информации о порядке и сроках предоставления муниципальной услуги на официальном сайте и на ЕПГУ/РПГУ;

- направления жалобы на решения и действия (бездействие) должностного лица в ходе предоставления муниципальной услуги (далее – жалоба) посредством портала Федеральной государственной информационной системы «Досудебное обжалование» (do.gosuslugi.ru);

- при наличии технической возможности оценка доступности и качества муниципальной услуги на РПГУ;

2.24.3 запись на прием через РПГУ осуществляется с использованием учетной записи физического лица, зарегистрированной в единой системе идентификации и аутентификации (далее – ЕСИА), имеющей статус «Подтвержденная».

Если заявитель (представитель заявителя) не имеет подтвержденной записи в ЕСИА, то ему необходимо пройти процедуру регистрации в соответствии с правилами регистрации в ЕСИА.

2.24.4 особенности предоставления муниципальной услуги через КГКУ МФЦ Камчатского края.

Предоставление муниципальной услуги в КГКУ МФЦ Камчатского края осуществляется в порядке, предусмотренном Соглашением о взаимодействии, заключенным между администрацией городского округа и КГКУ МФЦ Камчатского края, со дня вступления в силу соответствующего соглашения о взаимодействии.

Муниципальная услуга предоставляется КГКУ МФЦ Камчатского края с учетом принципа экстерриториальности, в соответствии с которым заявитель (представитель заявителя) вправе выбрать для обращения за получением муниципальной услуги любой филиал КГКУ МФЦ Камчатского края.

Заявителям (представителям заявителя) записавшимся на прием через официальный сайт КГКУ МФЦ Камчатского края, за день до приема оповещается напоминание на указанный адрес электронной почты о дате, времени и месте приема, а также информация об аннулировании предварительной записи в случае неявки по истечении пятнадцати минут с назначенного времени приема.

2.25. Показатели доступности муниципальной услуги это:

2.25.1 возможность получения муниципальной услуги в доступных местах путем подачи заявления в письменной форме, путем направления скан-копий заявления на выдачу специального разрешения и документов, предусмотренных пунктами 2.8 и 2.10 настоящего Регламента, на адрес электронной почты службы «одного окна» либо Учреждения или в электронном виде путем заполнения формы заявления на РПГУ в службу «одного окна»;

2.25.2 предоставление возможности получения информации о ходе предоставления муниципальной услуги, в том числе через РПГУ при условии, что заявление подано посредством РПГУ;

2.25.3 транспортная доступность к местам предоставления муниципальной услуги;

2.25.4 возможность записи на прием для подачи заявления о предоставлении муниципальной услуги посредством РПГУ;

2.25.5 возможность досудебного (внесудебного) рассмотрения жалоб в процессе предоставления муниципальной услуги.

2.26. Показателями качества предоставляемой муниципальной услуги являются:

2.26.1 удельный вес рассмотренных в установленный срок заявлений на предоставление муниципальной услуги в общем количестве заявлений на предоставление муниципальной услуги;

2.26.2 удельный вес количества обоснованных жалоб в общем количестве заявлений на предоставление муниципальной услуги;

2.26.3 получение полной, актуальной и достоверной информации о порядке предоставления муниципальной услуги, в том числе в электронной форме посредством ЕПГУ/РПГУ.

2.27. Показателями доступности и качества муниципальной услуги при предоставлении в электронном виде являются:

2.27.1 возможность получения информации о порядке и сроках предоставления услуги с использованием ЕПГУ/РПГУ;

2.27.2 возможность записи на прием в орган на консультацию по вопросам предоставления услуги, для подачи запроса о предоставлении муниципальной услуги, получения результата оказания услуги посредством ЕПГУ/РПГУ;

2.27.3 возможность формирования запроса для подачи заявления заявителем на ЕПГУ/РПГУ;

2.27.4 возможность приема и регистрации уполномоченным органом местного самоуправления заявления и иных документов, необходимых для предоставления муниципальной услуги, поданных посредством ЕПГУ/РПГУ;

2.27.5 возможность получения информации о ходе предоставления муниципальной услуги, в том числе через ЕПГУ/РПГУ, а также предоставления результата оказания услуги в личный кабинет заявителя (при подаче заявления через ЕПГУ/РПГУ);

2.27.6 получение результата предоставления муниципальной услуги документа на бумажном носителе или при наличии технической возможности в форме электронного документа;

2.27.7 при наличии технической возможности оценка доступности и качества муниципальной услуги на РПГУ;

2.27.8 возможность направления в электронной форме жалобы на решения и действия (бездействия) должностного лица органа в ходе предоставления муниципальной услуги, органа, предоставляющего муниципальную услугу.

### **3. Состав, последовательность и сроки выполнения административных процедур, требования к порядку их выполнения, в том числе особенности выполнения административных процедур в электронной форме**

3.1. Основанием для регистрации службой «одного окна» заявления является:

- его подача в письменной форме;

- подача заявления посредством электронной почты или в электронной форме посредством РПГУ и последующее предоставление заявителем (представителем заявителя) в Учреждение оригиналов документов, предусмотренных пунктами 2.7, 2.8 и 2.10 настоящего Регламента, для сличения их со скан-копией или электронным образом заявления и скан-копиями документов, приложенным к заявлению.

Порядок и способы подачи заявления, если оно подается в форме электронного документа с использованием сети «Интернет», требования к его формату утверждаются уполномоченным Правительством Российской Федерации федеральным органом исполнительной власти.

3.2. При поступлении заявления на выдачу специального разрешения в службу «одного окна» специалист в день его поступления:

3.2.1 проверяет полномочия представителя заявителя;

3.2.2 проводит проверку комплектности, правильности оформления и содержания заявления и представленных к нему документов, наличия/отсутствия оснований для отказа в регистрации документов, предусмотренных пунктом 2.15 настоящего Регламента;

3.2.3 проводит сверку копий документов с подлинниками (при личном обращении заявителя (представителя заявителя)), включающую в себя проставление заверительной надписи, должности, личной подписи с ее расшифровкой и даты заверения и возвращение подлинника документа заявителю (представителю заявителя);

3.2.4 регистрирует заявление на выдачу специального разрешения в автоматизированной системе электронного документооборота и делопроизводства (далее – система электронного документооборота) с автоматическим присвоением ему персонального регистрационного номера;

3.2.5 выдает заявителю (представителю заявителя) копию зарегистрированного заявления, прошедшего регистрацию в системе электронного документооборота, лично, почтовым отправлением;

3.2.6 передает заявление на выдачу специального разрешения с приложенными документами в Учреждение.

3.3. Порядок осуществления административных процедур при направлении скан-копий заявления на выдачу специального разрешения и документов, предусмотренных пунктами 2.8 и 2.10 настоящего Регламента, на адрес электронной почты службы «одного окна», либо в электронном виде посредством заполнения формы заявления на РПГУ или ЕПГУ с приложением скан-копий документов:

3.3.1 в целях предоставления муниципальной услуги заявителям (представителям заявителя) предоставляется возможность подачи заявления на выдачу специального разрешения посредством заполнения формы заявления на РПГУ по предварительной записи. Запись на прием может осуществить только гражданин, имеющий подтвержденную учетную запись.

Запись на прием проводится посредством РПГУ после прохождения процедуры идентификации и аутентификации.

Заявителю (представителю заявителя) предоставляется возможность записи в любые свободные для приема дату и время в пределах установленного в службе «одного окна» графика приема заявителей, в соответствии с целью приема.

Специалисты службы «одного окна» не вправе требовать от заявителя (представителя заявителя) совершения иных действий, кроме прохождения идентификации и аутентификации в соответствии с нормативными правовыми актами Российской Федерации, указания цели приема, а также предоставления сведений, необходимых для расчета длительности временного интервала, который необходимо забронировать для приема;

3.3.2 формирование заявления на выдачу специального разрешения посредством заполнения формы заявления на РПГУ осуществляется при наличии у заявителя учетной записи в ЕСИА, имеющей статус «Подтвержденная», после прохождения процедуры идентификации и аутентификации в соответствии с нормативными правовыми актами Российской Федерации.

При формировании заявления на РПГУ заявителю (представителю заявителя) необходимо ознакомиться с порядком предоставления муниципальной услуги, заполнить все необходимые и обязательные поля электронной формы заявления на выдачу специального разрешения и прикрепить скан-копии документов, указанных в пунктах 2.8 и 2.10 настоящего Регламента.

При направлении заявления на выдачу специального разрешения на адрес электронной почты службы «одного окна» заявителю необходимо заполнить бланк заявления в соответствии с приложением 2 к настоящему Регламенту, подписать собственноручно, перевести в электронный вид посредством сканирования оригинала заявления и прикрепить его вместе со скан-копиями документов, указанных в пунктах 2.8 и 2.10 настоящего Регламента;

3.3.3 при получении заявления на выдачу специального разрешения в форме электронного документа, поданного посредством РПГУ при отсутствии оснований для отказа в регистрации документов, предусмотренных пунктом 2.15 настоящего Регламента, не позднее одного рабочего дня, следующего за днем поступления заявления, направляет заявителю (представителю заявителя) уведомление в электронной форме о поступлении, регистрации и направлении заявления на выдачу специального разрешения и приложенных документов в Учреждение.

В случае если заявление на выдачу специального разрешения направлено на электронный адрес службы «одного окна», при отсутствии оснований для отказа в регистрации документов, предусмотренных пунктом 2.15 настоящего Регламента, не позднее одного рабочего дня, следующего за днем поступления заявления, направляет заявителю (представителю заявителя) уведомление посредством направления электронного уведомления на электронный адрес заявителя (представителя заявителя) с электронного адреса службы «одного окна» irpiem@pkgo.ru о поступлении, регистрации и направлении заявления на выдачу специального разрешения и приложенных документов в Учреждение.;

3.3.4 в случае, если заявление на выдачу специального разрешения подано с использованием ЕПГУ/РПГУ информирование заявителя об отказе в регистрации документов, предусмотренных пунктами 2.7, 2.8, 2.10, происходит через личный кабинет заявителя на ЕПГУ/РПГУ путем направления уведомления с обоснованием причин отказа не позднее одного рабочего дня, следующего за днем поступления заявления;

3.3.5 в случае если заявление на выдачу специального разрешения направлено на электронный адрес службы «одного окна», информирование заявителя об отказе в регистрации документов, предусмотренных с пунктами 2.7, 2.8, 2.10 осуществляется посредством направления электронного уведомления на электронный адрес заявителя (представителя заявителя) с электронного адреса службы «одного окна» irpiem@pkgo.ru с обоснованием причин отказа в приеме документов не позднее одного рабочего дня, следующего за днем поступления документов на электронный адрес службы «одного окна»;

3.3.6 отказ в регистрации заявления на выдачу специального разрешения не препятствует повторной подаче заявления после устранения оснований, по которым было отказано в приеме заявления;

3.3.7 при поступлении результата оказания муниципальной услуги в службу «одного окна», уполномоченное лицо в течение одного рабочего дня, следующего за днем поступления результата оказания муниципальной услуги, направляет заявителю на адрес электронной почты или в личный кабинет на РПГУ уведомление о готовности документов и о возможности получения их заявителем лично в службе «одного окна».

В случае если нагрузка на ось тяжеловесного транспортного средства превышает допустимую нагрузку на ось транспортного средства более чем на два процента, но не более чем на десять процентов, специальное разрешение на движение такого транспортного средства по установленному постоянному маршруту может быть выдано в форме электронного документа, подписанного усиленной квалифицированной электронной подписью руководителя Учреждения.

В случае неявки заявителя в срок более 10 календарных дней со дня уведомления заявителя (представителя заявителя) о необходимости получения документов, в течение трех рабочих дней со дня истечения десятидневного срока для получения таких документов лично заявителем (представителем заявителя) специалист службы «одного окна», ответственный за выдачу документов, направляет документы простым почтовым отправлением в адрес заявителя (представителя заявителя);

3.3.8 заявитель имеет возможность получения информации о ходе предоставления муниципальной услуги.

В случае подачи заявления посредством РПГУ информация о ходе предоставления муниципальной услуги отображается в личном кабинете заявителя на РПГУ;

3.3.9 при наличии технической возможности заявитель вправе оценить качество предоставления муниципальной услуги в электронной форме с использованием РПГУ.»

3.4. Заявление на выдачу специального разрешения и документы могут быть поданы через КГКУ МФЦ Камчатского края в ходе личного приема, в письменной форме.

Предоставление муниципальной услуги осуществляется после обращения заявителя (представителя заявителя) с соответствующим заявлением в КГКУ МФЦ Камчатского края. Взаимодействие КГКУ МФЦ Камчатского края со службой «одного окна» осуществляется без участия заявителя (представителя заявителя) в соответствии с настоящим Регламентом и соглашением о взаимодействии.

В случае предоставления заявителем (представителем заявителя) заявления и документов через КГКУ МФЦ Камчатского края срок принятия решения о предоставлении муниципальной услуги исчисляется с даты регистрации заявления в службе «одного окна» после его передачи из КГКУ МФЦ Камчатского края, а в случае, предусмотренном пунктом 2.5.7 настоящего Регламента, с даты поступления заявления в службу «одного окна» после его передачи из КГКУ МФЦ Камчатского края.

При поступлении заявления на выдачу специального разрешения в КГКУ МФЦ Камчатского края специалист в день его поступления:

3.4.1 проверяет полномочия представителя заявителя;

3.4.2 проводит проверку комплектности, правильности оформления и содержания заявления и представленных к нему документов, наличия/отсутствия оснований для отказа в регистрации документов, предусмотренных пунктом 2.15 настоящего Регламента;

3.4.1 проводит сверку копий документов с подлинниками (при личном обращении заявителя (представителя заявителя)), включающую в себя проставление заверительной надписи, должности, личной подписи с ее расшифровкой и даты заверения и возвращение подлинника документа заявителю (представителю заявителя);

3.4.2 выдает заявителю (представителю заявителя) расписку в получении от него документов с указанием их перечня и даты получения;

3.4.3 регистрирует заявление на выдачу специального разрешения в единой системе электронного документооборота с автоматическим присвоением ему персонального регистрационного номера и выдает заявителю (представителю заявителя) копию заявления, прошедшего регистрацию;

3.4.4 оригинал заявления на выдачу специального разрешения с приложением документов передается в службу «одного окна» в течение одного рабочего дня со дня регистрации заявления в КГКУ МФЦ Камчатского края, а специалист службы «одного окна» в течение одного рабочего дня со дня передачи регистрирует заявление на выдачу специального разрешения и передает его вместе с документами в Учреждение;

3.5. Заявление на выдачу специального разрешения может быть подано в Учреждение в ходе личного приема, в письменной форме, посредством почтового отправления, посредством факсимильной связи и путем направления скан-копии заявления о выдаче специального разрешения и скан-копий документов, предусмотренных пунктами 2.8 и 2.10 настоящего Регламента на адрес электронной почты Учреждения с последующим предоставлением в Учреждение оригиналов документов, предусмотренных пунктом 2.7 и подпунктом 2.8.2 настоящего Регламента, а также заверенных копий документов и материалов, предусмотренных подпунктом 2.8.1 настоящего Регламента. При поступлении заявления в Учреждение специалист в день его поступления:

3.5.1 проверяет полномочия представителя заявителя;

3.5.2 проводит проверку комплектности, правильности оформления и содержания заявления и представленных к нему документов, соответствия сведений, содержащихся в документах, в части:

разборчивости написания текстов документов;

отсутствия подчисток, приписок, зачеркнутых слов и иных исправлений;

что документы не исполнены карандашом;

отсутствия серьезных повреждений в документах, наличие которых не позволяет однозначно истолковать их содержание;

наличия/отсутствия оснований для отказа в регистрации документов, предусмотренного пунктом 2.15 настоящего Регламента;

3.5.3 проводит сверку копий документов с подлинниками (при личном обращении заявителя (представителя заявителя)), включающую в себя проставление заверительной надписи, должности, личной подписи с ее расшифровкой и даты заверения и возвращение подлинника документа заявителю (представителю заявителя);

3.5.4 регистрирует заявление в журнале регистрации заявлений;

3.5.5 выдает заявителю (представителю заявителя) копию заявления, прошедшего регистрацию;

3.5.6 оригинал заявления на выдачу специального разрешения с приложенными документами передает руководителю Учреждения (либо лицу, исполняющему его обязанности).

В случае поступления заявления на выдачу специального разрешения и приложенных к нему документов в виде скан-копий, а также при поступлении документов факсимильной связью при отсутствии оснований для отказа в регистрации документов, предусмотренных пунктом 2.14 настоящего Регламента, специалист Учреждения не позднее

рабочего дня, следующего за днем поступления заявления, направляет заявителю (представителю заявителя) уведомление в электронной форме о приеме и регистрации заявления, а также необходимости в срок, не позднее двух рабочих дней, предшествующих дню окончания предоставления муниципальной услуги, предоставить оригиналы документов предусмотренные пунктом 2.7, подпунктом 2.8.2 настоящего Регламента и заверенные копии документов и материалов, предусмотренные подпунктом 2.8.1 настоящего Регламента, в Учреждение.

В случае поступления заявления на выдачу специального разрешения и приложений к нему документов в службу «окна» посредством РПГУ, а также при поступлении документов факсимильной связью, специалист Учреждения не позднее рабочего дня, следующего за днем поступления заявления из службы «одного окна», направляет заявителю (представителю заявителя) уведомление в электронной форме о приеме и регистрации заявления, а также необходимости в срок, не позднее двух рабочих дней, предшествующих дню окончания предоставления муниципальной услуги, предоставить оригиналы документов предусмотренные пунктом 2.7, подпунктом 2.8.2 настоящего Регламента и заверенные копии документов и материалов, предусмотренные подпунктом 2.8.1 настоящего Регламента, в Учреждение;

3.6. В случае поступления заявления из службы «одного окна» специалист Учреждения ответственный за прием документов в день его поступления передает заявление и приложения к нему документы руководителю Учреждения (либо лицу, исполняющему его обязанности).

3.7. Руководитель Учреждения (либо лицо, исполняющее его обязанности) в день поступления заявления передает документы специалисту Учреждения ответственному за выдачу специального разрешения (далее – специалист Учреждения) для исполнения.

3.8. Специалист Учреждения при рассмотрении представленных документов в течение четырех рабочих дней со дня регистрации заявления в службе «одного окна», в случае подачи заявления и документов в службу «одного окна» или КГКУ МФЦ Камчатского края, или Учреждению в случае подачи заявления и документов в Учреждение:

3.8.1 проверяет наличие полномочий на выдачу специального разрешения по заявленному маршруту;

3.8.2 проверяет наличие полномочий заявителя (представителя заявителя) на подачу заявления о выдаче специального разрешения;

3.8.3 проводит проверку информации о государственной регистрации в качестве индивидуального предпринимателя или юридического лица в случае подачи заявления индивидуальным предпринимателем или юридическим лицом на предмет совпадения с соответствующей информацией, указанной в заявлении;

3.8.4 проверяет сведения, предоставленные в заявлении и документах, на соответствие технических характеристик транспортного средства и груза (при наличии груза), а также технической возможности осуществления движения тяжеловесного и (или) крупногабаритного транспортного средства по заявленному маршруту;

3.8.5 проверяет соблюдение требований о перевозке делимого груза;

3.8.6 проводит сверку представленных документов на предмет соответствия требованиям законодательства о порядке предоставления муниципальной услуги на выдачу специального разрешения;

3.8.7 устанавливает путь следования транспортного средства по заявленному маршруту;

3.8.8 определяет владельцев автомобильных дорог по пути следования заявленного маршрута;

3.8.9 осуществляет подготовку и направление межведомственных запросов в рамках предоставления муниципальной услуги;

3.8.10 направляет в адрес владельцев автомобильных дорог запрос на согласование маршрута тяжеловесного и (или) крупногабаритного транспортного средства.

В запросе указываются реквизиты Учреждения; исходящий номер и дата запроса; вид перевозки; маршрут движения (участок маршрута); наименование и адрес владельца транспортного средства; марка и модель транспортного средства; государственный регистрационный номер транспортного средства; предполагаемый срок и количество поездок; характеристика груза (при наличии груза) (полное наименование, марка модель габариты, масса); параметры транспортного средства (автопоезда) (расстояние между осями, нагрузки на оси, количество осей, масса транспортного средства (автопоезда) без груза/ с грузом, габариты транспортного средства (автопоезда)); необходимость автомобиля перекрытия (сопровождения); предполагаемая скорость движения (в случае направления запроса на бумажном носителе); подпись руководителя Учреждения.

Данный запрос регистрируется владельцами автомобильных дорог в течение одного рабочего дня с даты его поступления.

3.9. В случае выявления нарушений в ходе проверки документов в соответствии с подпунктами 3.8.1 – 3.8.4 настоящего Регламента специалист Учреждения на основании подпунктов 2.17.1-2.17.4 настоящего Регламента принимает решение об отказе в выдаче специального разрешения и в течение четырех рабочих дней со дня регистрации заявления в службе «одного окна» или Учреждении, в случае подачи заявления в Учреждение, посредством почтового отправления, электронной почты либо по телефону, указанному в заявлении, информирует заявителя (представителя заявителя) о принятом решении с указанием оснований для принятия решения.

3.10. При отсутствии согласования маршрута транспортного средства такое согласование проводится:

3.10.1 для тяжеловесного транспортного средства специалистом Учреждения с владельцами автомобильных дорог, по которым проходит такой маршрут (далее – владельцы автомобильных дорог).

В случае если требуется укрепление отдельных участков дорог, принятие специальных мер по обустройству дорог и пересекающих их сооружений и инженерных коммуникаций в пределах маршрута транспортного средства, изменение организации дорожного движения по маршруту транспортного средства или введения ограничений в отношении движения других транспортных средств по требованиям обеспечения безопасности дорожного движения специалист Учреждения проводит также согласование маршрута тяжеловесного транспортного средства с УГИБДД УМВД России по Камчатскому краю;

3.10.2 для крупногабаритного транспортного средства специалистом Учреждения с владельцами автомобильных дорог и с УГИБДД УМВД России по Камчатскому краю.

3.11. Согласование маршрута тяжеловесного и (или) крупногабаритного транспортного средства (кроме УГИБДД УМВД России по Камчатскому краю) осуществляется путем предоставления документа о согласовании, в том числе посредством факсимильной связи или посредством межведомственного взаимодействия или ведомственных информационных систем.

3.12. Согласование маршрута тяжеловесного и (или) крупногабаритного транспортного средства проводится владельцами автомобильных дорог в течение четырех рабочих дней с даты поступления от Учреждения запроса, указанного в подпункте 3.8.9 настоящего Регламента.

3.13. При согласовании маршрута тяжеловесного и (или) крупногабаритного транспортного средства владельцем автомобильной дороги (участка автомобильной дороги) определяется возможность движения тяжеловесного и (или) крупногабаритного транспортного средства, исходя из грузоподъемности и габаритов искусственных и иных инженерных сооружений, несущей способности автомобильной дороги на заявленном маршруте на основании сведений автоматизированных баз данных о состоянии дорог и искусственных сооружений, а также материалов оценки технического состояния автомобильных дорог, дополнительных обследований искусственных сооружений.

3.14. При согласовании маршрута тяжеловесного транспортного средства владельцем автомобильной дороги (участка автомобильной дороги) в адрес Учреждения направляется расчет платы в счет возмещения вреда, причиняемого автомобильным дорогам тяжеловесным транспортным средством.

3.15. При получении расчета платы в счет возмещения вреда, причиняемого автомобильным дорогам тяжеловесным транспортным средством специалист Учреждения подготавливает для заявителя (представителя заявителя) извещение на возмещение вреда, причиняемого автомобильным дорогам тяжеловесным транспортным средством (далее – извещение).

Извещение оформляется на бланке Учреждения за подписью руководителя Учреждения (лица, исполняющего его обязанности) с обязательным указанием банковских реквизитов для внесения платы в счет возмещения вреда, причиняемого автомобильным дорогам тяжеловесным транспортным средством в соответствии с приложением 4 настоящего Регламента.

Оформление и направление извещения заявителю (представителю заявителя) проводится специалистом Учреждения в течение одного рабочего дня, со дня регистрации ответа на запрос в Учреждении.

Извещение направляется заявителю (представителю заявителя) факсом, электронной почтой почтовым отправление или передается нарочно по желанию заявителя (представителя заявителя).

3.16. Заявитель (представитель заявителя) в течение двух рабочих дней производит оплату возмещения вреда, причиняемого автомобильным дорогам тяжеловесным транспортным средством.

3.17. При предоставлении заявителем (представителем заявителя) копий платежных документов, подтверждающих факт оплаты возмещения вреда, причиняемого автомобильным дорогам тяжеловесным транспортным средством в Учреждение специалист Учреждения в течение одного рабочего дня со дня получения подтверждающих оплату копий документов запрашивает в форме служебного письма в рамках межведомственного информационного взаимодействия в Управлении дорожного хозяйства, транспорта и благоустройства сведения, подтверждающие оплату возмещения вреда, причиняемого автомобильным дорогам тяжеловесным транспортным средством.

3.18. Специалист Управления дорожного хозяйства, транспорта и благоустройства в течение одного рабочего дня со дня регистрации запроса Учреждения направляет в Учреждение сведения, подтверждающие оплату возмещения вреда, причиняемого автомобильным дорогам тяжеловесным транспортным средством в форме служебного письма на бланке Управления дорожного хозяйства, транспорта и благоустройства за подписью руководителя (лица, исполняющего его обязанности).

3.19. В случае если установлено, что по маршруту, предложенному заявителем (представителем заявителя), для движения тяжеловесного и (или) крупногабаритного транспортного средства требуется разработка проекта организации дорожного движения, специального проекта, проведение обследования автомобильных дорог, их укрепление или принятие специальных мер по обустройству автомобильных дорог, их участков, а также пересекающих автомобильную дорогу сооружений и инженерных коммуникаций специалист Учреждения в течение одного рабочего дня со дня получения таких сведений информирует об этом заявителя (представителя заявителя) посредством почтового отправления, электронной почты либо по телефону, указанному в заявлении.

3.20. В случае если требуется оценка технического состояния автомобильных дорог, в том числе, если масса транспортного средства (автопоезда) с грузом или без груза превышает фактическую грузоподъемность искусственных дорожных сооружений, расположенных по маршруту движения тяжеловесного транспортного средства, владелец автомобильной дороги (участка автомобильной дороги) в течение двух рабочих дней с даты регистрации им запроса, полученного от Учреждения, направляет в Учреждение информацию о необходимости проведения оценки технического состояния автомобильной дороги или ее участков и предполагаемых расходах на осуществление указанной оценки.

3.21. Специалист Учреждения в течение двух рабочих дней со дня получения уведомления о необходимости проведения оценки технического состояния автомобильной дороги или ее участков и предполагаемых расходах на осуществление указанной оценки информирует об этом заявителя посредством почтового отправления, электронной почты, по телефону, указанному в заявлении.

Информация оформляется служебным письмом на бланке Учреждения за подписью руководителя Учреждения (лица, исполняющего его обязанности).

3.22. Заявитель (представитель заявителя) в срок до пяти рабочих дней со дня получения результатов проверки направляет в Учреждение согласие на проведение оценки технического состояния автомобильных дорог или их участков и на оплату расходов.

3.23. В случае получения отказа заявителя (представителя заявителя) от проведения оценки технического состояния автомобильных дорог или их участков и на оплату расходов, а также отсутствия согласия заявителя (представителя заявителя) в сроки, установленные пунктом 2.5 настоящего Регламента, специалист Учреждения подготавливает уведомление об отказе в выдаче специального разрешения в соответствии с пунктом 2.3.2 настоящего Регламента.

3.24. При получении согласия на проведение оценки технического состояния автомобильной дороги или ее участков и оплату расходов на осуществление указанной оценки от заявителя (представителя заявителя) специалист Учреждения направляет в течение одного рабочего дня после получения согласия соответствующую информацию владельцу автомобильной дороги (участка автомобильной дороги).

3.25. Срок проведения оценки технического состояния автомобильных дорог и (или) их участков не должен превышать тридцать рабочих дней.

3.26. Результат проведенной оценки технического состояния автомобильных дорог или их участков оформляется служебным письмом на бланке Учреждения за подписью руководителя Учреждения (лица, исполняющего его обязанности) и в течение одного рабочего дня с момента его оформления направляет заявителю (представителю заявителя) посредством факсимильной связи, электронной почтой, нарочно или почтовым отправление, либо через личный кабинет заявителя (представителя заявителя) на РПГУ.

3.27. По результатам оценки технического состояния автомобильных дорог или их участков определяется возможность движения тяжеловесного и (или) крупногабаритного транспортного средства по заявленному маршруту, условия такого движения, а также необходимость укрепления автомобильных дорог или принятия специальных мер по обустройству автомобильных дорог или их участков и расходы на проведение указанных мероприятий.

3.28. Заявитель (представитель заявителя) возмещает Учреждению расходы на проведение оценки технического состояния автомобильных дорог путем возмещения расходов исполнителям, проводившим данную оценку.

3.29. В случае, если по результатам оценки технического состояния автомобильных дорог или их участков требуется проведение укрепления автомобильных дорог или принятия специальных мер по обустройству автомобильных дорог или их участков специалист Учреждения в течение трех рабочих дней со дня проведения оценки технического состояния автомобильных дорог уведомляет об этом заявителя (представителя заявителя).

3.30. Уведомление оформляется на бланке Учреждения за подписью руководителя Учреждения (лица, исполняющего его обязанности) и в течение одного рабочего дня со дня его оформления направляется заявителю (представителю заявителя) факсом, электронной почтой, нарочно или почтовым отправление, в зависимости от способа получения документов, указанного в заявлении.

3.31. Заявитель (представитель заявителя) в срок до пяти рабочих дней со дня получения уведомления направляет в Учреждение согласие на проведение укрепления автомобильных дорог или принятия специальных мер по обустройству автомобильных дорог или их участков.

3.32. В случае получения отказа заявителя (представителя заявителя) от проведения укрепления автомобильных дорог или принятия специальных мер по обустройству автомобильных дорог или их участков или отсутствия такого согласия заявителя (представителя заявителя) в срок, установленный пунктом 3.27 настоящего Регламента, специалист Учреждения подготавливает уведомление об отказе в выдаче специального разрешения в соответствии с пунктом 2.3.2 настоящего Регламента.

3.33. Сроки и условия проведения укрепления автомобильных дорог и (или) принятия специальных мер по обустройству автомобильных дорог или их участков определяются в зависимости от объема выполняемых работ Учреждением и владельцами пересекающих автомобильную дорогу сооружений и инженерных коммуникаций.

3.34. Заявитель (представитель заявителя) возмещает расходы Учреждению на укрепление автомобильных дорог или принятие специальных мер по обустройству автомобильных дорог или их участков путем возмещения расходов исполнителям, проводившим данные работы.

3.35. В случае если для движения тяжеловесного и (или) крупногабаритного транспортного средства требуется принятие специальных мер по обустройству пересекающих автомобильную дорогу сооружений и инженерных коммуникаций, владелец автомобильной дороги (участка автомобильной дороги) направляет в течение одного рабочего дня со дня регистрации запроса от Учреждения соответствующий запрос владельцам данных сооружений и инженерных коммуникаций и информирует об этом Учреждение.

3.36. Владельцы пересекающих автомобильную дорогу сооружений и инженерных коммуникаций в течение двух рабочих дней с даты получения ими запроса направляют владельцу автомобильной дороги (участка автомобильной дороги) и Учреждению информацию о предполагаемом размере расходов на принятие указанных мер и условиях их проведения.

3.37. Специалист Учреждения в течение одного рабочего дня со дня получения информации от владельцев пересекающих автомобильную дорогу сооружений и инженерных коммуникаций информирует об этом заявителя (представителя заявителя) посредством почтового отправления, электронной почты либо по телефону, указанному в заявлении.

Информация оформляется служебным письмом на бланке Учреждения за подписью руководителя Учреждения (лица, исполняющего его обязанности).

3.38. При получении от заявителя (представителя заявителя) согласия на проведение специальных мер по обустройству пересекающих автомобильную дорогу сооружений и инженерных коммуникаций и условиях их проведения специалист Учреждения направляет в течение одного рабочего дня после получения согласия соответствующую информацию владельцам пересекающих автомобильную дорогу сооружений и инженерных коммуникаций.

3.39. В случае если требуется разработка проекта организации дорожного движения, специального проекта владелец автомобильной дороги (участка автомобильной дороги) в течение двух рабочих дней с даты регистрации ими запроса, полученного от Учреждения, направляет в Учреждение информацию о необходимости разработки проекта организации дорожного движения, специального проекта.

При этом разработка проекта организации дорожного движения, специального проекта в соответствии с частью 14 статьи 31 Федерального закона от 08.11.2007 № 257-ФЗ обеспечивается заявителем (представителем заявителя).

3.40. Специалист Учреждения в течение одного рабочего дня со дня получения информации о необходимости разработки проекта организации дорожного движения, специального проекта информирует об этом заявителя (представителя заявителя) посредством почтового отправления, электронной почты либо по телефону, указанному в заявлении.

Информация оформляется служебным письмом на бланке Учреждения за подписью руководителя Учреждения (лица, исполняющего его обязанности).

3.41. При получении согласия на разработку проекта организации дорожного движения, специального проекта от заявителя (представителя заявителя) специалист Учреждения направляет в течение одного рабочего дня после получения согласия соответствующую информацию владельцу автомобильной дороги (участка автомобильной дороги).

3.42. В случае, если характеристики автомобильных дорог или пересекающих автомобильную дорогу сооружений и инженерных коммуникаций не позволяют осуществить движение тяжеловесного и (или) крупногабаритного транспортного средства по указанному в заявлении маршруту, владельцы автомобильных дорог или их участков направляют в Учреждение информацию о невозможности осуществить движение тяжеловесного и (или) крупногабаритного транспортного средства.

3.43. Специалист Учреждения в течение одного рабочего дня после получения информации о невозможности осуществить движение тяжеловесного и (или) крупногабаритного транспортного средства по указанному в заявлении маршруту направляет заявителю (представителю заявителя) мотивированный отказ в согласовании маршрута для движения крупногабаритного и (или) тяжеловесного транспортного средства.

3.44. Отказ в согласовании маршрута для движения крупногабаритного и (или) тяжеловесного транспортного средства оформляется на бланке Учреждения за подписью руководителя Учреждения (лица, исполняющего его обязанности) в котором указываются: реквизиты заявителя (представителя заявителя), входящий номер и дата подачи заявления на выдачу специального разрешения на перевозки крупногабаритных и (или) тяжеловесных грузов, вид перевозки; маршрут движения (участок маршрута); наименование и адрес владельца транспортного средства, основания для отказа в согласовании маршрута перевозки крупногабаритных и (или) тяжеловесных грузов и в течение одного рабочего дня с момента его оформления направляется заявителю (представителю заявителя) факсом, электронной почтой, нарочно или почтовым отправлением.

3.45. В случае движения тяжеловесного транспортного средства с нагрузкой на ось, превышающей допустимую нагрузку более чем на два процента, но не более чем на десять процентов, по установленному постоянному маршруту специалистом Учреждения в течение одного рабочего дня со дня регистрации заявления направляется запрос владельцу автомобильной дороги о размере платы в счет возмещения вреда, причиняемого тяжеловесным транспортным средством, при движении по данному постоянному маршруту.

Владельцем автомобильной дороги (участка автомобильной дороги) в адрес Учреждения в течение 1 рабочего дня со дня получения соответствующего запроса от Учреждения, в том числе, если такой запрос поступил посредством ведомственных информационных систем при использовании таких систем, направляется расчет платы в счет возмещения вреда, причиняемого автомобильным дорогам тяжеловесным транспортным средством.

Направление извещения, оплата в счет возмещения вреда, причиняемого автомобильным дорогам тяжеловесным транспортным средством и подтверждение произведенной оплаты, проводится по правилам, предусмотренным пунктами 3.14 – 3.17 настоящего Регламента.

3.46. В случае если выдача специального разрешения по установленному постоянному маршруту в упрощенном порядке осуществляется Учреждением, который является владельцем автомобильной дороги, на которой полностью размещается установленный постоянный маршрут, то специалист Учреждения направляет заявителю (представителю заявителя) извещение по правилам предусмотренным пунктом 3.14 настоящего Регламента.

Оплата в счет возмещения вреда, причиняемого автомобильным дорогам тяжеловесным транспортным средством и подтверждение произведенной оплаты, проводится по правилам, предусмотренным пунктами 3.15 – 3.17 настоящего Регламента.

3.47. В случае движения тяжеловесного транспортного средства с общей массой, превышающей допустимую, и (или) с нагрузкой на ось или группу осей, превышающей допустимую нагрузку более чем на десять процентов, по установленному постоянному маршруту специалист Учреждения в течение четырех рабочих дней со дня регистрации заявления направляет владельцу автомобильной дороги (участка автомобильной дороги) запрос о размере возмещения вреда по данному постоянному маршруту, причиняемого тяжеловесным транспортным средством.

Владельцем автомобильной дороги (участка автомобильной дороги) в адрес Учреждения в течение одного рабочего дня со дня получения соответствующего запроса от Учреждения, в том числе, если такой запрос поступил посредством ведомственных информационных систем при использовании таких систем, направляется расчет платы в счет возмещения вреда, причиняемого автомобильным дорогам тяжеловесным транспортным средством.

Направление извещения, оплата в счет возмещения вреда, причиняемого автомобильным дорогам тяжеловесным транспортным средством и подтверждение произведенной оплаты, проводится по правилам, предусмотренным пунктами 3.14 – 3.17 настоящего Регламента.

3.48. После согласования маршрута тяжеловесного и (или) крупногабаритного транспортного средства в течение одного рабочего дня со дня получения согласований всех владельцев автомобильных дорог по которым проходит маршрут, а также пересекающих автомобильную дорогу сооружений и инженерных коммуникаций в случаях установленных пунктами 3.45 и 3.47 настоящего Регламента, специалист Учреждения оформляет специальное разрешение и в случаях, предусмотренных абзацем

вторым подпункта 3.10.1 и подпунктом 3.10.2 направляет в адрес УГИБДД УМВД России по Камчатскому краю запрос на согласование маршрута тяжеловесного и (или) крупногабаритного транспортного средства с приложением оформленного специального разрешения с приложением копий документов, указанных в подпунктах 2.8.1-2.8.3 настоящего Регламента, копий согласований маршрута транспортного средства, проекта организации дорожного движения и (или) специального проекта (при необходимости). Запрос регистрируется УГИБДД УМВД России по Камчатскому краю в течение одного рабочего дня с даты его поступления.

3.49. Согласование маршрута тяжеловесного и (или) крупногабаритного транспортного средства проводится УГИБДД УМВД России по Камчатскому краю в течение четырех рабочих дней с даты регистрации запроса, полученного от Учреждения, а в случае повторной подачи заявления в соответствии с подпунктом 2.5.4 настоящего Регламента, в течение одного рабочего дня с даты его поступления в УГИБДД УМВД России по Камчатскому краю.

3.50. При согласовании маршрута тяжеловесного и (или) крупногабаритного транспортного средства УГИБДД УМВД России по Камчатскому краю делает записи в специальном разрешении о согласовании в пунктах «Вид сопровождения», «Особые условия движения» и «Владельцы автомобильных дорог, сооружений, инженерных коммуникаций, УГИБДД УМВД России по Камчатскому краю и другие организации, согласовавшие перевозку» (номер и дату согласования, фамилию, имя, отчество (при наличии) и должность сотрудника УГИБДД УМВД России по Камчатскому краю), которые заверяются печатью, подписью должностного лица УГИБДД УМВД России по Камчатскому краю и направляет бланк специального разрешения в Учреждение.

3.51. После проведения согласования УГИБДД УМВД России по Камчатскому краю маршрута тяжеловесного и (или) крупногабаритного груза при отсутствии оснований для отказа в предоставлении муниципальной услуги по результатам документарной проверки, процедуры всех согласований маршрута тяжеловесного и (или) крупногабаритного груза, а также информации полученной посредством межведомственного взаимодействия специалист Учреждения в течение одного рабочего дня со дня получения необходимой информации извещает заявителя (представителя заявителя) по телефону, факсу, электронной почте или посредством почтового направления о готовности специального разрешения и передает его в службу «одного окна» или специалисту Учреждения, ответственному за выдачу документов для выдачи заявителю (представителю заявителя).

3.52. При наличии оснований, для отказа в предоставлении муниципальной услуги, предусмотренных пунктом 2.18 настоящего Регламента, по результатам документарной проверки, процедуры согласования маршрута для перевозки крупногабаритных и (или) тяжеловесных грузов, а также информации полученной посредством межведомственного взаимодействия специалист Учреждения подготавливает в течение рабочего дня со дня получения необходимой информации уведомление об отказе в выдаче специального разрешения и передает его для подписания руководителю Учреждения (лицу, исполняющему обязанности руководителя Учреждения).

3.53. Руководитель Учреждения (лицо, исполняющее обязанности руководителя Учреждения) в течение одного рабочего дня подписывает уведомление об отказе в выдаче специального разрешения и возвращает специалисту Учреждения.

3.54. О готовности уведомления об отказе в выдаче специального разрешения специалист Учреждения в течение рабочего дня обязан проинформировать заявителя (представителя заявителя).

3.55. Специалист службы «одного окна», ответственный за выдачу документов:

3.56.1 в день поступления документов, предусмотренных пунктом 3.52 или пунктом 3.53 настоящего Регламента, регистрирует их в системе электронного документооборота с автоматическим присвоением персонального регистрационного номера и персонального штрих-кода и в случае обращения заявителя (представителя заявителя) о предоставлении муниципальной услуги через КГКУ МФЦ Камчатского края передает документы в КГКУ МФЦ Камчатского края в соответствии с соглашением о взаимодействии для выдачи заявителю;

3.56.2 в течение одного рабочего дня со дня получения документов, предусмотренных пунктом 3.52 или пунктом 3.53 настоящего Регламента извещает заявителя (представителя заявителя) по телефону, указанному в заявлении, о готовности документов и о возможности получения их заявителем (представителем заявителя) лично, либо направляет уведомление об отказе в выдаче разрешения, а в случае, предусмотренном абзацем седьмым подпункта 2.3.1 настоящего Регламента в электронной форме.

В случае, если заявителем (представителем заявителя) в заявлении не указано намерение получить документы лично, специалист службы «одного окна», ответственный за выдачу документов, в течение одного рабочего дня со дня поступления специального разрешения (уведомления об отказе в выдаче специального разрешения) направляет их факсом либо по адресу электронной почты (если номер факса и (или) адрес электронной почты указаны в заявлении) с последующим направлением оригинала документа почтовым отправлением с уведомлением в адрес заявителя (представителя заявителя);

В случае, если при наличии указанных в заявлении номера телефона заявителя (представителя заявителя) или адреса электронной почты заявителя (представителя заявителя) уведомить заявителя (представителя заявителя) о готовности документов к получению не представилось возможным в течение одного рабочего дня со дня поступления специального разрешения (уведомления об отказе в выдаче специального разрешения) специалист службы «одного окна», ответственный за выдачу документов, направляет их почтовым отправлением с уведомлением в адрес заявителя (представителя заявителя);

В случае неявки заявителя (представителя заявителя) в срок более 10 календарных дней со дня уведомления заявителя (представителя заявителя) о необходимости получения документов в течение трех рабочих дней со дня истечения десятидневного срока для получения таких документов лично заявителем (представителем заявителя) специалист службы «одного окна», ответственный за выдачу документов, направляет специальное разрешение (уведомления об отказе в выдаче специального разрешения), заказным письмом почтовым отправлением с уведомлением в адрес заявителя (представителя заявителя);

В случае отсутствия в заявлении номера телефона заявителя (представителя заявителя) или адреса электронной почты заявителя (представителя заявителя) специальное разрешение (уведомления об отказе в выдаче специального разрешения) в течение одного рабочего дня со дня поступления в службу «одного окна», направляются специалистом службы «одного окна», ответственным за выдачу документов, заказным письмом почтовым отправлением с уведомлением в адрес заявителя (представителя заявителя);

3.56.3 в течение одного рабочего дня со дня направления либо вручения заявителю (представителю заявителя) результата предоставления муниципальной услуги специалист службы «одного окна», ответственный за выдачу документов снимает заявление с контроля и закрывает учетную карточку в системе электронного документооборота с отметкой об исполнении поручения.

3.57. В случае подачи заявления на предоставление муниципальной услуги в Учреждение, Учреждение осуществляет выдачу результата предоставления муниципальной услуги самостоятельно в соответствии с подпунктом 3.56.2 настоящего Регламента.

#### 4. Формы контроля за исполнением Регламента

4.1. Текущий контроль за исполнением настоящего Регламента осуществляется руководителем Управления дорожного хозяйства, транспорта и благоустройства либо его заместителем, и представляет собой контроль за исполнением директором и специалистами Учреждения, участвующими в предоставлении муниципальной услуги, настоящего Регламента, а также контроль полноты и качества предоставления муниципальной услуги.

По результатам текущего контроля, в течение двадцати рабочих дней со дня выявления нарушений при предоставлении муниципальной услуги руководителем или заместителем руководителя Управления дорожного хозяйства, транспорта и благоустройства принимается решение: по устранению допущенных нарушений, подготовке предложений о внесении изменений в настоящий Регламент, или о привлечении к дисциплинарной ответственности директора и специалистов Учреждения, участвующих в предоставлении муниципальной услуги, допустивших нарушения.

4.2. Ежегодно в первый квартал текущего года Первым заместителем Главы администрации Петропавловск-Камчатского городского округа, а в случае его отсутствия – заместителем Главы администрации Петропавловск-Камчатского городского округа – руководителем Управления делами администрации Петропавловск-Камчатского городского округа проводится проверка исполнения руководителем (заместителем) Управления дорожного хозяйства, транспорта и благоустройства, директором и специалистами Учреждения, участвующими в предоставлении муниципальной услуги, настоящего Регламента, а также полноты и качества предоставления муниципальной услуги (далее – проверка).

Проверка проводится в течение двадцати рабочих дней со дня принятия решения о проведении проверки лицом, указанным в абзаце 1 пункта 4.2 настоящего Регламента.

По результатам проверки лицом, указанным в абзаце 1 пункта 4.2 настоящего Регламента, при наличии оснований принимается решение: по устранению допущенных нарушений, подготовке предложений о внесении изменений в настоящий Регламент или о привлечении к дисциплинарной ответственности руководителя (заместителя) Управления дорожного хозяйства, транспорта и благоустройства, директора и специалистов Учреждения, участвующих в предоставлении муниципальной услуги, допустивших нарушения.

4.3. По результатам проверок, указанных в пунктах 4.1, 4.2 настоящего Регламента, в случае выявления нарушений прав граждан или организаций руководитель (заместитель) Управления дорожного хозяйства, транспорта и благоустройства, директор и специалисты Учреждения, участвующие в предоставлении муниципальной услуги привлекаются к ответственности, установленной законодательством.

4.4. Ежегодно Управлением делами администрации Петропавловск-Камчатского городского округа проводится мониторинг исполнения настоящего Регламента и эффективности предоставления муниципальной услуги в целях оценки эффективности исполнения настоящего Регламента, а также оценки качества и доступности предоставляемой муниципальной услуги.

Мониторинг проводится в порядке, установленном постановлением администрации Петропавловск-Камчатского городского округа от 20.10.2011 № 2775 «Об утверждении Порядка проведения мониторинга исполнения административных регламентов предоставления муниципальных услуг и эффективности предоставления муниципальных услуг в Петропавловск-Камчатском городском округе».

#### **5. Досудебный (внесудебный) порядок обжалования решений и действий (бездействия) руководителя (заместителя руководителя), специалиста Учреждения, органов и организаций, участвующих в предоставлении муниципальной услуги**

5.1. Заявитель (получатель) муниципальной услуги может обратиться с жалобой на решения и действия (бездействие) директора, специалиста Учреждения, руководителя (заместителя руководителя), специалистов органов и организаций, участвующих в предоставлении муниципальной услуги (далее – жалоба) в следующих случаях:

5.1.1 нарушения срока регистрации заявления на предоставление муниципальной услуги;

5.1.2 нарушения сроков предоставления муниципальной услуги;

5.1.3 требования у заявителя (получателя) муниципальной услуги документов, не предусмотренных нормативными правовыми актами Российской Федерации, нормативными правовыми актами Камчатского края, муниципальными правовыми актами Петропавловск-Камчатского городского округа для предоставления муниципальной услуги;

5.1.4 отказа в приеме у заявителя (получателя) муниципальной услуги документов, предоставление которых предусмотрено правовыми актами Российской Федерации, нормативными правовыми актами Камчатского края, муниципальными нормативными актами Петропавловск-Камчатского городского округа для предоставления муниципальной услуги;

5.1.5 отказа в предоставлении муниципальной услуги, если основания отказа не предусмотрены федеральным законодательством и принятым в соответствии с ним иными нормативными правовыми актами Российской Федерации, нормативными правовыми актами Камчатского края, муниципальными правовыми актами Петропавловск-Камчатского городского округа;

5.1.6 требования с заявителя при предоставлении муниципальной услуги платы, не предусмотренной нормативными правовыми актами Российской Федерации, Камчатского края и муниципальными правовыми актами Петропавловск-Камчатского городского округа;

5.1.7 отказа, директора, специалиста Учреждения, руководителя (заместителя руководителя), специалистов органов и организаций, участвующих в предоставлении муниципальной услуги в исправлении допущенных опечаток и ошибок в выданных в результате предоставления муниципальной услуги документах.

5.2. Жалоба может быть направлена:

5.2.1 в администрацию городского округа по почте или с использованием официального сайта в сети «Интернет», посредством портала Федеральной государственной информационной системы «Досудебное обжалование» (do.gosuslugi.ru), а также принята при личном приеме заявителя;

5.2.2 в Управления дорожного хозяйства, транспорта и благоустройства по почте или с использованием официального сайта в сети «Интернет», а также принята при личном приеме заявителя;

5.2.3 посредством личного приема заявителя в КГКУ МФЦ Камчатского края.

5.3. Жалоба должна содержать:

5.3.1 наименование организации, предоставляющей муниципальную услугу, фамилию, имя, отчество специалиста организации, предоставляющей муниципальную услугу, принявшего оспариваемое решение;

5.3.2 полные фамилию, имя, отчество заявителя (получателя муниципальной услуги), сведения о месте регистрации (для физического лица) и индивидуального предпринимателя) или юридического адреса (для юридического лица), а также номер (номера) контактного телефона, адрес (адреса) электронной почты (при наличии) и почтовый адрес, по которым должен быть направлен ответ заявителю;

5.3.3 сведения об обжалуемых решениях и действиях (бездействии) руководителя (заместителя руководителя) специалиста Учреждения, органа и (или) организаций, участвующих в предоставлении муниципальной услуги;

5.3.4 доводы, на основании которых заявитель (получатель муниципальной услуги) не согласен с действием (бездействием) руководителя (заместителя руководителя) специалиста Учреждения, органа и (или) организаций, участвующих в предоставлении муниципальной услуги.

Заявителем (получателем муниципальной услуги) могут быть представлены документы, подтверждающие доводы заявителя (получателя муниципальной услуги), либо их копии.

5.4. Жалоба, поступившая в администрацию, подлежит рассмотрению должностным лицом администрации, наделенным полномочиями по рассмотрению жалоб, в течение пятнадцати рабочих дней со дня ее регистрации, а в случае обжалования отказа органа администрации, предоставляющего муниципальную услугу, должностного лица органа администрации, предоставляющего муниципальную услугу, в приеме документов у заявителя либо в исправлении допущенных опечаток и ошибок или в случае обжалования нарушения установленного срока таких исправлений – в течение пяти рабочих дней со дня ее регистрации.

5.5. Жалоба, поступившая в КГКУ МФЦ Камчатского края, подлежит регистрации в единой системе электронного документооборота.

Специалист КГКУ МФЦ Камчатского края в день поступления:

регистрирует жалобу в единой системе электронного документооборота с автоматическим присвоением ему персонального регистрационного номера;

выдает заявителю копию зарегистрированной жалобы, прошедшей регистрацию в системе электронного документооборота, лично;

оригинал жалобы передает в службу «одного окна» по акту приема-передачи документов в течение одного рабочего дня со дня регистрации жалобы в КГКУ МФЦ Камчатского края для регистрации и передачи на рассмотрение должностным лицом администрации, наделенным полномочиями по рассмотрению жалобы.

5.6. Должностное лицо администрации, наделенное полномочиями по рассмотрению жалоб, вправе оставить жалобу без ответа в следующих случаях:

5.11.1 наличие в жалобе нецензурных либо оскорбительных выражений, угроз жизни, здоровью и имуществу должностного лица либо муниципального служащего, а также членов его семьи;

5.11.2 если не поддается прочтению текст жалобы, фамилия, имя, отчество (последнее – при наличии) и (или) сведения о месте жительства (месте нахождения) заявителя, адрес электронной почты (при наличии), почтовый адрес, по которым должен быть направлен ответ заявителю;

5.11.3 от заявителя поступило заявление о прекращении рассмотрения жалобы.

5.7. По результатам рассмотрения жалобы должностное лицо, наделенное полномочиями по рассмотрению жалобы принимает одно из следующих решений:

5.7.1 удовлетворяет жалобу, в том числе в форме отмены принятого решения, исправления, допущенных руководителя (заместителя руководителя) специалиста Учреждения и (или) специалистов органов и организаций, участвующих в предоставлении муниципальной услуги опечаток и ошибок в результате предоставления муниципальной услуги, возврата заявителю денежных средств, взимание которых не предусмотрено настоящим Регламентом, а также в иных формах;

5.7.2 отказывает в удовлетворении жалобы.

5.8. Должностное лицо, наделенное полномочиями по рассмотрению жалобы, отказывает в удовлетворении жалобы в следующих случаях:

5.8.1 наличие вступившего в законную силу решения суда по жалобе о том же предмете и по тем же основаниям;

5.8.2 подача жалобы лицом, полномочия которого не подтверждены в порядке, установленном законодательством Российской Федерации;

5.8.3 наличие решения по жалобе, принятого ранее в соответствии с требованиями настоящего Регламента в отношении того же заявителя и по тому же предмету жалобы.

5.9. При удовлетворении жалобы должностное лицо, наделенное полномочиями по рассмотрению жалобы, принимает меры по устранению выявленных нарушений, в том числе по выдаче заявителю (получателю) муниципальной услуги результата муниципальной услуги, не позднее пяти рабочих дней со дня принятия решения, если иное не установлено законодательством Российской Федерации.

5.10. Не позднее дня, следующего за днем принятия решения по рассмотрению жалобы должностным лицом, наделенным полномочиями по рассмотрению жалобы, заявителю (получателю) муниципальной услуги в письменной форме и (или) в электронной форме направляется мотивированный ответ о результатах рассмотрения жалобы.

5.11. В случае установления в ходе или по результатам рассмотрения жалобы признаков состава административного правонарушения или преступления, должностное лицо, наделенное полномочиями по рассмотрению жалобы незамедлительно направляет имеющиеся материалы в Контрольное управление администрации Петропавловск-Камчатского городского округа для выяснения обстоятельств правонарушения и принятия соответствующего решения и органы прокуратуры.

#### **Приложение 1 к Административному регламенту предоставления администрации Петропавловск-Камчатского городского округа муниципальной услуги по выдаче специального разрешения на движение по автомобильным дорогам местного значения в границах Петропавловск-Камчатского городского округа тяжеловесного и (или) крупногабаритного транспортного средства**

#### **Список филиалов Краевого государственного казенного учреждения «Многофункциональный центр предоставления государственных и муниципальных услуг в Камчатском крае»**

##### **1. город Петропавловск-Камчатский:**

- 1.1 улица Савченко, дом № 23;
- 1.2 улица Океанская, дом № 94;
- 1.3 улица Пограничная, дом 17.

##### **2. город Вилючинск:**

- 2.1 микрорайон Центральный, дом № 5.

##### **3. Елизовский муниципальный район:**

- 3.1 город Елизово, улица Беринга, дом № 9;
- 3.2 поселок Термальный, улица Крашенинникова, дом № 2;
- 3.3 поселок Паратунка, улица Нагорная, дом № 27;
- 3.4 поселок Вулканный, улица Центральная, дом № 1;
- 3.5 поселок Раздольный, улица Советская, дом № 2А;
- 3.6 поселок Коряки, улица Шоссейная, дом № 2/1;
- 3.7 поселок Сокоч, улица Лесная, дом № 1;
- 3.8 поселок Пионерский, улица Н-Коляды, дом № 1;
- 3.9 поселок Лесной, улица Чапаева, дом № 7А;
- 3.10 поселок Нагорный, улица Совхозная, дом № 18;
- 3.11 село Николаевка, улица Советская, дом № 24.

##### **4. Быстринский муниципальный район:**

- 4.1 поселок Эссо, улица Советская, дом № 4.

##### **5. Усть-Камчатский муниципальный район:**

- 5.1 поселок Усть-Камчатск, улица 60 лет Октября, дом № 24;
- 5.2 поселок Ключи, улица Школьная, дом № 8;
- 5.3 поселок Козыревск, улица Ленинская, дом № 6А.

##### **6. Мильковский муниципальный район:**

- 6.1 поселок Мильково, улица Ленинская, дом № 10.

##### **7. Соболевский муниципальный район:**

- 7.1 село Соболево, улица Комсомольская, дом № 15.

##### **8. Алеутский муниципальный район:**

- 8.1 село Никольское, улица 50 лет Октября, дом № 24.

##### **9. Усть-Большерецкий муниципальный район:**

- 9.1 село Усть-Большерецк, улица Бочкарева, дом № 10;
- 9.2 поселок Озерновский, улица Рабочая, дом № 5;
- 9.3 поселок Октябрьский, улица Комсомольская, дом № 47;
- 9.4 поселок Апача, улица Юбилейная, дом № 9.

##### **10. Тигильский муниципальный район:**

- 10.1 село Тигиль. Улица Партизанская, дом № 40.

##### **11. Пенжинский муниципальный район:**

- 11.1 село Каменское, улица Ленина, дом № 18.

##### **12. Олюторский муниципальный район:**

- 12.1 село Тилички, улица Школьная, дом № 17.

##### **13. Городское поселение «поселок Палана»:**

- 13.1 городское поселение «поселок Палана», улица 50 лет Камчатского комсомола, дом № 1.

##### **14. Городское поселение «поселок Оссора»:**

- 14.1 городское поселение «поселок Оссора», улица Советская, дом № 72.



Приложение 2  
к Административному регламенту  
предоставления администрацией  
Петропавловск-Камчатского городского  
округа муниципальной услуги по выдаче  
специального разрешения на движение  
по автомобильным дорогам местного  
значения в границах Петропавловск-  
Камчатского городского округа  
тяжеловесного и (или) крупногабаритного  
транспортного средства

ОБРАЗЕЦ

**Реквизиты заявителя**  
(наименование, адрес (местонахождение) - для  
юридических лиц, фамилия имя отчества (при наличии),  
адрес места жительства - для физических лиц и  
индивидуальных предпринимателей)  
Исх. от № \_\_\_\_\_  
поступило в \_\_\_\_\_  
дата \_\_\_\_\_ № \_\_\_\_\_

**ЗАЯВЛЕНИЕ**

на получение специального разрешения на движение по автомобильным дорогам  
местного значения в границах Петропавловск-Камчатского городского округа  
тяжеловесного и (или) крупногабаритного транспортного средства

Наименование - для юридических лиц; фамилия, имя, отчество (при наличии), данные документа, удостоверяющего личность - для физических лиц и индивидуальных предпринимателей, адрес, телефон и адрес электронной почты (при наличии) владельца транспортного средства:			
ИНН, ОГРН / ОГРИП владельца транспортного средства:			
Маршрут движения:			
Вид перевозки (межрегиональная, местная):		местная	
На срок	с _____	по _____	
На количество поездок:			
Характеристика груза (при наличии груза):	Делимый	да	нет
Наименование*	Габариты (м)	Масса (т)	
Длина свеса (м) при наличии			
Транспортное средство (автопоезд) (марка и модель транспортного средства (тягача, прицепа (полуприцепа)), государственный регистрационный знак транспортного средства (тягача, прицепа (полуприцепа))			
<b>Параметры транспортного средства (автопоезда):</b>			
Масса транспортного средства без груза (т)		Масса транспортного средства с грузом (т)	
Масса тягача (т)		Масса прицепа (полуприцепа) (т)	
Расстояния между осями (м)			
Нагрузки на оси (т)			
Габариты транспортного средства (автопоезда)			
Длина (м)	Ширина (м)	Высота (м)	Минимальный радиус поворота с грузом (м)
Необходимость автомобиля сопровождения (прикрытия)			
Предполагаемая максимальная скорость движения транспортного средства (автопоезда) (км/час)			
<b>Банковские реквизиты</b>			
Оплату гарантируем			
(должность)	(подпись)	(фамилия имя отчества при наличии)	

\* В графе указывается полное наименование груза, основные характеристики, марка, модель, описание индивидуальной и транспортной тары (способ крепления)

Вид сзади:

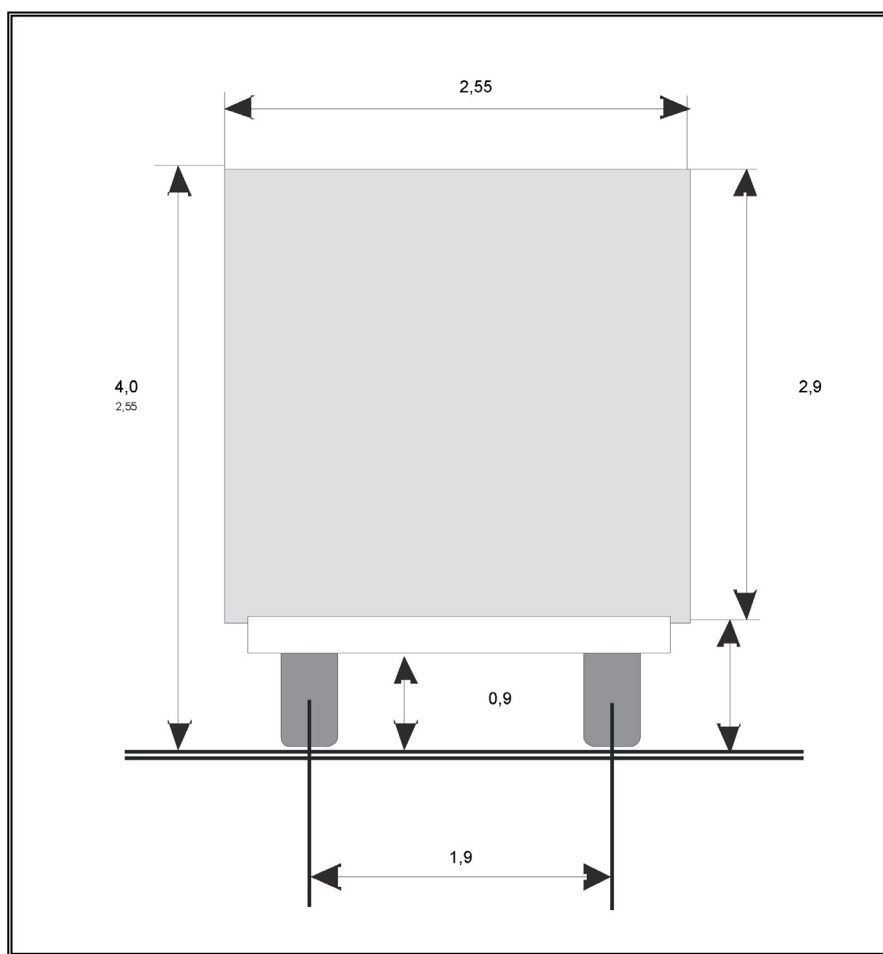

(должность, Ф.И.О. заявителя)

(подпись заявителя)

М.П. (при наличии)

Приложение 4  
к Административному регламенту  
предоставления администрацией  
Петропавловск-Камчатского городского округа  
муниципальной услуги по выдаче специального  
разрешения на движение  
по автомобильным дорогам местного значения в  
границах Петропавловск-Камчатского  
городского округа тяжеловесного и (или)  
крупногабаритного транспортного средства

**Банковские реквизиты для зачисления государственной пошлины  
за выдачу специального разрешения в рамках предоставления  
муниципальной услуги**

**Банк получателя:** Отделение Петропавловск-Камчатский  
г. Петропавловск-Камчатский  
**БИК банка:** 043002001  
**Р/счет:** 40101810100000010001  
**ИНН/КПП получателя:** 4101128100 / 410101001  
**Получатель:** УФК по Камчатскому краю (Управление дорожного хозяйства,  
транспорта и благоустройства администрации Петропавловск-Камчатского  
городского округа л/с **04383011170**)  
683000 г. Петропавловск-Камчатский, ул. Ленинская, 12  
телефон 8 (415 2) 302-590 (доб. 2200);  
факс 8 (415 2) 302-591  
**Код ОКТМО:** 30701000  
**КБК:** 907 108 07173 01 0000 110

**Банковские реквизиты для внесения платы в счет возмещения  
вреда, причиняемого автомобильной дороге местного значения  
в границах Петропавловск-Камчатского городского округа  
тяжеловесным транспортным средством**

**Банк получателя:** Отделение Петропавловск-Камчатский  
г. Петропавловск-Камчатский  
**БИК банка:** 043002001  
**Р/счет:** 40101810100000010001  
**ИНН/КПП получателя:** 4101128100 / 410101001  
**Получатель:** УФК по Камчатскому краю (Управление дорожного хозяйства,  
транспорта и благоустройства администрации Петропавловск-Камчатского  
городского округа л/с **04383011170**)  
683000 г. Петропавловск-Камчатский, ул. Ленинская, 12  
телефон 8 (415 2) 302-590 (доб. 2200);  
факс 8 (415 2) 302-591  
**Код ОКТМО:** 30701000  
**КБК:** 907 116 37030 04 0000 140

Приложение 3  
к Административному регламенту предоставления  
администрацией Петропавловск-Камчатского  
городского округа муниципальной услуги  
по выдаче специального разрешения на движение  
по автомобильным дорогам местного значения  
в границах Петропавловск-Камчатского  
городского округа тяжеловесного и (или)  
крупногабаритного транспортного средства

**СХЕМА**  
тяжеловесного и (или) крупногабаритного транспортного средства (автопоезда)

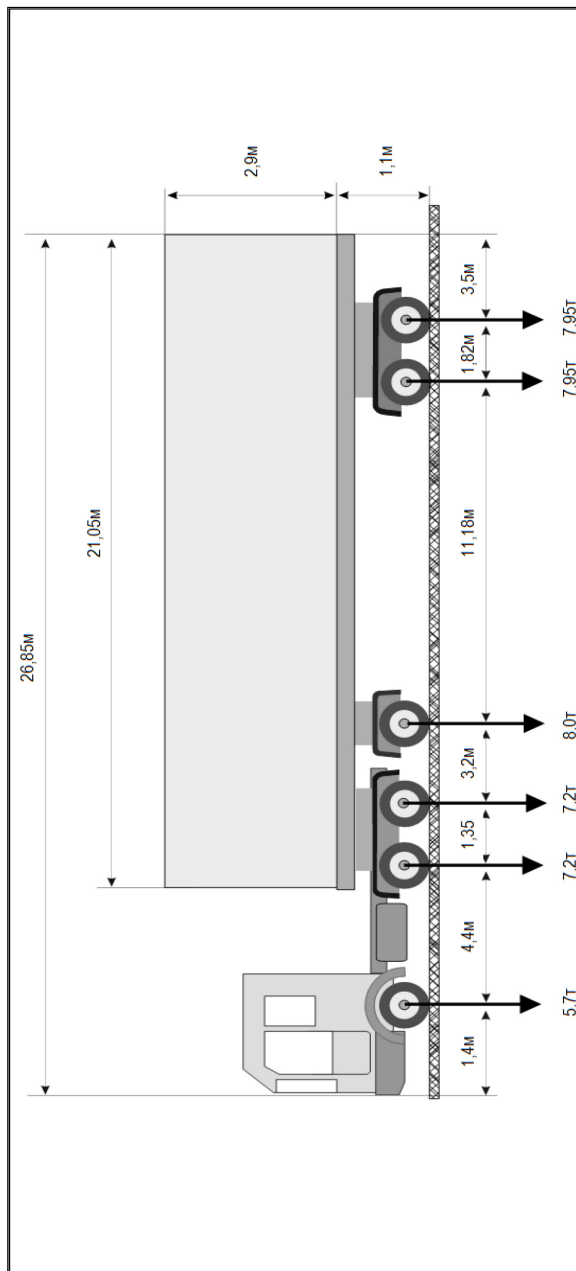

ОБРАЗЕЦ

Вид сбоку:

Приложение 5  
к Административному регламенту  
предоставления администрацией  
Петропавловск-Камчатского городского округа  
муниципальной услуги по выдаче  
специального разрешения на движение  
по автомобильным дорогам местного значения  
в границах Петропавловск-Камчатского  
городского округа тяжеловесного и (или)  
крупногабаритного транспортного средства

ОБРАЗЕЦ

**СПЕЦИАЛЬНОЕ РАЗРЕШЕНИЕ № \_\_\_\_\_**  
на движение по автомобильным дорогам местного значения в границах  
Петропавловск-Камчатского городского округа крупногабаритного  
и (или) тяжеловесного транспортного средства

(лицевая сторона)

Вид перевозки (межрегиональная, местная):		местная	
Год			
Разрешено выполнить		поездок в период с	по
По маршруту			
Транспортное средство (автопоезд) (марка и модель транспортного средства (тягача, прицепа (полуприцепа)), государственный регистрационный номер транспортного средства (тягача, прицепа (полуприцепа)):			
Наименование – для юридических лиц, фамилия имя отчество (при наличии) – для физических лиц и индивидуальных предпринимателей, адрес и телефон владельца транспортного средства:			
Характеристика груза (при наличии груза) (полное наименование, марка, модель, габариты, масса):			
Параметры транспортного средства (автопоезда):			
Масса транспортного средства (автопоезда) без груза/ с грузом (т)		Масса тягача (т)	Масса прицепа (полуприцепа) (т)
Расстояние между осями (м)			
Нагрузки на оси (т)			
Габариты транспортного средства (автопоезда):			
Длина (м)	Ширина (м)	Высота (м)	
Разрешение выдано (наименование уполномоченного органа):			
Муниципальным казенным учреждением «Служба автомобильных дорог Петропавловск-Камчатского городского округа»			
(должность)	(подпись)	(ФИО)	
« _____ » _____ 20__ г. М.П. (при наличии)			

(оборотная сторона)

Вид сопровождения:	
Особые условия движения*	
Владельцы автомобильных дорог, сооружений, инженерных коммуникаций, подразделения Госавтоинспекции и другие организации, согласовавшие перевозку (указывается наименование согласующей организации, исходящий номер и дата согласования, для Госавтоинспекции печать и фамилия, имя, отчество должностного лица с личной подписью)	
А. С нормативными требованиями настоящего специального разрешения, а также в области дорожного движения ознакомлен:	
Водитель(и) транспортного средства	(фамилия, имя, отчество (при наличии), подпись)
Б. Транспортное средство с грузом/без груза соответствует требованиям в области дорожного движения и параметрам, указанным в настоящем специальном разрешении	
(подпись владельца транспортного средства)	(фамилия, имя, отчество (при наличии), подпись)
« _____ » _____ 20__ г. М.П. (при наличии)	
Отметки владельца транспортного средства о поездке (поездках) транспортного средства (указывается дата и время начала каждой поездки, заверяется печатью (при наличии) организации и подписью ответственного лица)	
Отметки грузоотправителя об отгрузке груза при межрегиональных и местных перевозках о доставке груза (указывается дата отгрузки, реквизиты грузоотправителя, заверяется подписью ответственного лица и печатью организации (при наличии))	
(без отметок недействительно)	
Отметки контролирурующих органов (указывается, в том числе дата, время и место осуществления контроля)	

\* Определяются Учреждением, владельцами автомобильных дорог, УГИБДД УМВД России по Камчатскому краю

Приложение 6  
к Административному регламенту  
предоставления администрацией  
Петропавловск-Камчатского городского округа муниципальной услуги по выдаче  
специального разрешения на движение  
по автомобильным дорогам местного значения  
в границах Петропавловск-Камчатского городского округа  
тяжеловесного и (или) крупногабаритного  
транспортного средства

муниципальное казенное учреждение  
«СЛУЖБА АВТОМОБИЛЬНЫХ ДОРОГ  
ПЕТРОПАВЛОВСК-КАМЧАТСКОГО ГОРОДСКОГО ОКРУГА»

683031 г. Петропавловск-Камчатский, пр. Карла Маркса, 1, тел./факс (8 415 2) 251-805  
e-mail: mail@sad41.ru

## Реквизиты заявителя

№ \_\_\_\_\_  
(наименование, адрес (местонахождение) – для юридических лиц, ФИО, адрес места жительства – для индивидуальных предпринимателей и физических лиц)

(транспортное средство (автопоезд) (марка и модель транспортного средства (тягача, прицепа (полуприцепа)), государственный регистрационный знак транспортного средства (тягача, прицепа (полуприцепа),

(характеристики груза)

(заявленный маршрут)

## УВЕДОМЛЕНИЕ

**об отказе в выдаче специального разрешения на движение по автомобильным дорогам местного значения в границах Петропавловск-Камчатского городского округа тяжеловесного и (или) крупногабаритного транспортного средства**

На основании представленных документов и в соответствии с подпунктом \_\_\_\_\_ пункта 39 приказа Министерства транспорта Российской Федерации от 05.06.2019 № 167 «Об утверждении Порядка выдачи специального разрешения на движение по автомобильным дорогам тяжеловесного и (или) крупногабаритного транспортного средства», подпунктом \_\_\_\_\_ пункта 2.17 Административного регламента предоставления администрацией Петропавловск-Камчатского городского округа муниципальной услуги по выдаче специального разрешения на движение по автомобильным дорогам местного значения в границах Петропавловск-Камчатского городского округа тяжеловесного и (или) крупногабаритного транспортного средства, утвержденного постановлением администрации Петропавловск-Камчатского городского округа от 29.01.2018 № 136 (далее – административный регламент выдачи специального разрешения на движение по автомобильным дорогам тяжеловесного и (или) крупногабаритного транспортного средства) муниципальное казенное учреждение «Служба автомобильных дорог Петропавловск-Камчатского городского округа» (далее – Учреждение), уполномоченное на выдачу специального разрешения на движение по автомобильным дорогам тяжеловесного и (или) крупногабаритного транспортного средства (далее – специальное разрешение) уведомляет Вас об отказе в выдаче специального разрешения.

При этом, Учреждение поясняет, что отказ в предоставлении муниципальной услуги по основаниям, предусмотренным подпунктами 2.17.2 – 2.17.4, 2.17.6 - 2.17.13 административного регламента предоставления администрацией Петропавловск-Камчатского городского округа муниципальной услуги по выдаче специального разрешения на движение по автомобильным дорогам местного значения в границах Петропавловск-Камчатского городского округа тяжеловесного и (или) крупногабаритного транспортного средства, утвержденного постановлением администрации Петропавловск-Камчатского городского округа от 29.01.2018 № 136 не препятствует повторной подаче документов после устранения оснований, по которым было отказано в предоставлении муниципальной услуги.

Приложение: пакет документов, предоставленных заявителем (представителем заявителя) для предоставления муниципальной услуги – на \_\_\_\_\_ л. в 1 экз.

Руководитель учреждения

(подпись)

(Ф.И.О. руководителя)

Исп.: \_\_\_\_\_  
тел. \_\_\_\_\_







1. Освободить от обязанностей члена участковой избирательной комиссии с правом решающего голоса избирательного участка № 16 Маркина Вадима Александровича.

2. Назначить членом участковой избирательной комиссии с правом решающего голоса избирательного участка № 16 Баннова Александра Николаевича, выдвинутого Камчатским краевым отделением политической партии «КОММУНИСТИЧЕСКАЯ ПАРТИЯ РОССИЙСКОЙ ФЕДЕРАЦИИ».

3. Опубликовать настоящее постановление в газете «Град Петра и Павла».

*Председатель  
Петропавловск-Камчатской городской  
территориальной избирательной комиссии  
Я.В. Костроба*  
*Секретарь  
Петропавловск-Камчатской городской  
территориальной избирательной комиссии  
С.В. Графская*

ПЕТРОПАВЛОВСК-КАМЧАТСКАЯ ГОРОДСКАЯ  
ТЕРРИТОРИАЛЬНАЯ ИЗБИРАТЕЛЬНАЯ КОМИССИЯ

## ПОСТАНОВЛЕНИЕ

11 марта 2020 года № 122/886

### О внесении изменений в постановление Петропавловск-Камчатской городской территориальной избирательной комиссии от 09 июня 2018 года № 103/689 «О формировании участковой избирательной комиссии избирательного участка № 20»

На основании пункта 7 статьи 28, пункта «а» части 6, части 11 статьи 29 Федерального закона от 12.06.2002 № 67-ФЗ «Об основных гарантиях избирательных прав и права на участие в референдуме граждан Российской Федерации», постановления Петропавловск-Камчатской городской территориальной избирательной комиссии от 09 июня 2018 года № 103/737 «О зачислении в резерв составов участковых избирательных комиссий Петропавловск-Камчатского городского округа» Петропавловск-Камчатская городская территориальная избирательная комиссия

ПОСТАНОВЛЯЕТ:

1. Освободить от обязанностей председателя участковой избирательной комиссии избирательного участка № 20 Маришину Ольгу Львовну.

2. Освободить от обязанностей члена участковой избирательной комиссии с правом решающего голоса избирательного участка № 20 Маришину Ольгу Львовну.

3. Назначить председателем участковой избирательной комиссии с правом решающего голоса избирательного участка № 20 Бондареву Алёну Павловну.

4. Назначить членом участковой избирательной комиссии с правом решающего голоса избирательного участка № 20 Сердюк Кристину Сергеевну, выдвинутую Петропавловск-Камчатским местным отделением Всероссийской политической партии «ЕДИНАЯ РОССИЯ».

5. Освободить от обязанностей члена участковой избирательной комиссии с правом решающего голоса избирательного участка № 20 Синицкого Олега Владимировича.

6. Опубликовать настоящее постановление в газете «Град Петра и Павла».

*Председатель  
Петропавловск-Камчатской городской  
территориальной избирательной комиссии  
Я.В. Костроба*  
*Секретарь  
Петропавловск-Камчатской городской  
территориальной избирательной комиссии  
С.В. Графская*

ПЕТРОПАВЛОВСК-КАМЧАТСКАЯ ГОРОДСКАЯ  
ТЕРРИТОРИАЛЬНАЯ ИЗБИРАТЕЛЬНАЯ КОМИССИЯ

## ПОСТАНОВЛЕНИЕ

11 марта 2020 года № 122/887

### О внесении изменений в постановление Петропавловск-Камчатской городской территориальной избирательной комиссии от 09 июня 2018 года № 103/690 «О формировании участковой избирательной комиссии избирательного участка № 22»

На основании пункта «а» части 6, части 11 статьи 29 Федерального закона от 12.06.2002 № 67-ФЗ «Об основных гарантиях избирательных прав и права на участие в референдуме граждан Российской Федерации», постановления Петропавловск-Камчатской городской территориальной избирательной комиссии от 09 июня 2018 года № 103/737 «О зачислении в резерв составов участковых избирательных комиссий Петропавловск-Камчатского городского округа» Петропавловск-Камчатская городская территориальная избирательная комиссия

ПОСТАНОВЛЯЕТ:

1. Освободить от обязанностей члена участковой избирательной комиссии с правом решающего голоса избирательного участка № 22 Абазовикова Николая Юрьевича.

2. Назначить членом участковой избирательной комиссии с правом решающего голоса избирательного участка № 22 Максимова Александра Сергеевича, выдвинутого собранием избирателей по месту работы.

3. Опубликовать настоящее постановление в газете «Град Петра и Павла».

*Председатель  
Петропавловск-Камчатской городской  
территориальной избирательной комиссии  
Я.В. Костроба*  
*Секретарь  
Петропавловск-Камчатской городской  
территориальной избирательной комиссии  
С.В. Графская*

ПЕТРОПАВЛОВСК-КАМЧАТСКАЯ ГОРОДСКАЯ  
ТЕРРИТОРИАЛЬНАЯ ИЗБИРАТЕЛЬНАЯ КОМИССИЯ

## ПОСТАНОВЛЕНИЕ

11 марта 2020 года № 122/888

### О внесении изменений в постановление Петропавловск-Камчатской городской территориальной избирательной комиссии от 09 июня 2018 года № 103/691 «О формировании участковой избирательной комиссии избирательного участка № 23»

На основании пункта «а» части 6, части 11 статьи 29 Федерального закона от 12.06.2002 № 67-ФЗ «Об основных гарантиях избирательных прав и права на участие в референдуме граждан Российской Федерации», постановления Петропавловск-Камчатской городской территориальной избирательной комиссии от 11 марта 2020 года № 122/877 «О дополнительном зачислении в резерв составов участковых избирательных комиссий избирательных участков №№ 1-12, 14-20, 22-68 Петропавловск-Камчатского городского округа» Петропавловск-Камчатская городская территориальная избирательная комиссия

ПОСТАНОВЛЯЕТ:

1. Освободить от обязанностей члена участковой избирательной комиссии с правом решающего голоса избирательного участка № 23 Жебровскую Марину Владимировну.

2. Назначить членом участковой избирательной комиссии с правом решающего голоса избирательного участка № 23 Пухову Оксану Юрьевну, выдвинутую собранием избирателей по месту работы.

3. Освободить от обязанностей члена участковой избирательной комиссии с правом решающего голоса избирательного участка № 23 Жебровскую Полину Алексеевну.

4. Назначить членом участковой избирательной комиссии с правом решающего голоса избирательного участка № 23 Дубинину Нину Дмитриевну, выдвинутую собранием избирателей по месту работы.

5. Опубликовать настоящее постановление в газете «Град Петра и Павла».

*Председатель  
Петропавловск-Камчатской городской  
территориальной избирательной комиссии  
Я.В. Костроба*  
*Секретарь  
Петропавловск-Камчатской городской  
территориальной избирательной комиссии  
С.В. Графская*

ПЕТРОПАВЛОВСК-КАМЧАТСКАЯ ГОРОДСКАЯ  
ТЕРРИТОРИАЛЬНАЯ ИЗБИРАТЕЛЬНАЯ КОМИССИЯ

## ПОСТАНОВЛЕНИЕ

11 марта 2020 года № 122/889

### О внесении изменений в постановление Петропавловск-Камчатской городской территориальной избирательной комиссии от 09 июня 2018 года № 103/694 «О формировании участковой избирательной комиссии избирательного участка № 26»

На основании пункта «а» части 6, части 11 статьи 29 Федерального закона от 12.06.2002 № 67-ФЗ «Об основных гарантиях избирательных прав и права на участие в референдуме граждан Российской Федерации», постановления Петропавловск-Камчатской городской территориальной избирательной комиссии от 09 июня 2018 года № 103/737 «О зачислении в резерв составов участковых избирательных комиссий Петропавловск-Камчатского городского округа» Петропавловск-Камчатская городская территориальная избирательная комиссия

ПОСТАНОВЛЯЕТ:

1. Освободить от обязанностей члена участковой избирательной комиссии с правом решающего голоса избирательного участка № 26 Джаладян Диану Суменовну.

2. Назначить членом участковой избирательной комиссии с правом решающего голоса избирательного участка № 26 Шубину Марину Николаевну, выдвинутую собранием избирателей по месту работы.

3. Опубликовать настоящее постановление в газете «Град Петра и Павла».

*Председатель  
Петропавловск-Камчатской городской  
территориальной избирательной комиссии  
Я.В. Костроба*  
*Секретарь  
Петропавловск-Камчатской городской  
территориальной избирательной комиссии  
С.В. Графская*

ПЕТРОПАВЛОВСК-КАМЧАТСКАЯ ГОРОДСКАЯ  
ТЕРРИТОРИАЛЬНАЯ ИЗБИРАТЕЛЬНАЯ КОМИССИЯ

## ПОСТАНОВЛЕНИЕ

11 марта 2020 года № 122/890

### О внесении изменений в постановление Петропавловск-Камчатской городской территориальной избирательной комиссии от 09 июня 2018 года № 103/696 «О формировании участковой избирательной комиссии избирательного участка № 28»

На основании пункта «а» части 6, части 11 статьи 29 Федерального закона от 12.06.2002 № 67-ФЗ «Об основных гарантиях избирательных прав и права на участие в референдуме граждан Российской Федерации», постановления



1. Освободить от обязанностей члена участковой избирательной комиссии с правом решающего голоса избирательного участка № 41 Кирьянова Александра Геннадьевича.

2. Назначить членом участковой избирательной комиссии с правом решающего голоса избирательного участка № 41 Чикина Сергея Ивановича, выдвинутого Камчатским краевым отделением политической партии «КОММУНИСТИЧЕСКАЯ ПАРТИЯ РОССИЙСКОЙ ФЕДЕРАЦИИ».

3. Опубликовать настоящее постановление в газете «Град Петра и Павла».

*Председатель  
Петропавловск-Камчатской городской  
территориальной избирательной комиссии  
Я.В. Костроба*

*Секретарь  
Петропавловск-Камчатской городской  
территориальной избирательной комиссии  
С.В. Графская*

ПЕТРОПАВЛОВСК-КАМЧАТСКАЯ ГОРОДСКАЯ  
ТЕРРИТОРИАЛЬНАЯ ИЗБИРАТЕЛЬНАЯ КОМИССИЯ

## ПОСТАНОВЛЕНИЕ

11 марта 2020 года № 122/896

### О внесении изменений в постановление Петропавловск-Камчатской городской территориальной избирательной комиссии от 09 июня 2018 года № 103/711 «О формировании участковой избирательной комиссии избирательного участка № 43»

На основании пункта «а» части 6, части 11 статьи 29 Федерального закона от 12.06.2002 № 67-ФЗ «Об основных гарантиях избирательных прав и права на участие в референдуме граждан Российской Федерации», постановления Петропавловск-Камчатской городской территориальной избирательной комиссии от 11 марта 2020 года № 122/877 «О дополнительном зачислении в резерв составов участковых избирательных комиссий избирательных участков №№ 1-12, 14-20, 22-68 Петропавловск-Камчатского городского округа» Петропавловск-Камчатская городская территориальная избирательная комиссия

ПОСТАНОВЛЯЕТ:

1. Освободить от обязанностей члена участковой избирательной комиссии с правом решающего голоса избирательного участка № 43 Харченко Юлию Олеговну.

2. Назначить членом участковой избирательной комиссии с правом решающего голоса избирательного участка № 43 Нестюк Евгению Сергеевну, выдвинутую собранием избирателей по месту жительства.

3. Опубликовать настоящее постановление в газете «Град Петра и Павла».

*Председатель  
Петропавловск-Камчатской городской  
территориальной избирательной комиссии  
Я.В. Костроба*

*Секретарь  
Петропавловск-Камчатской городской  
территориальной избирательной комиссии  
С.В. Графская*

ПЕТРОПАВЛОВСК-КАМЧАТСКАЯ ГОРОДСКАЯ  
ТЕРРИТОРИАЛЬНАЯ ИЗБИРАТЕЛЬНАЯ КОМИССИЯ

## ПОСТАНОВЛЕНИЕ

11 марта 2020 года № 122/897

### О внесении изменений в постановление Петропавловск-Камчатской городской территориальной избирательной комиссии от 09 июня 2018 года № 103/714 «О формировании участковой избирательной комиссии избирательного участка № 46»

На основании пункта «а» части 6, части 11 статьи 29 Федерального закона от 12.06.2002 № 67-ФЗ «Об основных гарантиях избирательных прав и права на участие в референдуме граждан Российской Федерации», постановления Петропавловск-Камчатской городской территориальной избирательной комиссии от 09 июня 2018 года № 103/737 «О зачислении в резерв составов участковых избирательных комиссий Петропавловск-Камчатского городского округа» Петропавловск-Камчатская городская территориальная избирательная комиссия

ПОСТАНОВЛЯЕТ:

1. Освободить от обязанностей члена участковой избирательной комиссии с правом решающего голоса избирательного участка № 46 Лысых Татьяну Петровну.

2. Назначить членом участковой избирательной комиссии с правом решающего голоса избирательного участка № 46 Семенову Елену Сергеевну, выдвинутую собранием избирателей по месту работы.

3. Опубликовать настоящее постановление в газете «Град Петра и Павла».

*Председатель  
Петропавловск-Камчатской городской  
территориальной избирательной комиссии  
Я.В. Костроба*

*Секретарь  
Петропавловск-Камчатской городской  
территориальной избирательной комиссии  
С.В. Графская*

ПЕТРОПАВЛОВСК-КАМЧАТСКАЯ ГОРОДСКАЯ  
ТЕРРИТОРИАЛЬНАЯ ИЗБИРАТЕЛЬНАЯ КОМИССИЯ

## ПОСТАНОВЛЕНИЕ

11 марта 2020 года № 122/898

### О внесении изменений в постановление Петропавловск-Камчатской городской территориальной избирательной комиссии от 09 июня 2018 года № 103/715 «О формировании участковой избирательной комиссии избирательного участка № 47»

На основании пункта «а» части 6 статьи 29 Федерального закона от 12.06.2002 № 67-ФЗ «Об основных гарантиях избирательных прав и права на участие в референдуме граждан Российской Федерации» Петропавловск-Камчатская городская территориальная избирательная комиссия

ПОСТАНОВЛЯЕТ:

1. Освободить от обязанностей члена участковой избирательной комиссии с правом решающего голоса избирательного участка № 47 Холманских Виктора Владимировича, выдвинутого политической партией «Российская объединенная демократическая партия «Яблоко».

2. Опубликовать настоящее постановление в газете «Град Петра и Павла».

*Председатель  
Петропавловск-Камчатской городской  
территориальной избирательной комиссии  
Я.В. Костроба*

*Секретарь  
Петропавловск-Камчатской городской  
территориальной избирательной комиссии  
С.В. Графская*

ПЕТРОПАВЛОВСК-КАМЧАТСКАЯ ГОРОДСКАЯ  
ТЕРРИТОРИАЛЬНАЯ ИЗБИРАТЕЛЬНАЯ КОМИССИЯ

## ПОСТАНОВЛЕНИЕ

11 марта 2020 года № 122/899

### О внесении изменений в постановление Петропавловск-Камчатской городской территориальной избирательной комиссии от 09 июня 2018 года № 103/717 «О формировании участковой избирательной комиссии избирательного участка № 49»

На основании пункта 7 статьи 28, пункта «а» части 6, части 11 статьи 29 Федерального закона от 12.06.2002 № 67-ФЗ «Об основных гарантиях избирательных прав и права на участие в референдуме граждан Российской Федерации», постановления Петропавловск-Камчатской городской территориальной избирательной комиссии от 11 марта 2020 года № 122/877 «О дополнительном зачислении в резерв составов участковых избирательных комиссий избирательных участков №№ 1-12, 14-20, 22-68 Петропавловск-Камчатского городского округа» Петропавловск-Камчатская городская территориальная избирательная комиссия

ПОСТАНОВЛЯЕТ:

1. Освободить от обязанностей председателя участковой избирательной комиссии избирательного участка № 49 Шишкину Людмилу Викторовну.

2. Освободить от обязанностей члена участковой избирательной комиссии с правом решающего голоса избирательного участка № 49 Шишкину Людмилу Викторовну.

3. Назначить председателем участковой избирательной комиссии с правом решающего голоса избирательного участка № 49 Пенькову Екатерину Владимировну.

4. Назначить членом участковой избирательной комиссии с правом решающего голоса избирательного участка № 49 Ослопову Анну Владимировну, выдвинутую собранием избирателей по месту работы.

5. Освободить от обязанностей члена участковой избирательной комиссии с правом решающего голоса избирательного участка № 49 Моторину Софью Владимировну.

6. Назначить членом участковой избирательной комиссии с правом решающего голоса избирательного участка № 49 Войкович Жанну Анатольевну, выдвинутую собранием избирателей по месту работы.

7. Освободить от обязанностей члена участковой избирательной комиссии с правом решающего голоса избирательного участка № 49 Аташова Гусейна Назим оглы.

8. Назначить членом участковой избирательной комиссии с правом решающего голоса избирательного участка № 49 Дмышука Василия Викторовича, выдвинутого собранием избирателей по месту работы.

9. Опубликовать настоящее постановление в газете «Град Петра и Павла».

*Председатель  
Петропавловск-Камчатской городской  
территориальной избирательной комиссии  
Я.В. Костроба*

*Секретарь  
Петропавловск-Камчатской городской  
территориальной избирательной комиссии  
С.В. Графская*

ПЕТРОПАВЛОВСК-КАМЧАТСКАЯ ГОРОДСКАЯ  
ТЕРРИТОРИАЛЬНАЯ ИЗБИРАТЕЛЬНАЯ КОМИССИЯ

## ПОСТАНОВЛЕНИЕ

11 марта 2020 года № 122/900

### О внесении изменений в постановление Петропавловск-Камчатской городской территориальной избирательной комиссии от 09 июня 2018 года № 103/718 «О формировании участковой избирательной комиссии избирательного участка № 50»

На основании пункта «а» части 6, части 11 статьи 29 Федерального закона от 12.06.2002 № 67-ФЗ «Об основных гарантиях избирательных прав и права на участие в референдуме граждан Российской Федерации», постановления Петропавловск-







3. Освободить от обязанностей члена участковой избирательной комиссии с правом решающего голоса избирательного участка № 67 Родионова Павла Юрьевича.
4. Назначить членом участковой избирательной комиссии с правом решающего голоса избирательного участка № 67 Клецкову Ирину Валерьевну, выдвинутую собранием избирателей по месту жительства.
5. Освободить от обязанностей члена участковой избирательной комиссии с правом решающего голоса избирательного участка № 67 Иващенко Тараса Юрьевича.
6. Назначить членом участковой избирательной комиссии с правом решающего голоса избирательного участка № 67 Крылову Елену Юрьевну, выдвинутую собранием избирателей по месту жительства.
7. Опубликовать настоящее постановление в газете «Град Петра и Павла».

*Председатель  
Петропавловск-Камчатской городской  
территориальной избирательной комиссии  
Я.В. Костроба*

*Секретарь  
Петропавловск-Камчатской городской  
территориальной избирательной комиссии  
С.В. Графская*

ПЕТРОПАВЛОВСК-КАМЧАТСКАЯ ГОРОДСКАЯ  
ТЕРРИТОРИАЛЬНАЯ ИЗБИРАТЕЛЬНАЯ КОМИССИЯ

## ПОСТАНОВЛЕНИЕ

11 марта 2020 года № 122/912

### О внесении изменений в постановление Петропавловск-Камчатской городской территориальной избирательной комиссии от 09 июня 2018 года № 103/736 «О формировании участковой избирательной комиссии избирательного участка № 68»

На основании пункта «а» части 6, части 11 статьи 29 Федерального закона от 12.06.2002 № 67-ФЗ «Об основных гарантиях избирательных прав и права на участие в референдуме граждан Российской Федерации», постановления Петропавловск-Камчатской городской территориальной избирательной комиссии от 11 марта 2020 года № 122/877 «О дополнительном зачислении в резерв составов участковых избирательных комиссий избирательных участков №№ 1-12, 14-20, 22-68 Петропавловск-Камчатского городского округа» Петропавловск-Камчатская городская территориальная избирательная комиссия

ПОСТАНОВЛЯЕТ:

- Освободить от обязанностей члена участковой избирательной комиссии с правом решающего голоса избирательного участка № 68 Ковтуненко Алексея Викторовича.
- Назначить членом участковой избирательной комиссии с правом решающего голоса избирательного участка № 68 Буйнякова Романа Константиновича, выдвинутого Камчатским краевым отделением политической партии «КОММУНИСТИЧЕСКАЯ ПАРТИЯ РОССИЙСКОЙ ФЕДЕРАЦИИ».
- Опубликовать настоящее постановление в газете «Град Петра и Павла».

*Председатель  
Петропавловск-Камчатской городской  
территориальной избирательной комиссии  
Я.В. Костроба*

*Секретарь  
Петропавловск-Камчатской городской  
территориальной избирательной комиссии  
С.В. Графская*

ПЕТРОПАВЛОВСК-КАМЧАТСКАЯ ГОРОДСКАЯ  
ТЕРРИТОРИАЛЬНАЯ ИЗБИРАТЕЛЬНАЯ КОМИССИЯ

## ПОСТАНОВЛЕНИЕ

11 марта 2020 года № 122/913

### О сборе предложений для дополнительного зачисления в резерв составов участковых избирательных комиссий избирательных участков №№ 10, 20, 28, 30, 33, 34, 47, 51, 52, 53, 58, 64 Петропавловск-Камчатского городского округа

В соответствии с пунктом 18 Порядка формирования резерва составов участковых комиссий и назначения нового члена участковой комиссии из резерва составов участковых комиссий, утвержденного постановлением Центральной избирательной комиссии Российской Федерации от 5 декабря 2012 года № 1152/137-6 Петропавловск-Камчатская городская территориальная избирательная комиссия

ПОСТАНОВЛЯЕТ:

- Провести сбор предложений для дополнительного зачисления в резерв составов участковых избирательных комиссий избирательных участков №№ 10, 20, 28, 30, 33, 34, 47, 51, 52, 53, 58, 64 Петропавловск-Камчатского городского округа.
- Утвердить текст информационного сообщения о сборе предложений для дополнительного зачисления в резерв составов участковых избирательных комиссий избирательных участков №№ 10, 20, 28, 30, 33, 34, 47, 51, 52, 53, 58, 64 Петропавловск-Камчатского городского округа (прилагается).
- Рекомендовать субъектам выдвижения кандидатур в составы участковых избирательных комиссий представлять документы в соответствии с постановлением Петропавловск-Камчатской городской территориальной избирательной комиссии от 03 апреля 2018 года № 100/665 «О начале формирования участковых избирательных комиссий Петропавловск-Камчатского городского округа».
- Опубликовать настоящее постановление в газете «Град Петра и Павла».

*Председатель  
Петропавловск-Камчатской городской  
территориальной избирательной комиссии  
Я.В. Костроба*

*Секретарь  
Петропавловск-Камчатской городской  
территориальной избирательной комиссии  
С.В. Графская*

Приложение  
к постановлению  
Петропавловск-Камчатской городской  
территориальной избирательной комиссии  
от 11 марта 2020 года № 122/913

## ОБЪЯВЛЕНИЕ

### О дополнительном зачислении в резерв составов участковых избирательных комиссий избирательных участков №№ 10, 20, 28, 30, 33, 34, 47, 51, 52, 53, 58, 64 Петропавловск-Камчатского городского округа

Петропавловск-Камчатская городская территориальная избирательная комиссия в соответствии с пунктом 18 Порядка формирования резерва составов участковых комиссий и назначения нового члена участковой комиссии из резерва составов участковых комиссий, утвержденного постановлением Центральной избирательной комиссии Российской Федерации от 5 декабря 2012 года № 1152/137-6 с «13» марта 2020 года объявляет прием предложений по кандидатурам для дополнительного зачисления в резерв составов участковых избирательных комиссий избирательных участков №№ 10, 20, 28, 30, 33, 34, 47, 51, 52, 53, 58, 64.

Предложения принимаются от политических партий, выдвинувших списки кандидатов, допущенные к распределению депутатских мандатов в Государственной Думе Федерального Собрания Российской Федерации, в Законодательном Собрании Камчатского края, от избирательных объединений, выдвинувших списки кандидатов, допущенные к распределению депутатских мандатов в представительном органе муниципального образования, от других политических партий и иных общественных объединений, а также от представительного органа муниципального образования, от собраний избирателей по месту жительства, работы, службы, учебы.

При внесении предложений по кандидатурам для дополнительного зачисления в резерв составов участковых избирательных комиссий избирательных участков №№ 10, 20, 28, 30, 33, 34, 47, 51, 52, 53, 58, 64 необходимо представить:

#### Для политических партий, их региональных отделений, иных структурных подразделений

- Решение полномочного (руководящего или иного) органа политической партии либо регионального отделения, иного структурного подразделения политической партии о внесении предложения по кандидатурам для дополнительного зачисления в резерв составов участковых избирательных комиссий, оформленное в соответствии с требованиями устава политической партии.
- Если предложение о кандидатурах вносит региональное отделение, иное структурное подразделение политической партии, а в уставе политической партии не предусмотрена возможность такого внесения, – решение органа политической партии, уполномоченного делегировать региональному отделению, иному структурному подразделению политической партии, полномочия по внесению предложений о кандидатурах для зачисления в резерв составов участковых избирательных комиссий, оформленное в соответствии с требованиями устава.

#### Для иных общественных объединений

- Нотариально удостоверенная или заверенная уполномоченным на то органом общественного объединения копия действующего устава общественного объединения.
- Решение полномочного (руководящего или иного) органа общественного объединения о внесении предложения по кандидатурах для дополнительного зачисления в резерв составов участковых избирательных комиссий, оформленное в соответствии с требованиями устава, либо решение по этому же вопросу полномочного (руководящего или иного) органа регионального отделения, иного структурного подразделения общественного объединения, наделенного в соответствии с уставом общественного объединения правом принимать такое решение от имени общественного объединения.
- Если предложение о кандидатурах вносит региональное отделение, иное структурное подразделение общественного объединения, а в уставе общественного объединения указаный в пункте 2 вопрос не урегулирован, – решение органа общественного объединения, уполномоченного в соответствии с уставом общественного объединения о делегировании таких полномочий и решение органа, которому делегированы эти полномочия.

#### Для иных субъектов права внесения кандидатур в состав избирательных комиссий

Решение представительного органа муниципального образования, собрания избирателей по месту жительства, работы, службы, учебы.

Кроме того, субъектами права внесения кандидатур должны быть представлены:

- Две фотографии лица, предлагаемого в состав избирательной комиссии, размером 3x4 см (без уголка).
- Письменное согласие гражданина Российской Федерации на его назначение в состав избирательной комиссии.
- Копия паспорта или документа, заменяющего паспорт гражданина Российской Федерации, содержащего сведения о гражданстве и месте жительства лица, кандидатура которого предложена в состав избирательной комиссии.
- Копия документа лица, кандидатура которого предложена в состав избирательной комиссии (трудовой книжки либо справки с основного места работы), подтверждающего сведения об основном месте работы или службы, о занимаемой должности, а при отсутствии основного места работы или службы – копия документа, подтверждающего сведения о роде занятий, то есть о деятельности, приносящей ему доход, или о статусе неработающего лица (пенсионер, безработный, учащийся (с указанием наименования учебного заведения), домохозяйка, временно неработающий).

**Примечание.** Документальным подтверждением статуса домохозяйки (домохозяина) может служить трудовая книжка с отметкой о последнем месте работы и соответствующее личное заявление с указанием статуса домохозяйки (домохозяина) либо только заявление.

В резерв составов участковых комиссий не зачисляются кандидатуры, не соответствующие требованиям, установленным пунктом 1 статьи 29 (за исключением подпунктов «ж», «з», «и», «к», «л») Федерального закона от 12 июня 2002 года № 67-ФЗ «Об основных гарантиях избирательных прав и права на участие в референдуме граждан Российской Федерации», а также кандидатуры, в отношении которых отсутствуют документы, необходимые для зачисления в резерв составов участковой комиссии.

Срок приема предложений по дополнительному зачислению в резерв составов участковых избирательных комиссий избирательных участков №№ 10, 20, 28, 30, 33, 34, 47, 51, 52, 53, 58, 64 – с 13 по 22 марта 2020 года.

Документы представляются в Петропавловск-Камчатскую городскую территориальную избирательную комиссию по адресу: 683000 г. Петропавловск-Камчатский, улица Ленинская, дом 46, каб. 302, тел. 305-506 доб. 3551.

ГЛАВА  
ПЕТРОПАВЛОВСК-КАМЧАТСКОГО ГОРОДСКОГО ОКРУГА

## ПОСТАНОВЛЕНИЕ

От 11.03.2020 г. № 16

### О назначении публичных слушаний по проекту планировки территории и проекту межевания территории части квартала № 2 планировочного подрайона 3.2.6. Жилой район – «Пограничный» Северного городского планировочного района в Петропавловск-Камчатском городском округе

Руководствуясь статьей 28 Федерального закона от 06.10.2003 № 131-ФЗ «Об общих принципах организации местного самоуправления в Российской Федерации», статьей 28 Федерального закона от 13.07.2015 № 212-ФЗ «О свободном порте Владивосток», статьей 46 Градостроительного кодекса Российской Федерации, статьей 22 Устава Петропавловск-Камчатского городского округа, Решением Городской Думы Петропавловск-Камчатского городского округа от 28.04.2014 № 211-нд «О публичных слушаниях в Петропавловск-Камчатском городском округе», в целях выделения элементов планировочной структуры, границ зон планируемого размещения объектов капитального строительства, определения местоположения границ земельных участков, предназначенных для размещения объектов капитального строительства и линейных объектов

ПОСТАНОВЛЯЮ:

1. Провести по инициативе временно исполняющего полномочия Главы Петропавловск-Камчатского городского округа публичные слушания по проекту планировки территории и проекту межевания территории части квартала № 2 планировочного подрайона 3.2.6. Жилой район – «Пограничный» Северного городского планировочного района в Петропавловск-Камчатском городском округе согласно приложению 1 к настоящему постановлению (далее – публичные слушания).

2. Назначить проведение публичных слушаний на 30.03.2020 в 16<sup>00</sup> часов по адресу: город Петропавловск-Камчатский, улица Советская, дом 22, кабинет № 101 здания Управления архитектуры, градостроительства и земельных отношений администрации Петропавловск-Камчатского городского округа.

3. Организатором публичных слушаний определить организационный комитет по проведению публичных слушаний в составе, утвержденном постановлением администрации Петропавловск-Камчатского городского округа от 13.07.2018 № 1507 «О создании организационного комитета по организации и проведению публичных слушаний по проектам генеральных планов, проектам планировки территории, проектам межевания территории, проектам, предусматривающим внесение изменений в один из указанных утвержденных документов» (далее – оргкомитет).

4. Оргкомитету организовать:

4.1 размещение проекта планировки территории и проекта межевания территории части квартала № 2 планировочного подрайона 3.2.6. Жилой район – «Пограничный» Северного городского планировочного района в Петропавловск-Камчатском городском округе, на официальных сайтах Городской Думы Петропавловск-Камчатского городского округа и администрации Петропавловск-Камчатского городского округа в информационно-телекоммуникационной сети «Интернет»;

4.2 в течение всего периода размещения на официальных сайтах Городской Думы Петропавловск-Камчатского городского округа и администрации Петропавловск-Камчатского городского округа в информационно-телекоммуникационной сети «Интернет» проведение экспозиции такого проекта по адресу: город Петропавловск-Камчатский, улица Советская, дом 22, в холле Управления архитектуры, градостроительства и земельных отношений администрации Петропавловск-Камчатского городского округа (этаж 3);

4.3 в период работы экспозиции в месте проведения экспозиции, в дни и часы посещения экспозиции, указанные в оповещении о начале публичных слушаний, консультирование посетителей экспозиции, распространение печатных информационных материалов о проекте, подлежащем рассмотрению на публичных слушаниях;

4.4 размещение информации о дате, времени, месте проведения публичных слушаний на официальных сайтах Городской Думы Петропавловск-Камчатского городского округа и администрации Петропавловск-Камчатского городского округа в информационно-телекоммуникационной сети «Интернет».

5. Установить порядок учета предложений и замечаний по проекту планировки территории и проекту межевания территории части квартала № 2 планировочного подрайона 3.2.6. Жилой район – «Пограничный» Северного городского планировочного района в Петропавловск-Камчатском городском округе, а также участия граждан в его обсуждении согласно приложению 2 к настоящему постановлению.

6. Управлению архитектуры, градостроительства и земельных отношений администрации Петропавловск-Камчатского городского округа в течение 10 рабочих дней со дня окончания публичных слушаний направить временно исполняющему полномочия Главы Петропавловск-Камчатского городского округа проект планировки территории и проект межевания территории части квартала № 2 планировочного подрайона 3.2.6. Жилой район – «Пограничный» Северного городского планировочного района в Петропавловск-Камчатском городском округе; протокол публичных слушаний по проекту планировки территории и проекту межевания территории части квартала № 2 планировочного подрайона 3.2.6. Жилой район – «Пограничный» Северного городского планировочного района в Петропавловск-Камчатском городском округе; заключение о результатах публичных слушаний, а также таблицу поступивших предложений и замечаний.

7. Организационно-техническое и информационное обеспечение проведения публичных слушаний, включая информирование граждан, постоянно проживающих на территории, в отношении которой подготовлен проект планировки территории и проект межевания территории, правообладателей находящихся в границах этой территории земельных участков и (или) расположенных на них объектов капитального строительства, а также правообладателей помещений, являющихся частью указанных объектов капитального строительства, осуществляет администрация Петропавловск-Камчатского городского округа.

8. Управлению делами администрации Петропавловск-Камчатского городского округа опубликовать настоящее постановление в газете «Град Петра и Павла».

*Временно исполняющий полномочия Главы  
Петропавловск-Камчатского городского округа  
К.В. Брызгин*

Приложение 1  
к постановлению Главы  
Петропавловск-Камчатского  
городского округа  
от 11.03.2020 № 16

**Проект планировки территории  
и проект межевания территории части квартала № 2  
планировочного подрайона 3.2.6. Жилой район –  
«Пограничный» Северного городского планировочного района  
в Петропавловск-Камчатском городском округе**

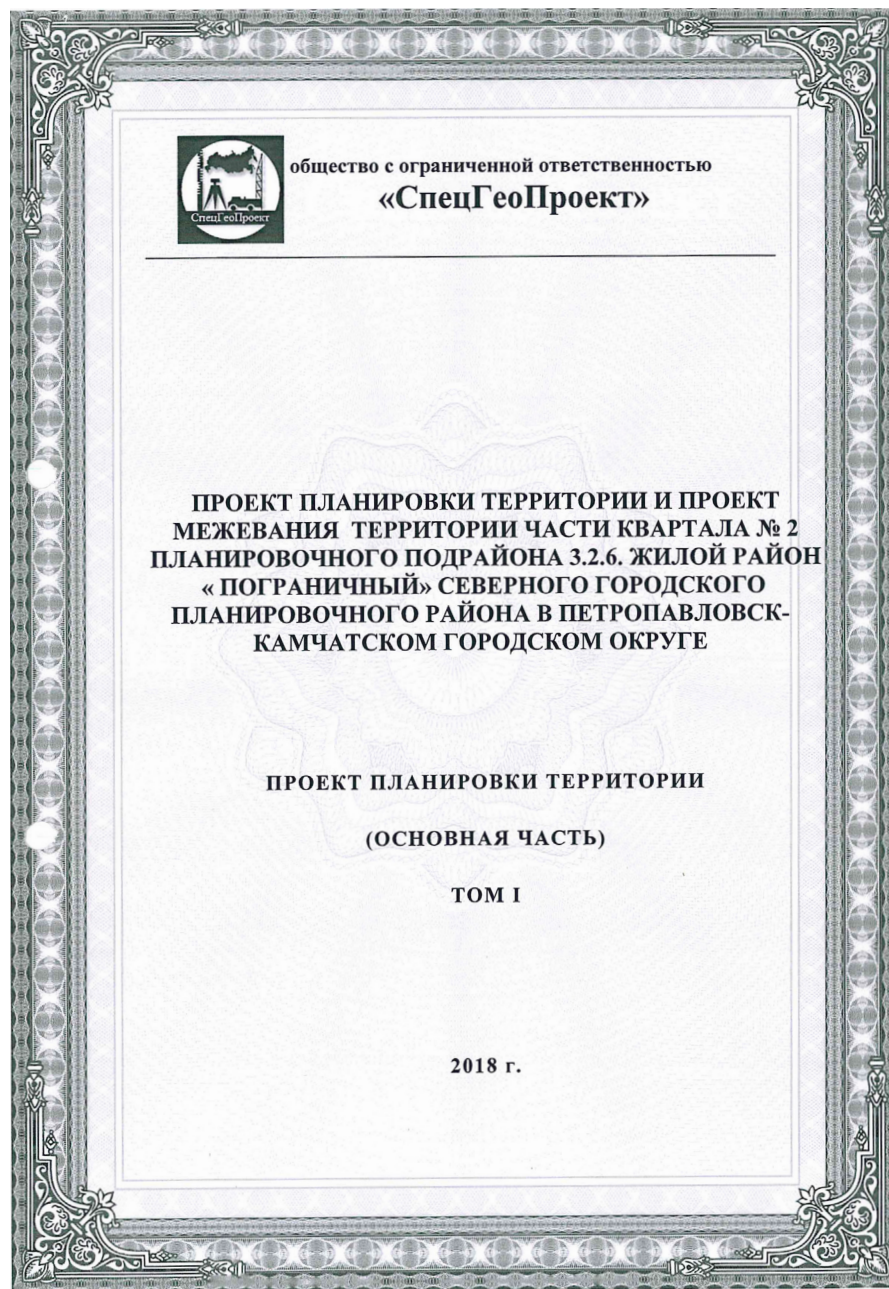

общество с ограниченной ответственностью  
«СпецГеоПроект»

**ПРОЕКТ ПЛАНИРОВКИ ТЕРРИТОРИИ И ПРОЕКТ  
МЕЖЕВАНИЯ ТЕРРИТОРИИ ЧАСТИ КВАРТАЛА № 2  
ПЛАНИРОВОЧНОГО ПОДРАЙОНА 3.2.6. ЖИЛОЙ РАЙОН  
« ПОГРАНИЧНЫЙ » СЕВЕРНОГО ГОРОДСКОГО  
ПЛАНИРОВОЧНОГО РАЙОНА В ПЕТРОПАВЛОВСК-  
КАМЧАТСКОМ ГОРОДСКОМ ОКРУГ**

**ПРОЕКТ ПЛАНИРОВКИ ТЕРРИТОРИИ**

**(ОСНОВНАЯ ЧАСТЬ)**

**ТОМ I**

Директор

Кунгурова О.Н.



2018 г.

Изм.	Кол.	Лист	Недоп.	Подпись	Дата

ППТ

Лист

2

СОСТАВ ДОКУМЕНТАЦИИ ПО ПЛАНИРОВКЕ ТЕРРИТОРИИ

Обозначение	Наименование	Примечание
ТОМ I	Основная часть проекта планировки территории	
РАЗДЕЛ 1	Положение о размещении площадного объекта	
РАЗДЕЛ 2	Графическая часть: -Чертеж красных линий; -Чертеж планировки территории	
ТОМ II	Материалы по обоснованию проекта планировки	
РАЗДЕЛ 1	Пояснительная записка	
РАЗДЕЛ 2	Приложение	
РАЗДЕЛ 3	Графическая часть: -Карта расположения элементов планировочной структуры, схема объектов капитального строительства; -Схема организации движения транспорта и улично-дорожной сети; -Схема вертикальной планировки территории, инженерной подготовки и инженерной защиты территории; -Схема границ зон с особыми условиями использования территории, зон подверженных риску возникновения чрезвычайных ситуаций; -Схема инженерной инфраструктуры -Вариант планировочного решения застройки территории; -поперечные профили улиц и дорог.	

Изм.	Кол.	Лист	№ док	Подпись	Дата

Изм.	Кол.	Лист	№ док	Подпись	Дата

Содержание

Изм.	Кол.	Лист	№ док	Подпись	Дата

Изм.	Кол.	Лист	№ док	Подпись	Дата

Изм.	Кол.	Лист	№ док	Подпись	Дата

Изм.	Кол.	Лист	№ док	Подпись	Дата

Изм.	Кол.	Лист	№ док	Подпись	Дата

Изм.	Кол.	Лист	№ док	Подпись	Дата

Изм.	Кол.	Лист	№ док	Подпись	Дата

Изм.	Кол.	Лист	№ док	Подпись	Дата

Изм.	Кол.	Лист	№ док	Подпись	Дата

Изм.	Кол.	Лист	№ док	Подпись	Дата

Изм.	Кол.	Лист	№ док	Подпись	Дата

Изм.	Кол.	Лист	№ док	Подпись	Дата

Изм.	Кол.	Лист	№ док	Подпись	Дата

Изм.	Кол.	Лист	№ док	Подпись	Дата

Изм.	Кол.	Лист	№ док	Подпись	Дата

Изм.	Кол.	Лист	№ док	Подпись	Дата

Изм.	Кол.	Лист	№ док	Подпись	Дата

Изм.	Кол.	Лист	№ док	Подпись	Дата

Изм.	Кол.	Лист	№ док	Подпись	Дата

Изм.	Кол.	Лист	№ док	Подпись	Дата

Изм.	Кол.	Лист	№ док	Подпись	Дата

Изм.	Кол.	Лист	№ док	Подпись	Дата

Изм.	Кол.	Лист	№ док	Подпись	Дата

Изм.	Кол.	Лист	№ док	Подпись	Дата

Изм.	Кол.	Лист	№ док	Подпись	Дата

Изм.	Кол.	Лист	№ док	Подпись	Дата

Изм.	Кол.	Лист	№ док	Подпись	Дата

Изм.	Кол.	Лист	№ док	Подпись	Дата

Изм.	Кол.	Лист	№ док	Подпись	Дата

Изм.	Кол.	Лист	№ док	Подпись	Дата

Изм.	Кол.	Лист	№ док	Подпись	Дата

Изм.	Кол.	Лист	№ док	Подпись	Дата

Изм.	Кол.	Лист	№ док	Подпись	Дата

Изм.	Кол.	Лист	№ док	Подпись	Дата

Изм.	Кол.	Лист	№ док	Подпись	Дата

Изм.	Кол.	Лист	№ док	Подпись	Дата

Изм.	Кол.	Лист	№ док	Подпись	Дата

Изм.	Кол.	Лист	№ док	Подпись	Дата

Изм.	Кол.	Лист	№ док	Подпись	Дата

Изм.	Кол.	Лист	№ док	Подпись	Дата

Изм.	Кол.	Лист	№ док	Подпись	Дата

Изм.	Кол.	Лист	№ док	Подпись	Дата

Изм.	Кол.	Лист	№ док	Подпись	Дата

Изм.	Кол.	Лист	№ док	Подпись	Дата

Изм.	Кол.	Лист	№ док	Подпись	Дата

Изм.	Кол.	Лист	№ док	Подпись	Дата

Изм.	Кол.	Лист	№ док	Подпись	Дата

Изм.	Кол.	Лист	№ док	Подпись	Дата

Изм.	Кол.	Лист	№ док	Подпись	Дата

Изм.	Кол.	Лист	№ док	Подпись	Дата

Изм.	Кол.	Лист	№ док	Подпись	Дата

Изм.	Кол.	Лист	№ док	Подпись	Дата

Изм.	Кол.	Лист	№ док	Подпись	Дата

Изм.	Кол.	Лист	№ док	Подпись	Дата

Изм.	Кол.	Лист	№ док	Подпись	Дата

Изм.	Кол.	Лист	№ док	Подпись	Дата

Изм.	Кол.	Лист	№ док	Подпись	Дата

Изм.	Кол.	Лист	№ док	Подпись	Дата

Изм.	Кол.	Лист	№ док	Подпись	Дата

Изм.	Кол.	Лист	№ док	Подпись	Дата

Изм.	Кол.	Лист	№ док	Подпись	Дата

Изм.	Кол.	Лист	№ док	Подпись	Дата

Изм.	Кол.	Лист	№ док	Подпись	Дата

Изм.	Кол.	Лист	№ док	Подпись	Дата

Изм.	Кол.	Лист	№ док	Подпись	Дата

Изм.	Кол.	Лист	№ док	Подпись	Дата

Изм.	Кол.	Лист	№ док	Подпись	Дата

Изм.	Кол.	Лист	№ док	Подпись	Дата

Изм.	Кол.	Лист	№ док	Подпись	Дата

Изм.	Кол.	Лист	№ док	Подпись	Дата

Изм.	Кол.	Лист	№ док	Подпись	Дата

Изм.	Кол.	Лист	№ док	Подпись	Дата

Изм.	Кол.	Лист	№ док	Подпись	Дата

Изм.	Кол.	Лист	№ док	Подпись	Дата

Изм.	Кол.	Лист	№ док	Подпись	Дата

Изм.	Кол.	Лист	№ док	Подпись	Дата

Изм.	Кол.	Лист	№ док	Подпись	Дата

Изм.	Кол.	Лист	№ док	Подпись	Дата

Изм.	Кол.	Лист	№ док	Подпись	Дата

Изм.	Кол.	Лист	№ док	Подпись	Дата

Изм.	Кол.	Лист	№ док	Подпись	Дата

Изм.	Кол.	Лист	№ док	Подпись	Дата

Изм.	Кол.	Лист	№ док	Подпись	Дата

Изм.	Кол.	Лист	№ док	Подпись	Дата

Изм.	Кол.	Лист	№ док	Подпись	Дата

Изм.	Кол.	Лист	№ док	Подпись	Дата
			</		

	строительства, планируемые (расчетный срок). Предназначенные для размещения административных и офисных зданий, объектов образования, науки, здравоохранения и социального обеспечения, физической культуры и спорта, культуры, искусства, религии.			домами	
7	Объект незавершенного строительства.	2178	1065	Зона застройки многоэтажными жилыми домами	стр.
8	Насосная станция	579	28	Зона застройки многоэтажными жилыми домами	сущ.
9	Нежилое здание. Кафе «Граница»	435	240	Зона общественно-делового центра местного значения	сущ.
10	Нежилое здание. Торговый павильон.	139	41	Зона общественно-делового центра местного значения	сущ.
11	Нежилое здание. КНС	1400	72	Зона общественно-делового центра местного значения	сущ.

Общественный транспорт представлен автобусами и такси. Все здания на проектируемой территории оснащены системами водоснабжения, водоотведения, электропитания, теплоснабжения. Тротуары имеют освещение.

### 1.3. Современная экологическая ситуация

Экологическая ситуация в Петропавловске-Камчатском достаточно стабильная. Воздух отравляют в основном автомобилисты и две местные тепловые электрические станции. В городе проживает всего 183 тысячи жителей.

В целях охраны атмосферного воздуха в местах проживания населения устанавливается санитарно-защитная зона (СЗЗ). Размер СЗЗ определяется на основании расчетов рассеивания загрязняющих веществ в атмосферном воздухе и в соответствии с санитарной классификацией.

ППТ

Лист

7

Изм. № подл. Подпись и дата Взам. инв. №

Изм.	Кол.	Лист	№ док.	Подпись	Дата

Проектом планировки территории предлагается строительство автостоянки в зоне общественно-делового центра местного значения и объекта административного назначения в зоне застройки многоэтажными жилыми домами. Варианты размещения объектов капитального строительства предложены с учетом видов разрешенного использования земельных участков, в соответствии с Правилами землепользования и застройки г.Петропавловск-Камчатский.

### Технико-экономические показатели Основные показатели проекта

Таблица 2

№ п/п	Наименование показателя	Единица измерения	Современное состояние	Расчетный срок
<b>1. ТЕРРИТОРИЯ</b>				
1.1.	Территория в границах проекта планировки	га	12,4	12,4
1.2.	Территория в границах красных линий в границах проекта планировки	га		12,4
<b>2. ЗОНА ЖИЛОЙ ЗАСТРОЙКИ</b>				
2.1	Зона застройки многоэтажными жилыми домами	кв.м.	36 746	36 746
<b>3. СОЦИАЛЬНАЯ ИНФРАСТРУКТУРА</b>				
3.1.	Зона общественно-делового центра местного значения	кв.м.	-	51 992
3.2.	Зона размещения коммунальных предприятий по обслуживанию автотранспорта	кв.м.	-	10 436
3.3.	Зоны общего пользования территории	кв.м.	-	2 400
<b>4. ТРАНСПОРТНАЯ ИНФРАСТРУКТУРА</b>				
	Протяженность улично-дорожной сети - всего	м	1 000	1 678,1

ППТ

Лист

9

Изм. № подл. Подпись и дата Взам. инв. №

Изм.	Кол.	Лист	№ док.	Подпись	Дата

Согласно официального запроса в Агентство Ветеринарии Камчатского края – биотермические ямы и скотомогильники в Петропавловск-Камчатском городском округе, не зарегистрированы (приложение 2).

### 1.4. Положение о характеристиках планируемого развития территории, о характеристиках объектов капитального строительства

Предлагается поэтапная последовательность осуществления мероприятий, предусмотренных проектом планировки территории:

1. Проведение кадастровых работ – формирование земельных участков с постановкой их на государственный кадастровый учет.

Формирование земельных участков осуществляется в соответствии с главой 1.1 Земельного кодекса Российской Федерации. Постановка сформированных земельных участков осуществляется в соответствии с Федеральным законом от 13.07.2015 № 218-ФЗ «О государственной регистрации недвижимости».

2. Предоставление вновь сформированных земельных участков под предлагаемую проектом застройку.

Сформированные земельные участки предоставляются под застройку в соответствии с главой V.1 Земельного кодекса Российской Федерации.

3. Разработка проектной документации по строительству зданий и сооружений, а также по строительству сетей и объектов инженерного обеспечения.

Проектная документация подготавливается на основании ст. 48 Градостроительного кодекса Российской Федерации в соответствии со сводами правил, строительными нормами и правилами, техническими регламентами.

4. Строительство планируемых объектов капитального строительства и их подключение к системе инженерных коммуникаций.

Строительство объектов капитального строительства осуществляется на основании разрешения на строительство, порядок выдачи которого предусмотрен ст. 51 Градостроительного кодекса Российской Федерации.

5. Ввод объектов капитального строительства и инженерных коммуникаций в эксплуатацию.

Для введения в эксплуатацию объекта капитального строительства требуется получения соответствующего разрешения, порядок выдачи которого предусмотрен ст. 55 Градостроительного кодекса Российской Федерации.

ППТ

Лист

8

Изм. № подл. Подпись и дата Взам. инв. №

Изм.	Кол.	Лист	№ док.	Подпись	Дата

4.1.	в том числе			
	Магистральные улицы общегородского значения (транспортно-пешеходные)	м		1 137
	улицы и дороги местного значения	м		541,1
<b>5. ИНЖЕНЕРНАЯ ИНФРАСТРУКТУРА</b>				
5.1.	Протяженность сетей водоснабжения	м	1 128	1 413
5.2.	Протяженность сетей водоотведения (бытового)	м	1 993	2 260
5.3.	Протяженность сетей теплоснабжения	м	235	617
5.4.	Протяженность сетей ливневой канализации	м	1 811	1 811
5.5.	Протяженность сетей электроснабжения в том числе:	м		
	10 кВ	м	1 344	2 202
	0,4 кВ	м	1 752	2 148

### Плотность и параметры планируемой застройки территории

Таблица 3

№ п/п	Зона планируемого размещения объектов капитального строительства	Коэффициент застройки %	Плотность застройки, кв.м.
1	Зона застройки многоэтажными жилыми домами	15,6	5742
2	Зона общественно-делового центра местного значения	6,9	3583
3	Зона размещения коммунальных предприятий по обслуживанию автотранспорта	59,7	6231

Проектные решения проекта планировки территории предусматривают озеленение территорий строительства капитальных зданий. В соответствии

ППТ

Лист

10

Изм. № подл. Подпись и дата Взам. инв. №

Изм.	Кол.	Лист	№ док.	Подпись	Дата

с градостроительными регламентами г.Петропавловска-Камчатского территория озеленения должна быть не менее 40 % от площади застройки.

**1.5. Оценка реализации действующей градостроительной документации.**

Проектируемое функциональное использование территории выполнено в соответствии с генеральным планом, планом землепользования и застройки г.Петропавловска-Камчатского.

Северо-восточная и южная часть проектируемого участка отведена под зону общественно-делового центра местного значения.

Зона обслуживания и коммерческой активности местного значения выделена для обеспечения правовых условий формирования местных (локальных) центров городского района с широким спектром коммерческих и обслуживающих функций.

Согласно правилам землепользования и застройки г.Петропавловск-Камчатский на данной территории возможно строительство:

- многоквартирных домов;
- объектов здравоохранения;
- объектов учебно-образовательного назначения;
- спортивно-досуговых, зрелищных объектов;
- объектов общественного питания, бытового обслуживания;
- административных зданий;
- объектов хранения автотранспорта, объектов автомобильной инфраструктуры.

На этой территории находятся объекты незавершенного строительства, кафе «Колесо», кафе «Граница», торговый павильон, объект инженерной инфраструктуры (КНС).

Южнее зоны общественно-делового центра местного значения расположена зона застройки многоэтажными жилыми домами. На территории находятся три многоквартирных дома. В территориальной зоне предусмотрено размещение предприятий местного значения на первых этажах жилых зданий, а также объектов социального обслуживания, общеобразовательного назначения, бытового обслуживания населения, объектов коммунального хозяйства.

С западной стороны общественно-деловой зоны располагаются частные гаражные постройки. Существующие объекты капитального строительства находятся в зоне размещения коммунальных предприятий по обслуживанию автотранспорта.

ППТ

Лист

11

11	565892.815	1411482.439
12	565918.0801	1411482.332
13	565917.9436	1411496.338
14	565932.48	1411496.22
15	565934.4335	1411506.196
16	565702.8357	1411508.823
17	565696.6841	1411512.688
18	565694.1701	1411524.3
19	565693.4906	1411533.097
-	-	-
20	565683.6075	1411531.495
21	565684.2545	1411522.849
22	565686.6074	1411512.543
23	565690.2155	1411481.55
24	565677.8999	1411481.82
25	565650.5372	1411470.126
26	565658.79	1411470.13
27	565690.6	1411469.62
28	565690.5496	1411443.521
29	565689.6928	1411412.887
-	-	-
30	565457.3499	1411249.96
31	565443.037	1411300.413
32	565427.01	1411356.77
33	565422.58	1411373.93
34	565415.2998	1411402.12
35	565412.6702	1411414.63
36	565408.87	1411432.71
37	565416.3399	1411440.59
38	565423.6799	1411448.31
39	565440.8684	1411458.341
-	-	-
40	565356.5123	1411401.666
41	565407.7307	1411228.823

ППТ

Лист

13

**1.6. Наличие объектов историко-культурного и природного наследия, особо охраняемых природных территорий, проектов, зон их охраны, мероприятия по сохранению культурного наследия.**

Согласно официальному ответу Службы охраны объектов культурного наследия Камчатского края, участок проектирования расположен вне зоны охраны объектов культурного наследия (приложение 3).

Согласно официальному ответу Министерства природных ресурсов и экологии Камчатского края, особо охраняемые природные территории регионального и местного значения, запасы полезных ископаемых, числящихся на государственном балансе, а также прогнозные ресурсы и объекты лицензирования на участке проектирования отсутствуют (приложение 4).

**II. ПЕРЕЧЕНЬ КООРДИНАТ ХАРАКТЕРНЫХ ТОЧЕК КРАСНЫХ ЛИНИЙ.**

Проект планировки территории подготовлен в соответствии с системой координат, используемой для ведения Единого государственного реестра недвижимости.

Ведомость расчета координат устанавливаемых красных линий рассчитана в соответствии с Инструкцией о порядке проектирования и установления красных линий в городах и других поселениях Российской Федерации (РДС 30-201-98).

Таблица № 1  
Ведомость расчета координат красных линий

п/п	X	Y
1	566236.4601	1411408.294
2	566239.7733	1411440.119
3	566241.9293	1411439.645
-	-	-
4	566221.542	1411409.838
5	566225.084	1411443.888
-	-	-
6	565790.5301	1411441.64
7	565788.5501	1411476.69
8	565787.469	1411494.049
9	565790.8669	1411497.809
10	565882.7815	1411496.758

ППТ

Лист

12

**Список использованного материала**

1. Федеральный Закон Российской Федерации от 29.12.2004 № 190-ФЗ Градостроительный кодекс Российской Федерации;
2. Федеральный Закон Российской Федерации от 25.10.2001 № 136-ФЗ Земельный кодекс Российской Федерации;
3. Федеральный закон от 06.10.2003 № 131-ФЗ. «Об общих принципах организации местного самоуправления в Российской Федерации»;
4. Федеральный закон от 18.06.2001 № 78-ФЗ «О землеустройстве»;
5. Федеральный закон от 24.07.2007 № 221-ФЗ «О кадастровой деятельности»;
6. Федеральный закон от 10.01.2002 № 7-ФЗ «Об охране окружающей среды» (ред. от 31.12.2017);
7. Федеральный закон от 22.07.2008 № 123-ФЗ (ред. от 29.07.2017) «Технический регламент о требованиях пожарной безопасности»;
8. Федеральный закон от 21.12.1994 № 68-ФЗ (ред. от 23.06.2016) «О защите населения и территорий от чрезвычайных ситуаций природного и техногенного характера»;
9. Постановление Правительства РФ от 12.04.2012 № 289 (ред. от 15.12.2016) «О федеральной государственной информационной системе территориального планирования»;
10. Постановление Правительства РФ от 31.03.2017 № 402 «Об утверждении Правил выполнения инженерных изысканий, необходимых для подготовки документации по планировке территории, перечня видов инженерных изысканий, необходимых для подготовки документации по планировке территории и о внесении изменений в Постановление Правительства Российской Федерации от 19 января 2006 г. № 20»;
11. РДС 30-201-98 Система нормативных документов в строительстве. Руководящий документ системы. Инструкция о порядке проектирования и установления красных линий в городах и других поселениях Российской Федерации, принятый Постановлением Госстроя Российской Федерации от 06.04.1998 № 18-30;
12. «ГКИНП-02-033-82. Инструкция по топографической съемке в масштабах 1:5000, 1:2000, 1:1000 и 1:500» (утв. ГУГК СССР 05.10.1979);
13. Приказ Минэкономразвития России от 09.01.2018 № 10 «Об утверждении Требований к описанию и отображению в документах территориального планирования объектов федерального значения, объектов регионального значения, объектов местного значения и о признании

ППТ

Лист

14

Приложение 2  
к постановлению Главы  
Петропавловск-Камчатского  
городского округа  
от 11.03.2020 № 16

**Порядок учета предложений и замечаний  
по проекту планировки территории и проекту  
межевания территории части квартала № 2  
планировочного подрайона 3.2.6. Жилой район –  
«Пограничный» Северного городского планировочного  
района в Петропавловск-Камчатском городском округе,  
а также участия граждан в его обсуждении**

1. Со дня опубликования постановления Главы Петропавловск-Камчатского городского округа о назначении публичных слушаний по проекту планировки территории и проекту межевания территории части квартала № 2 планировочного подрайона 3.2.6. Жилой район – «Пограничный» Северного городского планировочного района в Петропавловск-Камчатском городском округе до дня их проведения, в период размещения на официальных сайтах Городской Думы Петропавловск-Камчатского городского округа и администрации Петропавловск-Камчатского городского округа в информационно-телекоммуникационной сети «Интернет» проекта планировки территории и проекта межевания территории части квартала № 2 планировочного подрайона 3.2.6. Жилой район – «Пограничный» Северного городского планировочного района в Петропавловск-Камчатском городском округе и проведения экспозиции такого проекта участники публичных слушаний, прошедшие идентификацию в соответствии с частью 9 статьи 9 Решения Городской Думы Петропавловск-Камчатского городского округа от 28.04.2014 № 211-нд «О публичных слушаниях в Петропавловск-Камчатском городском округе», вправе вносить предложения и замечания, касающиеся такого проекта:

- 1.1 в письменной или устной форме в ходе проведения публичных слушаний;
  - 1.2 в письменной форме организатору публичных слушаний по адресу 683000, город Петропавловск-Камчатский, улица Советская, дом 22, кабинет 105, понедельник – четверг с 09.00 до 17.00 часов, пятница с 09.00 до 16.00 часов (перерыв с 13.00 до 14.00 часов);
  - 1.3 посредством записи в книге (журнале) учета посетителей экспозиции проекта, подлежащего рассмотрению на публичных слушаниях.
  2. Предложения и замечания, внесенные участниками публичных слушаний, подлежат регистрации организатором, а также обязательному рассмотрению организатором публичных слушаний. Предложения и замечания не рассматриваются в случае выявления факта предоставления участником публичных слушаний недостоверных сведений.
  3. Все предложения и замечания участников публичных слушаний с разделением на предложения и замечания граждан, являющихся участниками публичных слушаний и постоянно проживающих на территории, в пределах которой проводятся публичные слушания, и предложения, и замечания иных участников публичных слушаний, указываются в протоколе публичных слушаний.
  4. Содержание внесенных предложений и замечаний участников публичных слушаний с разделением на предложения и замечания граждан, являющихся участниками публичных слушаний и постоянно проживающих на территории, в пределах которой проводятся публичные слушания, предложения и замечания иных участников публичных слушаний указываются в заключении о результатах публичных слушаний.
- В случае внесения несколькими участниками публичных слушаний одинаковых предложений и замечаний допускается обобщение таких предложений и замечаний.

утратившим силу приказа Минэкономразвития России от 7 декабря 2016 г. № 793»;

14. Приказ Минэкономразвития России от 11.02.2014 № 55 «О внесении изменений в требования к проекту межевания земельных участков, утвержденные приказом Минэкономразвития России от 3 августа 2011 г. № 388»;

15. СП 42.13330.2016 Градостроительство. Планировка и застройка городских и сельских поселений. Актуализированная редакция СНиП 2.07.01-89\*, утвержденный приказом Министерства строительства и жилищно-коммунального хозяйства Российской Федерации от 30.12.2016 № 1034/пр, введен в действие с 01.07.2017г.;

16. СП 47.13330.2016 Инженерные изыскания для строительства. Основные положения. Актуализированная редакция СНиП 11-02-96, утвержденный Приказом Министерства строительства и жилищно-коммунального хозяйства Российской Федерации от 30.12.2016 № 1033/пр, введен в действие с 01.07.2017 г.;

17. Постановление Правительства РФ от 31.03.2017 № 402 «Об утверждении Правил выполнения инженерных изысканий, необходимых для подготовки документации по планировке территории, перечня видов инженерных изысканий, необходимых для подготовки документации по планировке территории, и о внесении изменений в Постановление Правительства РФ от 19.01.2006 № 20;

18. СП 11-112-2001 «Порядок разработки и состав раздела «Инженерно-технические мероприятия гражданской обороны. Мероприятия по предупреждению чрезвычайных ситуаций» градостроительной документации для территорий городских и сельских поселений, других муниципальных образований» (утв. приказом МЧС РФ от 29.10.2001 № 471 ДСП);

19. Решение Городской Думы Петропавловск-Камчатского городского округа Камчатского края от 23.03.2018 № 40-нд «Об утверждении местных нормативов градостроительного проектирования Петропавловск-Камчатского городского округа»;

20. Закон Камчатского края от 14.10.2012 № 160 «О регулировании отдельных вопросов градостроительной деятельности в Камчатском крае»;

21. Решение Городской Думы Петропавловск-Камчатского городского округа от 25.12.2019 г. № 218-нд "О внесении изменений в генеральный план Петропавловск-Камчатского городского округа, утвержденный

ППТ

Лист

15

Решением городской Думы Петропавловск-Камчатского городского округа от 23.12.2009 № 697-р;

22. Решение Городской Думы Петропавловск-Камчатского городского округа от 12.10.2010 № 294-нд «О правилах землепользования и застройки Петропавловск-Камчатского городского округа»;

23. Действующие технические регламенты, СП, СНиП, СанПиН, иные нормативные документы;

24. Постановление от 27.12.2017 № 3200 «Об утверждении проекта планировки территории квартала №4 планировочного подрайона 3.2.5. Жилой район – «Северо-Восток» Северного городского планировочного района в Петропавловск-Камчатском городском округе».

ППТ

Лист

16

### III. Графическая часть

ППТ

Лист

17





**ЧЕРТЕЖ ПЛАНИРОВКИ ТЕРРИТОРИИ ЧАСТИ КВАРТАЛА № 2 ПЛАНИРОВОЧНОГО ПОДРАЙОНА 3.2.6. ЖИЛОЙ РАЙОН. "ПОГРАНИЧНЫЙ" СЕВЕРНОГО ГОРОДСКОГО ПЛАНИРОВОЧНОГО РАЙОНА В ПЕТРОПАВЛОВСК-КАМЧАТСКОМ ГОРОДСКОМ ОКРУГЕ**

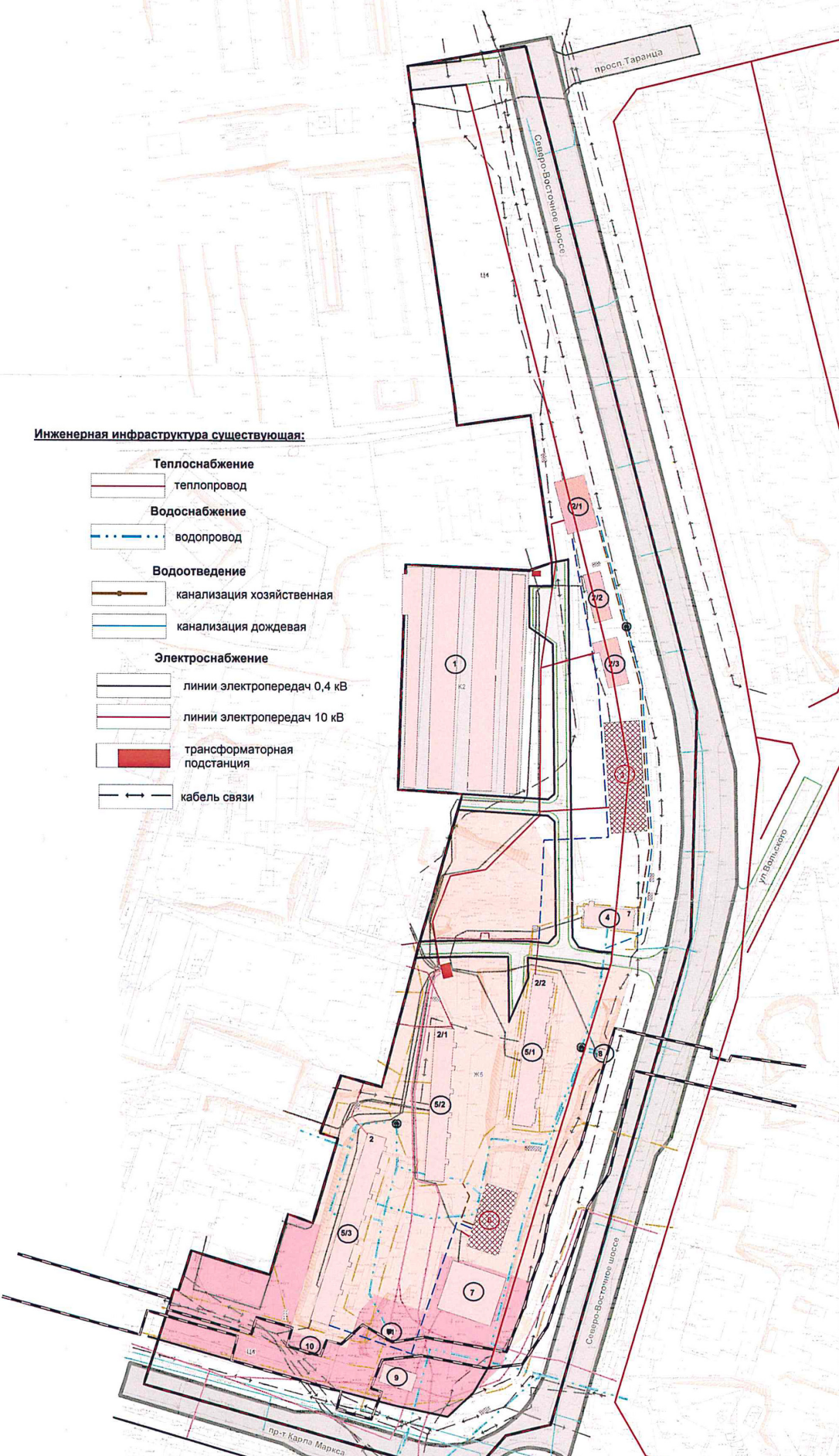

**Условные обозначения:**

**Границы:**

- границы планируемых и существующих элементов планировочной структуры
- существующие красные линии\*
- устанавливаемые красные линии

**Транспортная инфраструктура:**

- магистральная улица общегородского значения
- дорога местного значения
- улицы местного значения

**Зоны планируемого размещения объектов капитального строительства:**

- зона общественно-делового центра местного значения
- зона размещения коммунальных предприятий по обслуживанию транспорта
- зона застройки многоквартирными жилыми домами

**Объекты капитального строительства:**

- объекты капитального строительства, существующие
- объекты капитального строительства, планируемые (на расчетный период)
- объект незавершенного строительства
- площадки ТБО

**Инженерная инфраструктура существующая:**

- Теплоснабжение**
- теплопровод
- Водоснабжение**
- водопровод
- Водоотведение**
- канализация хозяйственная
  - канализация дождевая
- Электроснабжение**
- линии электропередач 0,4 кВ
  - линии электропередач 10 кВ
  - трансформаторная подстанция
  - кабель связи

**Экспликация зданий и сооружений:**

№ п.п.	Наименование объекта	Площадь земельного участка, кв.м.	Площадь застройки объекта, кв.м.	Виды территориальной зоны в которых расположены объекты капитального строительства	Статус объекта
1	Гаражи	10436	6231	Зона размещения коммунальных предприятий (котельные, ТЭЦ, водозаборы, очистные сооружения), предприятий по обслуживанию транспорта	сущ.
2/1	Объект незавершенного строительства	4028	625	Зона общественно-делового центра местного значения	стр.
2/2	Объект незавершенного строительства	926	331	Зона общественно-делового центра местного значения	стр.
2/3	Объект незавершенного строительства	1500	392	Зона общественно-делового центра местного значения	стр.
3	Объекты капитального строительства, планируемые (расчетный срок). Автовокзал	3225	1480	Зона общественно-делового центра местного значения	планируемый
4	Нежилые здание, Кафе «Колесо»	1587	402	Зона общественно-делового центра местного значения	сущ.
5/1	Многоквартирный жилой дом №2/2	7191	1200	Зона застройки многоквартирными жилыми домами	сущ.
5/2	Многоквартирный жилой дом №2/1	4051	1152	Зона застройки многоквартирными жилыми домами	сущ.
5/3	Многоквартирный жилой дом №2	8240	1497	Зона застройки многоквартирными жилыми домами	сущ.
6	Объекты капитального строительства, планируемые (расчетный срок). Предназначены для размещения административных и офисных зданий, объектов образования, науки, здравоохранения и социального обеспечения, физической культуры и спорта, культуры, искусства, отдыха.	4502	800	Зона застройки многоквартирными жилыми домами	планируемый
7	Объект незавершенного строительства	2178	1065	Зона застройки многоквартирными жилыми домами	стр.
8	Пасосная станция	579	28	Зона застройки многоквартирными жилыми домами	сущ.
9	Нежилые здание, Кафе «Граждан»	435	240	Зона общественно-делового центра местного значения	сущ.
10	Нежилые здание, Торговый павильон.	139	41	Зона общественно-делового центра местного значения	сущ.
11	Нежилые здание, КНС	1400	72	Зона общественно-делового центра местного значения	сущ.

**Инженерная инфраструктура планируемая:**

- Теплоснабжение**
- теплопровод
- Водоснабжение**
- водопровод
- Водоотведение**
- канализация хозяйственная
- Электроснабжение**
- линии электропередач 0,4 кВ
- граница размещения линейного объекта: «НАПОРНЫЙ КАНАЛИЗАЦИОННЫЙ КОЛЛЕКТОР ДИАМЕТРОМ 700 ММ»

\* - красные линии автомобильной дороги федерального значения А-401 «Подъездная автомобильная дорога от морского порта Петропавловск-Камчатский до аэропорта Петропавловск-Камчатский (Елизово)», установленные проектом планировки территории квартала №4 планировочного подрайона 3.2.5. Жилой район – «Северо-Восток» Северного городского планировочного района в Петропавловск-Камчатском городском округе, утвержденным постановлением Администрации Петропавловск-Камчатского городского округа от 27.12.2017 № 3200

ППТ-570/08-2018				
ПРОЕКТ ПЛАНИРОВКИ ТЕРРИТОРИИ ЧАСТИ КВАРТАЛА № 2 ПЛАНИРОВОЧНОГО ПОДРАЙОНА 3.2.6. ЖИЛОЙ РАЙОН. "ПОГРАНИЧНЫЙ" СЕВЕРНОГО ГОРОДСКОГО ПЛАНИРОВОЧНОГО РАЙОНА В ПЕТРОПАВЛОВСК-КАМЧАТСКОМ ГОРОДСКОМ ОКРУГЕ				
изм.	кол.уч.	Лист	№ Док.	Подпись
директор	Кунгурова О.Н.			15.10.18
инженер	Даненин А.Ю.			15.10.18
<b>ОСНОВНОЙ ЧЕРТЕЖ ПРОЕКТА ПЛАНИРОВКИ ТЕРРИТОРИИ (утверждаемая часть)</b>				
Чертеж разработан М 1:500			СТАДИЯ	ЛИСТ
Чертеж выдан М 1:1500			ППТ	2
			ЛИСТОВ	2
ООО "СпецГеОПроект"				



ЧЕРТЕЖ КРАСНЫХ ЛИНИЙ ЧАСТИ КВАРТАЛА № 2 ПЛАНИРОВОЧНОГО ПОДРАЙОНА 3.2.6. ЖИЛОЙ РАЙОН - "ПОГРАНИЧНЫЙ" СЕВЕРНОГО ГОРОДСКОГО ПЛАНИРОВОЧНОГО РАЙОНА В ПЕТРОПАВЛОВСК-КАМЧАТСКОМ ГОРОДСКОМ ОКРУГЕ

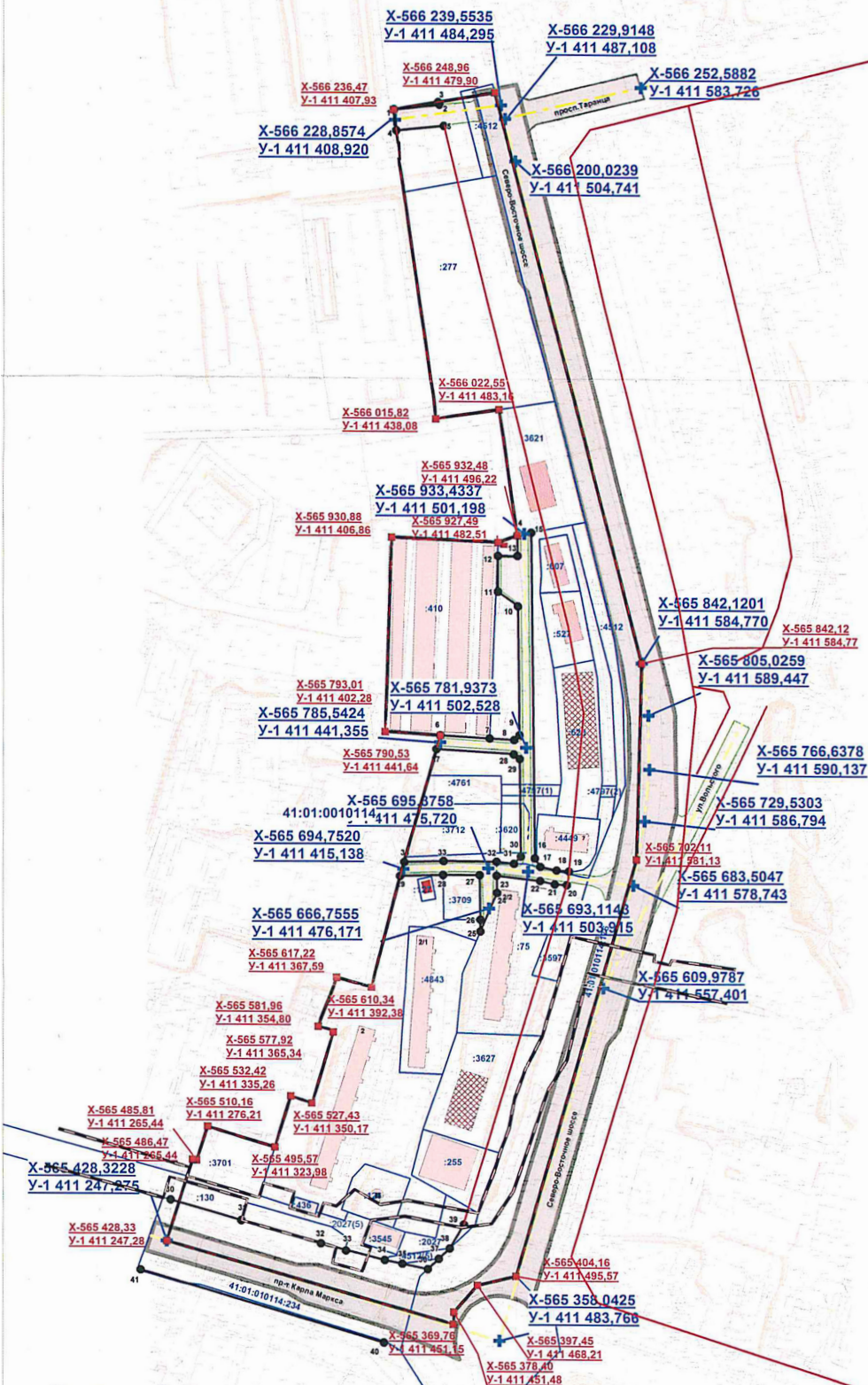

Ведомость расчета координат красных линий

п/п	X	Y
1	566236.4601	1411408.294
2	566239.7733	1411440.119
3	566241.9293	1411439.645
4	566221.542	1411409.838
5	566225.084	1411443.888
6	565790.5301	1411441.64
7	565788.5501	1411476.69
8	565787.469	1411494.049
9	565790.8669	1411497.809
10	565882.7815	1411496.758
11	565892.815	1411482.439
12	565918.0801	1411482.332
13	565917.9436	1411496.338
14	565932.48	1411496.22
15	565934.4335	1411506.196
16	565702.8357	1411508.823
17	565696.6841	1411512.688
18	565694.1701	1411524.3
19	565693.4906	1411533.097
20	565683.6075	1411531.495
21	565684.2545	1411522.849
22	565686.6074	1411512.543
23	565690.2155	1411481.55
24	565677.8999	1411481.82
25	565650.5372	1411470.126
26	565658.79	1411470.13
27	565690.6	1411469.62
28	565690.5496	1411443.521
29	565689.6928	1411412.887
30	565457.3499	1411249.96
31	565443.037	1411300.413
32	565427.01	1411356.77
33	565422.58	1411373.93
34	565415.2998	1411402.12
35	565412.6702	1411414.63
36	565408.87	1411432.71
37	565416.3399	1411440.59
38	565423.6799	1411448.31
39	565440.8684	1411458.341
40	565356.5123	1411401.666
41	565407.7307	1411228.823

Условные обозначения:

- граница проектирования
- координаты границы проектирования
- оси дорог
- переломы осей дорог
- координаты переломов осей дорог
- установленные красные линии\*
- устанавливаемые красные линии
- характерные точки красных линий
- номер характерных точек красных линий
- границы земельных участков, стоящие на учете в ЕГРН
- кадастровые номера земельных участков
- границы напорного канализационного коллектора диаметром 700 мм

Объекты капитального строительства:

- объекты капитального строительства, существующие
- объекты капитального строительства, планируемые (расчетный срок)
- объект незавершенного строительства

Транспортная инфраструктура:

- магистральная улица общегородского значения
- дорога местного значения
- улицы местного значения

\* - красные линии автомобильной дороги федерального значения А-401 «Подъездная автомобильная дорога от морского порта Петропавловск-Камчатский до аэропорта Петропавловск-Камчатский (Елизово)», установленные проектом планировки территории квартала №4 планировочного подрайона 3.2.5. Жилой район - «Северо-Восток» Северного городского планировочного района в Петропавловск-Камчатском городском округе, утвержденным постановлением Администрации Петропавловск-Камчатского городского округа от 27.12.2017 № 3200

ППТ-570/08-2018				
ПРОЕКТ ПЛАНИРОВКИ ТЕРРИТОРИИ ЧАСТИ КВАРТАЛА № 2 ПЛАНИРОВОЧНОГО ПОДРАЙОНА 3.2.6 ЖИЛОЙ РАЙОН - "ПОГРАНИЧНЫЙ" СЕВЕРНОГО ГОРОДСКОГО ПЛАНИРОВОЧНОГО РАЙОНА В ПЕТРОПАВЛОВСК-КАМЧАТСКОМ ГОРОДСКОМ ОКРУГЕ				
изм.	кол.уч.	Лист	№ Док.	Подпись
директор	Кунгурова О.Н.		15.10.18	
инженер	Даненко А.Ю.		15.10.18	
Чертеж красных линий (Основная часть)				
Чертеж разработан М 1:500				
Чертеж выдан М 1:2000				
СТАДИЯ	ЛИСТ	ЛИСТОВ		
ППТ	1	2		
ООО "СпецГеоПроект"				

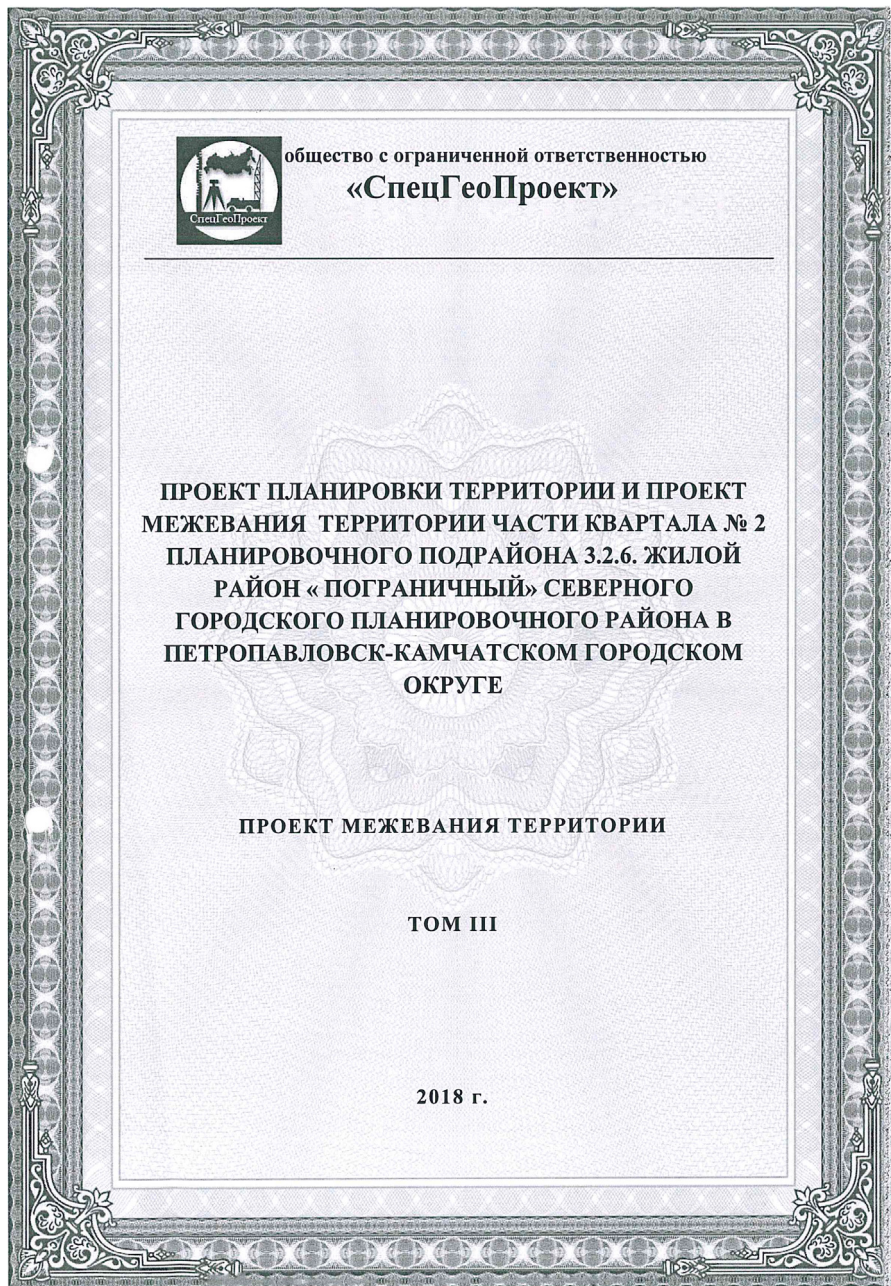

**СОСТАВ ДОКУМЕНТАЦИИ ПО МЕЖЕВАНИЮ ТЕРРИТОРИИ**

Обозначение	Наименование	Примечание
ТОМ III	ПРОЕКТ МЕЖЕВАНИЯ ТЕРРИТОРИИ	
РАЗДЕЛ 1	Основная (утверждаемая) часть проекта межевания территории	
РАЗДЕЛ 2	Графическая часть: -Чертеж межевания территории (основной чертеж) М 1:1500	
РАЗДЕЛ 3	Материалы по обоснованию проекта межевания	
РАЗДЕЛ 4	Графическая часть: -Чертеж межевания территории (обоснование) М 1:1500	

Инва. №	Подпись и дата	Взам. инв. №	ПМТ	Лист
				3

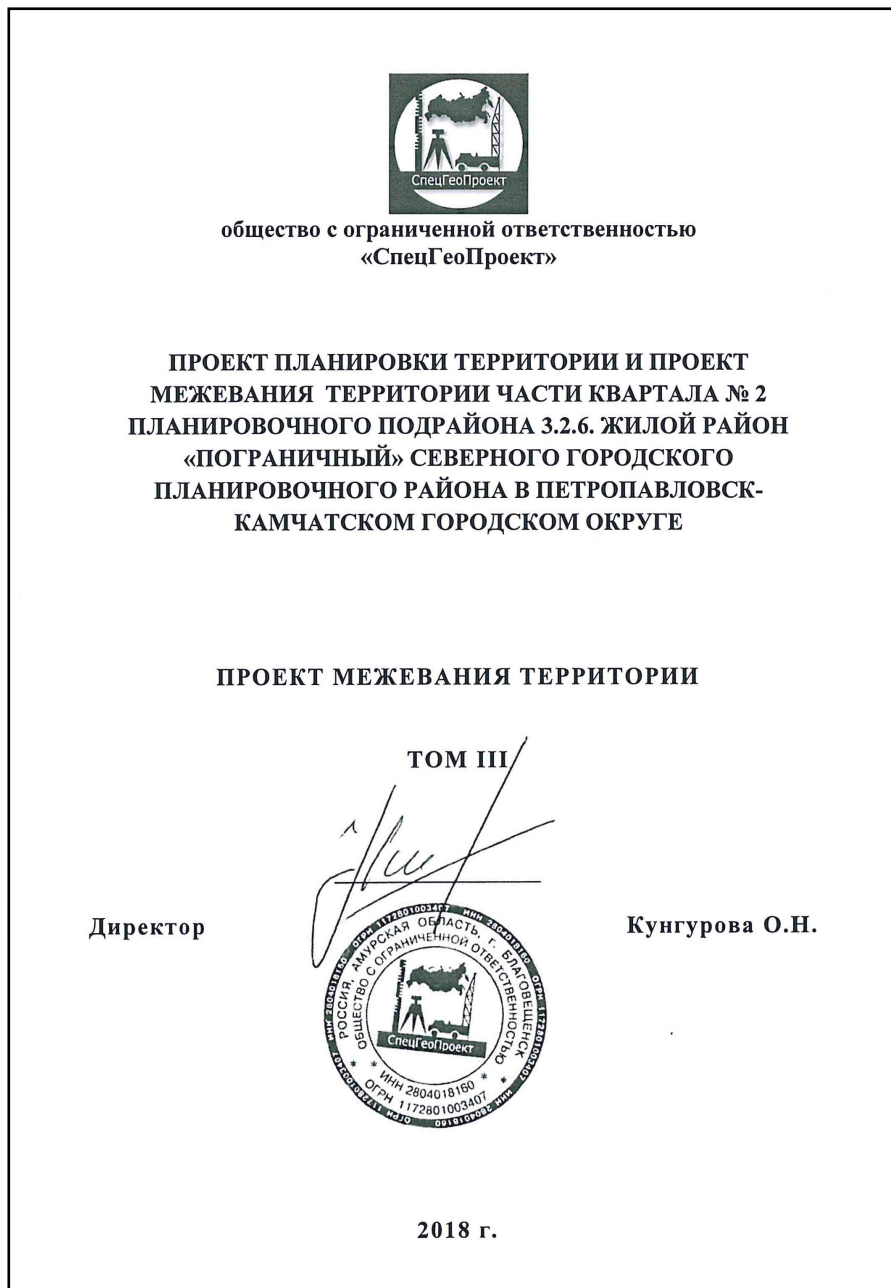

**Содержание**

1.Основная (утверждаемая) часть проекта межевания территории .....	4
Текстовая часть (Пояснительная записка) .....	4
1.2.Сведения о границах территории проектирования, содержащие перечень координат характерных точек этих границ в системе координат, используемой для ведения Единого государственного реестра недвижимости. ....	17
1.3.Перечень координат характерных точек красных линий. ....	18
1.4.Перечень и сведения о площади образуемых земельных участков, о виде разрешенного использования земельных участков, о способе их образования .....	19
1.5. Каталог координат характерных точек образованных земельных участков, утвержденные ранним проектом межевания. ....	22
2. Графические материалы.....	24
2.1. Чертеж межевания территории (основной чертеж) М 1:1500.....	24
3. Материалы по обоснованию проекта межевания территории .....	24
3.1. Текстовая часть (Пояснительная записка) .....	24
4. Графическая часть: чертеж межевания территории (обоснование) М 1:1500 .....	25

**1.Основная (утверждаемая) часть проекта межевания территории  
Текстовая часть (Пояснительная записка)**  
Граница выполнения работ по разработке проекта планировки территории и проекта межевания территории части квартала №2

Инва. №	Подпись и дата	Взам. инв. №	ПМТ	Лист
				4

планировочного подрайона 3.2.6. Жилой район «Пограничный», расположена на территории городской застройки в одном кадастровом квартале 41:01:0010114 и составила площадь - 12,4 га.

Задача проекта межевания территории - образование земельных участков под существующими и проектируемыми объектами капитального строительства в соответствии с требованиями федерального, регионального законодательства и муниципальных правовых актов.

Нормативно-правовая документация:

1. Градостроительный Кодекс Российской Федерации;
2. Земельный Кодекс Российской Федерации;
3. СНиП 2.07.01-89 (в части, не противоречащей Градостроительному кодексу РФ);

4. Федеральный закон «О государственной регистрации недвижимости» от 13.07.2015 № 218-ФЗ;
5. Постановление администрации Петропавловск-Камчатского городского округа от 06.04.2016 № 452 «Об элементах планировочной структуры в границах отдельных планировочных подрайонов Петропавловск-Камчатского городского округа».

6. Решение Городской Думы Петропавловск-Камчатского городского округа от 25.12.2019 г. № 218-нд «О внесении изменений в генеральный план Петропавловск-Камчатского городского округа, утвержденный Решением городской Думы Петропавловск-Камчатского городского округа от 23.12.2009 № 697-р».

7. Решение Городской Думы Петропавловск-Камчатского городского округа Камчатского края от 23.03.2018 № 40-нд «Об утверждении местных нормативов градостроительного проектирования Петропавловск-Камчатского городского округа».

8. Постановление администрации Петропавловск-Камчатского городского округа «О принятии решения о подготовке проекта планировки территории и проекта межевания территории части квартала № 2 планировочного подрайона 3.2.6. Жилой район «Пограничный» Северного городского планировочного района в Петропавловск-Камчатском городском округе» от 26.02.2018 № 304.

9. Постановление от 27.12.2017 № 3200 «Об утверждении проекта планировки территории квартала №4 планировочного подрайона 3.2.5. Жилой район – «Северо-Восток» Северного городского планировочного района в Петропавловск-Камчатском городском округе».

В соответствии с Градостроительным кодексом Российской Федерации настоящий Проект межевания разрабатывается в целях определения местоположения границ образуемых, изменяемых земельных участков и их частей.

На свободных территориях предлагается образование земельных участков из земель, находящихся в государственной или муниципальной собственности, в порядке, предусмотренном ст. 11.3. Земельного кодекса РФ, с видом разрешенного

ПМТ

Лист 5

/\*\*\*/ допустимо уменьшение значения при необходимости соблюдения существующей линии застройки;

/\*\*\*/ изменение показателя в сторону увеличения количества этажей возможно при технико-экономическом обосновании.

В настоящем проекте планировки территории и проекте межевания территории части квартала №2 планировочного подрайона 3.2.6. Жилой район «Пограничный», сформировано два вновь образуемых земельных участков с условными номерами (:ЗУ1 и :ЗУ2) и устанавливается публичный сервитут через земельный участок с кадастровым номером 41:01:0010114:75 .

В проекте отражены участки (:ЗУ1(12)-:ЗУ1(15) ранее образованного многоконтурного земельного участка («Проект планировки и межевания территории для размещения линейного объекта «Напорный канализационный коллектор диаметром 700 мм», выполненный в рамках контракта № 0538300000218000035 от 18.06.2018 г ООО «Джи Динамика»).

ПМТ

Лист 7

использования, который соответствует утвержденным Правилам землепользования и застройки Петропавловск-Камчатского городского округа.

Предусмотрено образование земельных участков, которые после образования будут относиться к муниципальной собственности (участки под размещение линейных объектов инженерной инфраструктуры, площадок, проездов и т.д.).

Границы формируемых земельных участков устанавливаются с учетом сложившейся застройки, границ земельных участков, поставленных на государственный кадастровый учет к моменту проведения работ, а также с учетом параметров, определенных Правилами землепользования и застройки Петропавловск-Камчатского городского округа.

Подлежащие образованию земельные участки категории земель - земли населенных пунктов.

Согласно «Правилам землепользования и застройки Петропавловск-Камчатского городского округа» проектируемые участки расположены в территориальных зонах:

- Ж-5-зона застройки многоэтажными жилыми домами;
- Ц-4-зона общественно-делового центра местного значения;
- К-2- зона размещения коммунальных предприятий по обслуживанию транспорта.

В градостроительных регламентах «Правил землепользования и застройки Петропавловск-Камчатского городского округа» в территориальных зонах установлены предельные (минимальные и/или максимальные) размеры земельных участков и предельные параметры разрешенного строительства, реконструкции объектов капитального строительства, а также виды разрешенного использования земельных участков и объектов капитального строительства.

Предельные (минимальные и/или максимальные) размеры земельных участков и предельные параметры разрешенного строительства территориальных зон приведены в таблице 1.

Таблица 1

зона	Предельные размеры земельных участков				Предельное количество этажей		Минимальные отступы от границ земельного участка, м	Минимальный/максимальный процент застройки в границах земельного участка
	Площадь, кв.м. /для одного объекта жилого назначения/		Площадь, кв.м. /для объектов иного назначения/		минимум	максимум		
	минимум	максимум	минимум	максимум				
Ж-5	500	25000	200	100000	5	16****	5	40/70
Ц-4	500	25000	200	1000000	1	9****	5***	30/70
К-2	-	-	Не устанавливаются		1	5	5	30/90

ПМТ

Лист 6

В границах данного проекта сохраняются существующие земельные участки, описание которых приведены в таблице 2.

Данные представлены с кадастрового плана территории на основании запроса от 05.09.2018, поступившего на рассмотрение 07.09.2018, сообщаем, что согласно записям Единого государственного реестра недвижимости:

Лист № 1 раздела 1	Всего листов раздела 1: 237	Всего листов: 1769
05 сентября 2018 г. № КУ/ВМ-001/2018-7540715		
Номер кадастрового квартала: 41:01:0010114 Площадь кадастрового квартала: 579.524489407234 Га		

Таблица 2  
Общие сведения об объектах недвижимости в кадастровом квартале в границах данного проекта

Кадастровый номер объекта недвижимости	Вид объекта недвижимости	Адрес	Площадь или основная характеристика	Категория земель	Виды разрешенного использования	Назначение (проектируемое назначение)	Кадастровая стоимость (руб)
41:01:0010114:75	Земельный участок	Местоположение установлено относительно ориентира, расположенного в границах участка. Почтовый адрес ориентира: Камчатский край, г. Петропавловск-Камчатский, пр-кт Карла Маркса	7191	Земли населенных пунктов	Для эксплуатации 83-х квартирного жилого дома	—	15471580.32

7	41:01:0010114: 277	Земельный участок	Камчатский	Местоположение установлено относительно ориентира, расположенного за пределами участка. Почтовый адрес ориентира: Камчатский край, г Петропавловск- Камчатский, ш Северо-Восточное	12459 +/-45	Земли населенных пунктов	Автомобильный транспорт	13531596.31
8	41:01:0010114: 255	Земельный участок	Камчатский	Местоположение установлено относительно ориентира, расположенного за пределами участка. Ориентир жилой дом. Участок находится примерно в 46 м, по направлению на юго-восток от ориентира. Почтовый адрес ориентира: Камчатский край, г Петропавловск- Камчатский, пр-кт Карла Маркса, д 21	2178 +/-16	Земли населенных пунктов	для размещения объектов торговли, общественного питания и бытового обслуживания	13864516.38
9	41:01:0010114: 410	Земельный участок	Камчатский	Местоположение установлено относительно ориентира, расположенного за пределами участка. Почтовый адрес ориентира: Камчатский край, г Петропавловск- Камчатский	10436 +/-34	Земли населенных пунктов	для строительства гаражей	31400984.76
10	41:01:0010114: 436	Земельный участок	Камчатский	Местоположение установлено относительно ориентира, расположенного за пределами участка. Ориентир жилой дом. Участок находится примерно в 20 м, по направлению на юго-запад от	139 +/-4	Земли населенных пунктов	земельные участки, предназначенные для размещения объектов торговли, общественного питания и бытового обслуживания	860608.77

2	41:01:0010114: 126	Земельный участок	Камчатский	Местоположение установлено относительно ориентира, расположенного за пределами участка. Почтовый адрес ориентира: Камчатский край, г Петропавловск- Камчатский	1400	Земли населенных пунктов	Для эксплуатации канализационно-насосной станции № 1	1685530
3	41:01:0010114: 127	Земельный участок	Камчатский	Местоположение установлено относительно ориентира, расположенного за пределами участка. Почтовый адрес ориентира: Камчатский край, г Петропавловск- Камчатский	200	Земли населенных пунктов	Для эксплуатации ТП-511	217218
4	41:01:0010114: 130	Земельный участок	Камчатский	Местоположение установлено относительно ориентира, расположенного в границах участка. Ориентир автостоянка. Почтовый адрес ориентира: Камчатский край, г Петропавловск- Камчатский, пр-кт Карла Маркса	960	Земли населенных пунктов	для организации стоянки личных автомобилей военнослужащих в районе пр. К. Маркса	2888553.6
5	41:01:0010114: 176	Земельный участок	Камчатский	Местоположение установлено относительно ориентира, расположенного за пределами участка. Почтовый адрес ориентира: Камчатский край, г Петропавловск- Камчатский	53789	Земли населенных пунктов		58419695.01
6	41:01:0010114: 234	Земельный участок	Камчатский	Местоположение установлено относительно ориентира, расположенного за пределами участка. Почтовый адрес ориентира: Камчатский край, г Петропавловск- Камчатский	49967	Земли населенных пунктов	для эксплуатации автодороги по просп. Карла Маркса	1

15	41:01:0010114: 3545	Земельный участок	Камчатский	Местоположение установлено относительно ориентира, расположенного за пределами участка. Почтовый адрес ориентира: Камчатский край, г Петропавловск- Камчатский	435 +/-7	Земли населенных пунктов	земельные участки объектов торгового назначения, в том числе рынков	2689257
16	41:01:0010114: 3620	Земельный участок	Камчатский	Местоположение установлено относительно ориентира, расположенного за пределами участка. Почтовый адрес ориентира: Камчатский край, г Петропавловск- Камчатский	682 +/-9	Земли населенных пунктов	земельные участки автостоянок открытого типа для временного хранения автотранспорта (гостевые автостоянки)	1991085.36
17	41:01:0010114: 3621	Земельный участок	Камчатский	Местоположение установлено относительно ориентира, расположенного за пределами участка. Почтовый адрес ориентира: Камчатский край, г Петропавловск- Камчатский, ш Северо-Восточное	4041 +/-22	Земли населенных пунктов	земельные участки объектов хранения транспорта, автотранспортных комплексов, пунктов мойки автомобилей (автомоек)	13286852
18	41:01:0010114: 3701	Земельный участок	Камчатский	Местоположение установлено относительно ориентира, расположенного за пределами участка. Почтовый адрес ориентира: Камчатский край, г Петропавловск- Камчатский, пр-кт Карла Маркса	1987 +/-16	Земли населенных пунктов	Земельные участки объектов хранения автотранспортных комплексов, пунктов мойки автомобилей (автомоек)	12160387.4
19	41:01:0010114: 3709	Земельный участок	Камчатский	Местоположение установлено относительно ориентира, расположенного за пределами участка. Почтовый адрес ориентира: Камчатский край, г Петропавловск- Камчатский	832 +/-10	Земли населенных пунктов	земельные участки объектов инженерной инфраструктуры (электростанции, подстанции, распределительные	903626.88

11	41:01:0010114: 527	Земельный участок	Камчатский	Местоположение установлено относительно ориентира, расположенного за пределами участка. Почтовый адрес ориентира: Камчатский край, г Петропавловск- Камчатский, ш Северо-Восточное	1500 +/-14	Земли населенных пунктов	земельные участки, предназначенные для размещения объектов торговли, общественного питания и бытового обслуживания	9548565
12	41:01:0010114: 607	Земельный участок	Камчатский	Местоположение установлено относительно ориентира, расположенного за пределами участка. Почтовый адрес ориентира: Камчатский край, г Петропавловск- Камчатский, ш Северо-Восточное	926 +/-11	Земли населенных пунктов	земельные участки объектов торгового назначения; в том числе рынков	5733264.18
13	41:01:0010114: 628	Земельный участок	Камчатский	Местоположение установлено относительно ориентира, расположенного за пределами участка. Почтовый адрес ориентира: Камчатский край, г Петропавловск- Камчатский, ш Северо-Восточное	3225 +/-20	Земли населенных пунктов	Земельные участки объектов хранения транспорта, автотранспортных комплексов, пунктов мойки автомобилей (автомоек).	19937595
14	41:01:0010114: 3597	Земельный участок	Камчатский	Местоположение установлено относительно ориентира, расположенного в границах участка. Почтовый адрес ориентира: Камчатский край, г Петропавловск- Камчатский, пр-кт Карла Маркса	579 +/-8	Земли населенных пунктов	Земельные участки объектов коммунального хозяйства (жилищно- эксплуатационные организации)	698372.43

артезианские скважины, водонапорные сооружения, колодцы, локальные сооружения инженерного обеспечения, антенно-мачтовые сооружения, телевидения, инженерные коммуникации и подобные объекты)	земельные участки объект торговли, общественного питания и бытового обслуживания	Земли населенных пунктов	1587 +/-14	Местоположение установлено относительно ориентира, расположенного за пределами участка. Почтовый адрес ориентира: 683002 Камчатский край, г Петропавловск-Камчатский, ш Северо-Восточное	Земельный участок	41:01:0010114:4449	22
земельные участки объектов инженерной инфраструктуры (электростанции, подстанции, распределительные пункты, трансформаторы, центральные тепловые узлы, водопроводные и канализационные насосные станции, водозаборы, артезианские скважины, водонапорные сооружения, колодцы, локальные сооружения инженерного обеспечения, антенно-мачтовые сооружения, телевидения, инженерные коммуникации и подобные объекты)	Земли населенных пунктов	1100 +/-12	683031 Камчатский край, г Петропавловск-Камчатский, пр-кт Карла Маркса	Земельный участок	41:01:0010114:4761	23	

пункты, трансформаторы, центральные тепловые узлы, водопроводные и канализационные насосные станции, водозаборы, артезианские скважины, водонапорные сооружения, колодцы, локальные сооружения инженерного обеспечения, антенно-мачтовые сооружения, телевидения, инженерные коммуникации и подобные объекты)	земельные участки объектов спортивно-досугового и учебно-тренировочного назначения	Земли населенных пунктов	2284 +/-17	Местоположение установлено относительно ориентира, расположенного за пределами участка. Почтовый адрес ориентира: 683031 Камчатский край, г Петропавловск-Камчатский, пр-кт Карла Маркса	Земельный участок	41:01:0010114:3712	20
Земельные участки объектов инженерной инфраструктуры (электростанции, подстанции, распределительные пункты, трансформаторы, центральные тепловые узлы, водопроводные и канализационные насосные станции, водозаборы,	Земли населенных пунктов	9864 +/-35	Камчатский край, г Петропавловск-Камчатский	Земельный участок	41:01:0010114:4512 (Граница участка многоконтурн ав. Количество контуров - 7)	21	

обеспечения, антенно-мачтовые сооружения, телевидения, инженерные коммуникации и подобные объекты)	Земельные участки объектов инженерной инфраструктуры (электростанции, подстанции, распределительные пункты, трансформаторы, центральные тепловые узлы, водопроводные и канализационные насосные станции, водозаборы, артезианские скважины, водонапорные сооружения, колодцы, локальные сооружения инженерного обеспечения, антенно-мачтовые сооружения, телевидения, инженерные коммуникации и подобные объекты)	Земли населенных пунктов	417 +/-7	Местоположение установлено относительно ориентира, расположенного за пределами участка. Почтовый адрес ориентира: Камчатский край, г Петропавловск-Камчатский, пр-кт Карла Маркса	Земельный участок	41:01:0010114:4797 (Граница участка многоконтурн ав. Количество контуров - 2)	24
Земельные участки многоквартирных жилых домов	Земли населенных пунктов	4051 +/-22	Местоположение установлено относительно ориентира, расположенного за пределами участка. Почтовый адрес ориентира: 683031 Камчатский край, г Петропавловск-Камчатский, пр-кт Карла Маркса	Земельный участок	41:01:0010114:4843	25	
Земельные участки объектов инженерной инфраструктуры (электростанции, подстанции, трансформаторы, центральные тепловые узлы, водопроводные и канализационные насосные станции, водозаборы, артезианские скважины, водонапорные сооружения, колодцы, локальные сооружения инженерного обеспечения, антенно-мачтовые сооружения, телевидения, инженерные коммуникации и подобные объекты)	Земли населенных пунктов	20994	Земельные участки объектов инженерной инфраструктуры (электростанции, подстанции, трансформаторы, центральные тепловые узлы, водопроводные и канализационные насосные станции, водозаборы, артезианские скважины, водонапорные сооружения, колодцы, локальные сооружения инженерного обеспечения, антенно-мачтовые сооружения, телевидения, инженерные коммуникации и подобные объекты)	Земельный участок	41:01:0000000:2027	26	

1.2.Сведения о границах территории проектирования, содержащие перечень координат характерных точек этих границ в системе координат, используемой для ведения Единого государственного реестра недвижимости.

Координаты характерных точек границы территории проектирования определены в системе, принятой для ведения государственного кадастрового учета, МСК-41 и приведены в таблице 3.

Таблица 3

№ п/п	X	Y
1	2	3
1	566248.96	1411479.90
2	565842.12	1411584.77
3	565702.11	1411581.13
4	565404.16	1411495.57
5	565397.45	1411468.21
6	565378.40	1411451.48
7	565369.76	1411451.15
8	565428.33	1411247.28
9	565486.47	1411265.44
10	565485.81	1411268.43
11	565510.16	1411276.21
12	565495.57	1411323.98
13	565532.42	1411335.26
14	565527.43	1411350.17
15	565578.87	1411365.78
16	565581.96	1411354.8
17	565617.22	1411367.59
18	565610.34	1411392.38
19	565790.53	1411441.64
20	565793.01	1411402.28
21	565930.88	1411406.86
22	565927.49	1411482.51
23	565932.48	1411496.22
24	566022.55	1411483.16
25	566015.82	1411438.08
26	566236.47	1411407.93
1	566248.96	1411479.90

Инва. № Подпись и дата Взам. инв. №

ПМТ

Лист 17

**1.3. Перечень координат характерных точек красных линий.**

Проектом планировки красные линии были установлены по:

- магистральной улице общегородского значения- пр-т Карла Маркса;
- магистральной улице районного значения- пр-т Таранца;
- улицам местного значения.

Ведомость расчета координат устанавливаемых красных линий рассчитана в соответствии с Инструкцией о порядке проектирования и установления красных линий в городах и других поселениях Российской Федерации (РДС 30-201-98), утверждена проектом планировки.

Координаты характерных точек красных линий определены в системе, принятой для ведения государственного кадастрового учета, МСК-41.

**Ведомость расчета координат красных линий**

п/п	X	Y
1	566236.4601	1411408.294
2	566239.7733	1411440.119
3	566241.9293	1411439.645
-	-	-
4	566221.542	1411409.838
5	566225.084	1411443.888
-	-	-
6	565790.5301	1411441.64
7	565788.5501	1411476.69
8	565787.469	1411494.049
9	565790.8669	1411497.809
10	565882.7815	1411496.758
11	565892.815	1411482.439
12	565918.0801	1411482.332
13	565917.9436	1411496.338
14	565932.48	1411496.22
15	565934.4335	1411506.196
16	565702.8357	1411508.823
17	565696.6841	1411512.688
18	565694.1701	1411524.3
19	565693.4906	1411533.097
-	-	-
20	565683.6075	1411531.495
21	565684.2545	1411522.849
22	565686.6074	1411512.543
23	565690.2155	1411481.55
24	565677.8999	1411481.82
25	565650.5372	1411470.126
26	565658.79	1411470.13
27	565690.6	1411469.62

ПМТ

Лист  
18

Обозначение характерных точек		координаты	
1	2	3	4
n1	565606,21	1411416,25	
n2	565549,44	1411412,43	
n3	565537,70	1411414,50	
n4	565479,43	1411400,55	
n5	565483,50	1411388,17	
n6	565473,44	1411379,14	
n7	565459,22	1411374,26	
n8	565453,14	1411367,55	
n9	565455,45	1411358,80	
n10	565462,05	1411337,44	
n11	565463,17	1411337,77	
n12	565463,38	1411337,09	
n13	565525,76	1411355,17	
n14	565527,18	1411350,25	
n15	565578,87	1411365,78	
n16	565581,96	1411354,80	
n17	565617,22	1411367,59	
n18	565610,34	1411392,38	
n1	565606,21	1411416,25	

образуется из земель, государственная собственность на которые не разграничена

Площадь земельного участка, кв.м.

8 240

Условный номер земельного участка	:ЗУ2
Вид разрешенного использования	Земельные участки объектов инженерной инфраструктуры (электростанции, подстанции, распределительные пункты, трансформаторы, центральные тепловые узлы, водопроводные и канализационные насосные станции, водозаборы, артезианские скважины, водонапорные сооружения, колодцы, локальные сооружения инженерного обеспечения,

ПМТ

ПМТ

Лист  
20

28	565690.5496	1411443.521
29	565689.6928	1411412.887
-	-	-
30	565457.3499	1411249.96
31	565443.037	1411300.413
32	565427.01	1411356.77
33	565422.58	1411373.93
34	565415.2998	1411402.12
35	565412.6702	1411414.63
36	565408.87	1411432.71
37	565416.3399	1411440.59
38	565423.6799	1411448.31
39	565440.8684	1411458.341
-	-	-
40	565356.5123	1411401.666
41	565407.7307	1411228.823

**1.4. Перечень и сведения о площади образуемых земельных участков, о виде разрешенного использования земельных участков, о способе их образования**

Границы образуемых земельных участков установлены с учетом сложившейся кадастровой ситуации на момент подготовки проекта межевания территории.

Координаты характерных точек границ образуемых земельных участков определены в системе, принятой для ведения государственного кадастрового учета, МСК-41.

Сведения об образуемых земельных участках указаны в таблице 4.

Таблица 4

Условный номер земельного участка	:ЗУ1
Вид разрешенного использования	Земельные участки для многоквартирных жилых домов
Территориальная зона	Ж-5 Зона застройки многоэтажными жилыми домами
Способ образования земельного участка	Земельный участок

ПМТ

Лист  
19

Территориальная зона	Ц-4; Зона общественно-делового центра местного значения	
Способ образования земельного участка	Земельный участок образуется из земель, государственная собственность на которые не разграничена	
Площадь земельного участка, кв.м.	166	
Обозначение характерных точек	координаты	
1	2	3
n19	565918,08	1411482,332
n20	565917,9437	1411496,338
n21	565932,4799	1411496,22
n22	565927,49	1411482,51
n19	565918,08	1411482,332

антенно-мачтовые сооружения, сооружения связи, телевидения, инженерные коммуникации и подобные объекты)

Территориальная зона

Способ образования земельного участка

Площадь земельного участка, кв.м.

Обозначение характерных точек

1

n19

n20

n21

n22

n19

Предельные (минимальные и/или максимальные) размеры земельного участка с условным номером :ЗУ2 определяются в соответствии с техническими регламентами, региональными и местными нормативами градостроительного проектирования в зависимости от назначения и вместимости объектов, а также с учетом существующей градостроительной ситуации (подпункт 2 пункта 14 Решения Городской Думы ПКГО от 12.10.2010 № 294-нд «О правилах землепользования и застройки ПКГО»).

Проектом межевания территории предусмотрено изменение вида разрешенного использования земельного участка с кадастровым номером 41:01:001014:3627 - **исходный ВРИ**: земельные участки, предназначенные для размещения административных и офисных зданий, объектов образования, науки, здравоохранения и социального обеспечения, физической культуры и спорта, культуры, искусства, религии; **устанавливаемый ВРИ**: - земельные участки общего пользования, занятые площадями, набережными, скверами, бульварами, парками, аллеями, пляжами, водными объектами.\*

ПМТ

ПМТ

Лист  
21

### 1.5. Каталог координат характерных точек образуемых земельных участков, предусмотренных проектом планировки территории и проектом межевания территории

Проектом планировки территории и проектом межевания территории в графических материалах были учтены земельные участки, образуемые в проекте планировки территории и проекте межевания территории для размещения линейного объекта «Напорный канализационный коллектор диаметром 700 мм».

#### Сведения об образуемых земельных участках

Земельные участки с условными номерами :ЗУ1(12); :ЗУ1(13); :ЗУ1(14); :ЗУ1(15) образованы из земель государственная собственность на которые не разграничена, вид разрешенного использования участков- коммунальное обслуживание (код 3.1), категория- земли населенных пунктов. Кадастровый номер квартала, в котором находятся образованные ЗУ -41:01:0010114

#### Каталог координат характерных точек ранее образованных земельных участков

Условный номер земельного участка		:ЗУ1(12)	
Площадь земельного участка, кв.м.		345,42	
Обозначение характерных точек	координаты		
	X	Y	
1	2	3	
1	565457,06	1411414,71	
2	565457,67	1411418,46	
3	565453,14	1411443,78	
4	565441,72	1411440,98	
5	565446,40	1411416,40	
6	565445,73	1411410,75	
1	565457,06	1411414,71	

Условный номер земельного участка		:ЗУ1(13)	
Площадь земельного участка, кв.м.		154,42	
Обозначение характерных точек	координаты		
	X	Y	
1	2	3	
1	565457,06	1411414,71	

ПМТ

Лист  
22

### 2. Графические материалы

#### 2.1. Чертеж межевания территории (основной чертеж) М 1:1500

На чертеже межевания территории отображены:

- 1) границы планируемых и существующих элементов планировочной структуры;
- 2) красные линии, утверждаемые в составе проекта планировки территории;
- 3) линии отступа от красных линий в целях определения мест допустимого размещения зданий, строений, сооружений;
- 4) границы образуемых и (или) изменяемых земельных участков, условные номера образуемых земельных участков, в том числе в отношении которых предполагаются их резервирование и (или) изъятие для государственных или муниципальных нужд;
- 5) границы публичных сервитутов.

### 3. Материалы по обоснованию проекта межевания территории

#### 3.1. Текстовая часть (Пояснительная записка)

Проектируемая территория городской застройки в кадастровом квартале 41:01:0010114 Петропавловск-Камчатского городского округа, площадью 12,4 га расположена на территории части квартала № 2 планировочного подрайона 3.2.6. Жилой район «Пограничный» Северного городского планировочного района в Петропавловск-Камчатском городском округе.

На проектируемой территории расположены ранее учтенные земельные участки и объекты капитального строительства. Информация на момент разработки проекта межевания была взята из выписки ЕГРН от 23.10.2018г.

В границах проектируемой территории отсутствуют особо охраняемые природные территории; территории объектов культурного наследия; лесничества, лесопарки, участковые лесничества, лесные кварталы, лесотаксационные выделы или части лесотаксационных выделов.

ПМТ

Лист  
24

характерных точек	координаты	
	X	Y
1	2	3
1	565455,45	1411358,80
2	565453,14	1411367,55
3	565459,22	1411374,26
4	565450,63	1411371,31
5	565449,00	1411375,82
6	565443,11	1411373,57
7	565448,25	1411355,88
1	565455,45	1411358,80

Условный номер земельного участка		:ЗУ1(14)	
Площадь земельного участка, кв.м.		952,97	
Обозначение характерных точек	координаты		
	X	Y	
1	2	3	
1	565443,03	1411300,40	
2	565425,58	1411362,32	
3	565424,29	1411367,63	
4	565422,58	1411373,93	
5	565430,52	1411376,38	
6	565438,64	1411364,00	
7	565455,28	1411303,75	
8	565454,28	1411303,48	
1	565443,03	1411300,40	

Условный номер земельного участка		:ЗУ1(15)	
Площадь земельного участка, кв.м.		228,09	
Обозначение характерных точек	координаты		
	X	Y	
1	2	3	
1	565469,53	1411316,01	
2	565463,17	1411337,77	
3	565453,35	1411334,85	
4	565460,12	1411313,13	
1	565469,53	1411316,01	

ПМТ

Лист  
23

### 4. Графическая часть: чертеж межевания территории (обоснование) М 1:1500

Согласно ст.43 Градостроительного Кодекса РФ, материалы по обоснованию проекта межевания включают в себя чертеж или чертежи на которых отображаются:

- 1) границы существующих земельных участков;
- 2) границы зон с особыми условиями использования территории;
- 3) местоположение существующих объектов капитального строительства.

В данном проекте чертежи объединены в один чертеж.

ПМТ

Лист  
25





ЧЕРТЕЖ МЕЖЕВАНИЯ ТЕРРИТОРИИ ЧАСТИ КВАРТАЛА № 2 ПЛАНИРОВОЧНОГО ПОДРАЙОНА 3.2.6. ЖИЛОЙ РАЙОН - "ПОГРАНИЧНЫЙ" СЕВЕРНОГО ГОРОДСКОГО ПЛАНИРОВОЧНОГО РАЙОНА В ПЕТРОПАВЛОВСК-КАМЧАТСКОМ ГОРОДСКОМ ОКРУГЕ

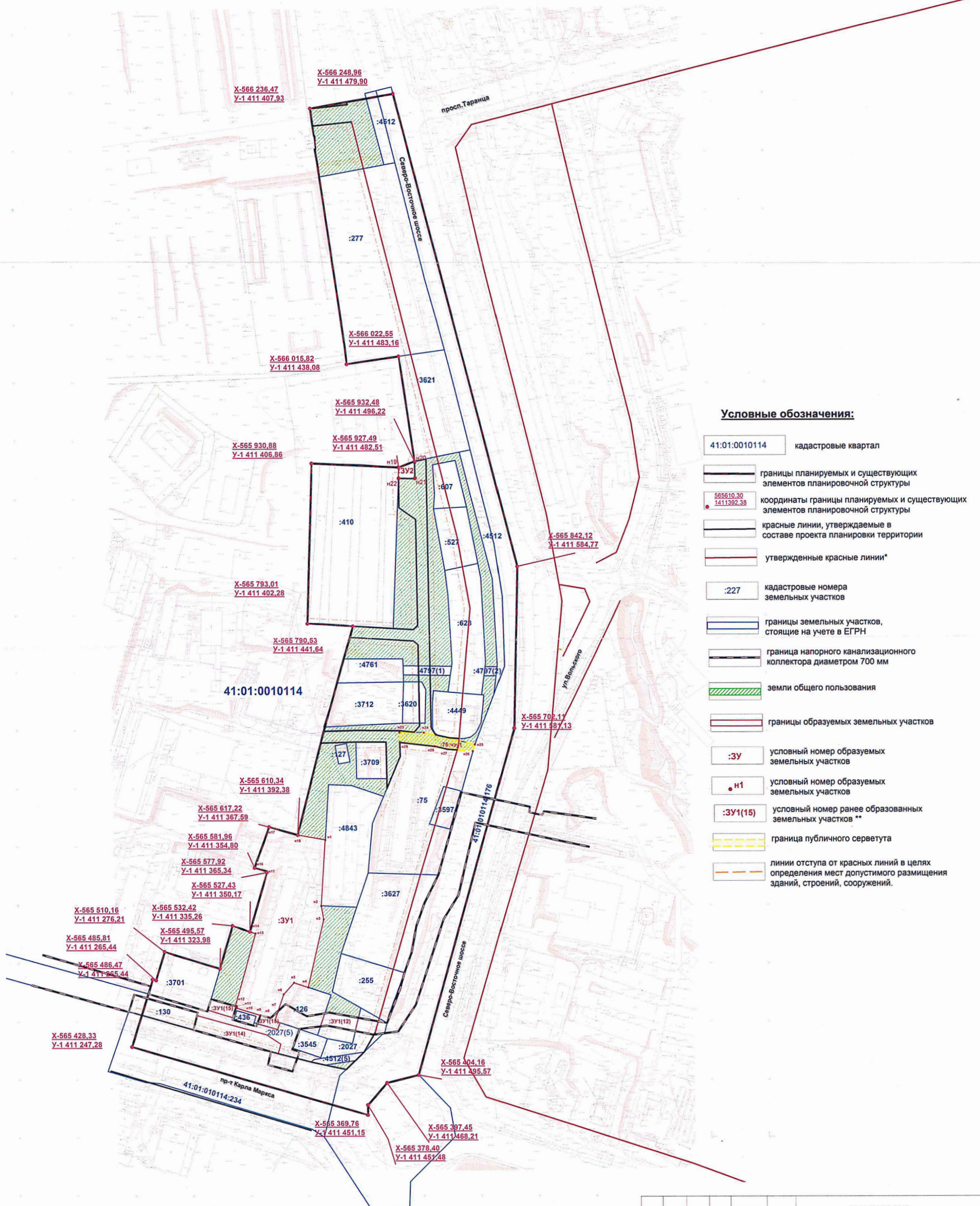

**Условные обозначения:**

- 41:01:0010114 кадастровый квартал
- границы планируемых и существующих элементов планировочной структуры
- 565610.30  
1411392.38 координаты границы планируемых и существующих элементов планировочной структуры
- красные линии, утверждаемые в составе проекта планировки территории
- утвержденные красные линии\*
- :227 кадастровые номера земельных участков
- границы земельных участков, стоящие на учете в ЕГРН
- граница напорного канализационного коллектора диаметром 700 мм
- земли общего пользования
- границы образуемых земельных участков
- :3У условный номер образуемых земельных участков
- н1 условный номер образуемых земельных участков
- :3У1(15) условный номер ранее образованных земельных участков \*\*
- граница публичного сервитута
- линии отступа от красных линий в целях определения мест допустимого размещения зданий, строений, сооружений.

\* - красные линии автомобильной дороги федерального значения А-401 «Подъездная автомобильная дорога от морского порта Петропавловск-Камчатский до аэропорта Петропавловск-Камчатский (Елизово)», установленные проектом планировки территории квартала №4 планировочного подрайона 3.2.5. Жилой район - «Северо-Восток» Северного городского планировочного района в Петропавловск-Камчатском городском округе, утвержденным постановлением Администрации Петропавловск-Камчатского городского округа от 27.12.2017 № 3200

\*\* - В проекте отражены участки (:3У1(12)-:3У1(15) ранее образованного многоконтурного земельного участка («Проект планировки и межевания территории для размещения линейного объекта «Напорный канализационный коллектор диаметром 700 мм», выполненный в рамках контракта № 053830000218000035 от 18.06.2018 г ООО «Джи Динамика»).

						ПМТ-570/08-2018			
						ПРОЕКТ МЕЖЕВАНИЯ ТЕРРИТОРИИ ЧАСТИ КВАРТАЛА № 2 ПЛАНИРОВОЧНОГО ПОДРАЙОНА 3.2.6 ЖИЛОЙ РАЙОН - "ПОГРАНИЧНЫЙ" СЕВЕРНОГО ГОРОДСКОГО ПЛАНИРОВОЧНОГО РАЙОНА В ПЕТРОПАВЛОВСК-КАМЧАТСКОМ ГОРОДСКОМ ОКРУГЕ			
им.	кол.уч.	Лист	№ Док.	Подпись	Дата	Чертеж межевания территории (Основная часть)			
директор		Кунгурова О.Н.			15.10.18				
инженер		Данченко А.Ю.			15.10.18				
						Чертеж разработан М 1:500	СТADIЯ	ЛИСТ	ЛИСТОВ
						Чертеж выдан М 1:1500	ПМТ	1	1
						ООО "СпецГеоПроект"			



ЧЕРТЕЖ МЕЖЕВАНИЯ ТЕРРИТОРИИ ЧАСТИ КВАРТАЛА № 2 ПЛАНИРОВОЧНОГО ПОДРАЙОНА 3.2.6. ЖИЛОЙ РАЙОН - "ПОГРАНИЧНЫЙ" СЕВЕРНОГО ГОРОДСКОГО ПЛАНИРОВОЧНОГО РАЙОНА В ПЕТРОПАВЛОВСК-КАМЧАТСКОМ ГОРОДСКОМ ОКРУГЕ

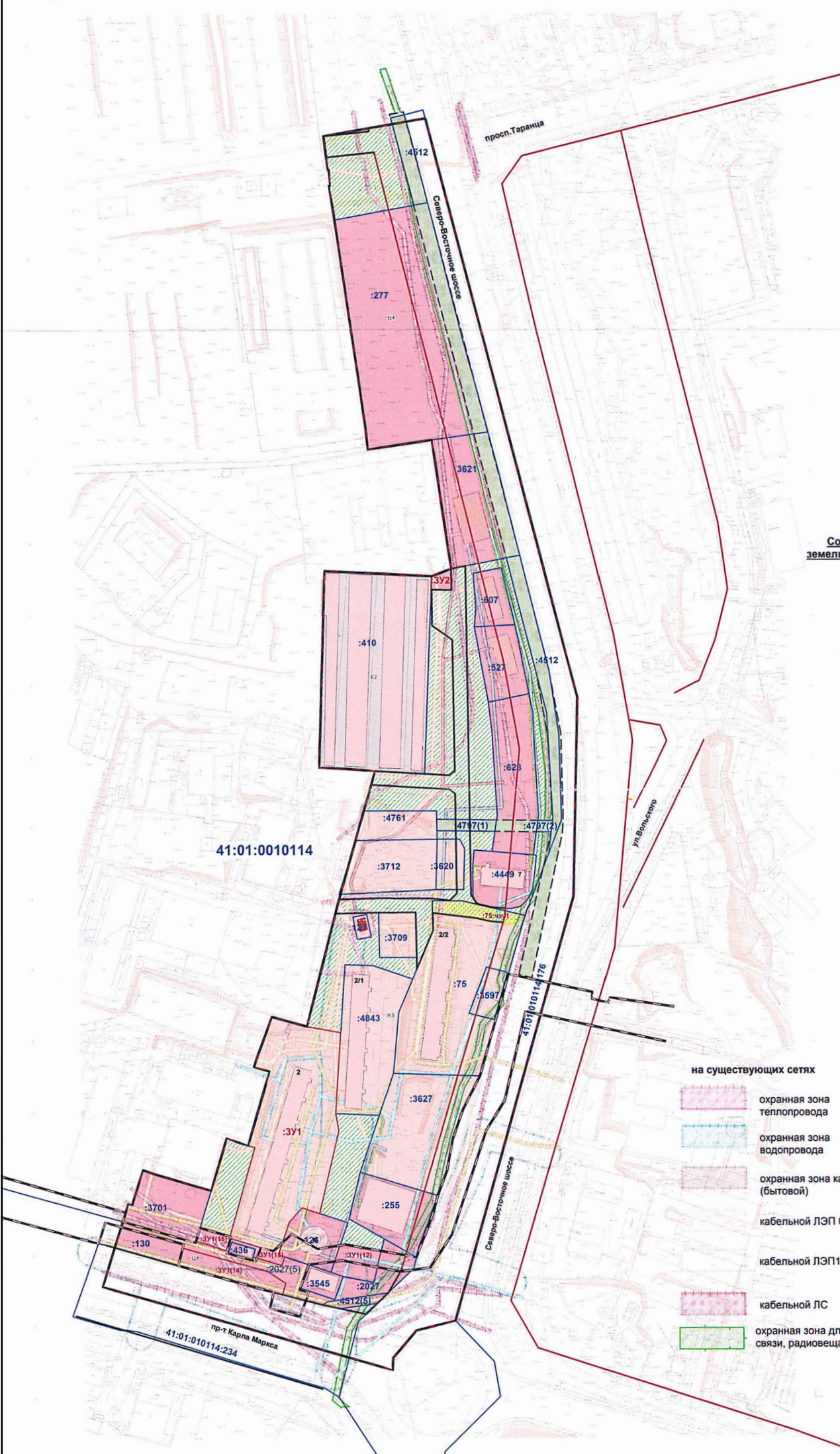

**Условные обозначения:**

- 41:01:0010114 кадастровый квартал
- границы планируемых и существующих элементов планировочной структуры
- красные линии, утверждаемые в составе проекта планировки территории
- существующие красные линии\*
- :3023 кадастровые номера земельных участков
- границы земельных участков, стоящие на учете в ЕГРН
- границы напорного канализационного коллектора диаметром 700 мм
- земли общего пользования
- граница образуемых земельных участков
- :ЗУ1 условный номер образуемых земельных участков
- :ЗУ1(15) условный номер ранее образованных земельных участков \*\*
- граница публичного сервитута

**Соответствующая территориальная зона в отношении земельных участков и объектов капитального строительства:**

- Ц4 зона общественно-делового центра местного значения
- К2 зона размещения коммунальных предприятий по обслуживанию транспорта
- Ж5 зона застройки многоквартирными жилыми домами

**Объекты капитального строительства:**

- объекты капитального строительства, существующие
- объект незавершенного строительства

**Зоны с особыми условиями использования территории:**

- технический коридор
- охранная зона ТП

**на существующих сетях**

- охранная зона теплотрассы
- охранная зона водопровода
- охранная зона канализации (бытовой)
- кабельной ЛЭП 0,4 кв
- кабельной ЛЭП10 кв
- кабельной ЛС
- охранная зона для размещения иных объектов связи, радиовещания, телевидения, информатики

**на планируемых сетях**

- охранная зона теплотрассы
- охранная зона водопровода
- охранная зона канализации (бытовой)
- кабельной ЛЭП 0,4 кв

\* - красные линии автомобильной дороги федерального значения А-401 «Подъездная автомобильная дорога от морского порта Петропавловск-Камчатский до аэропорта Петропавловск-Камчатский (Елизово)», установленные проектом планировки территории квартала №4 планировочного подрайона 3.2.5. Жилой район - «Северо-Восток» Северного городского планировочного района в Петропавловск-Камчатском городском округе, утвержденным постановлением Администрации Петропавловск-Камчатского городского округа от 27.12.2017 № 3200

\* - В проекте отражены участки (:ЗУ1(12)-:ЗУ1(15)) ранее образованного многоконтурного земельного участка («Проект планировки и межевания территории для размещения линейного объекта «Напорный канализационный коллектор диаметром 700 мм», выполненный в рамках контракта № 0538300000218000035 от 18.06.2018 г ООО «Джи Динамика»).

					ПМТ-570/08-2018	
					ПРОЕКТ МЕЖЕВАНИЯ ТЕРРИТОРИИ ЧАСТИ КВАРТАЛА № 2 ПЛАНИРОВОЧНОГО ПОДРАЙОНА 3.2.6 ЖИЛОЙ РАЙОН - "ПОГРАНИЧНЫЙ" СЕВЕРНОГО ГОРОДСКОГО ПЛАНИРОВОЧНОГО РАЙОНА В ПЕТРОПАВЛОВСК-КАМЧАТСКОМ ГОРОДСКОМ ОКРУГЕ	
изм.	кол. уч.	Лист	№ Док.	Подпись	Дата	
				<i>[Signature]</i>	15.10.18	Чертеж межевания территории (Материалы по обоснованию)
				<i>[Signature]</i>	15.10.18	
					Чертеж разработан М 1:500 Чертеж выдан М 1:1500	
					СТADIЯ	ЛИСТ
					ПМТ	1
					1	1
					ООО "СпецГеоПроект"	

ГЛАВА  
ПЕТРОПАВЛОВСК-КАМЧАТСКОГО ГОРОДСКОГО ОКРУГА

## ПОСТАНОВЛЕНИЕ

От 11.03.2020 г. № 17

### О назначении публичных слушаний по проекту межевания территории части квартала № 3 планировочного подрайона 4.2.3. (2) Жилой район – «Заозерный» (в границах улицы Тепличная) Восточного городского планировочного района в Петропавловск-Камчатском городском округе

Руководствуясь статьей 28 Федерального закона от 06.10.2003 № 131-ФЗ «Об общих принципах организации местного самоуправления в Российской Федерации», статьей 28 Федерального закона от 13.07.2015 № 212-ФЗ «О свободном порте Владивосток», статьей 46 Градостроительного кодекса Российской Федерации, статьей 22 Устава Петропавловск-Камчатского городского округа, Решением Городской Думы Петропавловск-Камчатского городского округа от 28.04.2014 № 211-нд «О публичных слушаниях в Петропавловск-Камчатском городском округе», в целях определения местоположения границ образуемых и изменяемых земельных участков ПОСТАНОВЛЯЮ:

1. Провести по инициативе временно исполняющего полномочия Главы Петропавловск-Камчатского городского округа публичные слушания по проекту межевания территории части квартала № 3 планировочного подрайона 4.2.3. (2) Жилой район – «Заозерный» (в границах улицы Тепличная) Восточного городского планировочного района в Петропавловск-Камчатском городском округе согласно приложению 1 к настоящему постановлению (далее – публичные слушания).

2. Назначить проведение публичных слушаний на 30.03.2020 в 14<sup>30</sup> часов по адресу: город Петропавловск-Камчатский, улица Советская, дом 22, кабинет № 101 здания Управления архитектуры, градостроительства и земельных отношений администрации Петропавловск-Камчатского городского округа.

3. Организатором публичных слушаний определить организационный комитет по проведению публичных слушаний в составе, утвержденном постановлением администрации Петропавловск-Камчатского городского округа от 13.07.2018 № 1507 «О создании организационного комитета по организации и проведению публичных слушаний по проектам генеральных планов, проектам планировки территории, проектам межевания территории, проектам, предусматривающим внесение изменений в один из указанных утвержденных документов» (далее – оргкомитет).

4. Оргкомитету организовать:

4.1 размещение проекта межевания территории части квартала № 3 планировочного подрайона 4.2.3. (2) Жилой район – «Заозерный» (в границах улицы Тепличная) Восточного городского планировочного района в Петропавловск-Камчатском городском округе на официальных сайтах Городской Думы Петропавловск-Камчатского городского округа и администрации Петропавловск-Камчатского городского округа в информационно-телекоммуникационной сети «Интернет»;

4.2 в течение всего периода размещения на официальных сайтах Городской Думы Петропавловск-Камчатского городского округа и администрации Петропавловск-Камчатского городского округа в информационно-телекоммуникационной сети «Интернет» проведение экспозиции такого проекта по адресу: город Петропавловск-Камчатский, улица Советская, дом 22, в холле Управления архитектуры, градостроительства и земельных отношений администрации Петропавловск-Камчатского городского округа (этаж 3);

4.3 в период работы экспозиции в месте проведения экспозиции, в дни и часы посещения экспозиции, указанные в оповещении о начале публичных слушаний, консультирование посетителей экспозиции, распространение печатных информационных материалов о проекте, подлежащем рассмотрению на публичных слушаниях;

4.4 размещение информации о дате, времени, месте проведения публичных слушаний на официальных сайтах Городской Думы Петропавловск-Камчатского городского округа и администрации Петропавловск-Камчатского городского округа в информационно-телекоммуникационной сети «Интернет».

5. Установить порядок учета предложений и замечаний по проекту межевания территории части квартала № 3 планировочного подрайона 4.2.3. (2) Жилой район – «Заозерный» (в границах улицы Тепличная) Восточного городского планировочного района в Петропавловск-Камчатском городском округе, а также участия граждан в его обсуждении согласно приложению 2 к настоящему постановлению.

6. Управлению архитектуры, градостроительства и земельных отношений администрации Петропавловск-Камчатского городского округа в течение 10 рабочих дней со дня окончания публичных слушаний направить временно исполняющему полномочия Главы Петропавловск-Камчатского городского округа проект межевания территории части квартала № 3 планировочного подрайона 4.2.3. (2) Жилой район – «Заозерный» (в границах улицы Тепличная) Восточного городского планировочного района в Петропавловск-Камчатском городском округе, протокол публичных слушаний по проекту межевания территории части квартала № 3 планировочного подрайона 4.2.3. (2) Жилой район – «Заозерный» (в границах улицы Тепличная) Восточного городского планировочного района в Петропавловск-Камчатском городском округе, заключение о результатах публичных слушаний, а также таблицу поступивших предложений и замечаний.

7. Организационно-техническое и информационное обеспечение проведения публичных слушаний, включая информирование граждан, постоянно проживающих на территории, в отношении которой подготовлен проект межевания территории, правообладателей, находящихся в границах этой территории земельных участков и (или) расположенных на них объектов капитального строительства, а также правообладателей помещений, являющихся частью указанных объектов капитального строительства, осуществляет администрация Петропавловск-Камчатского городского округа.

8. Управлению делами администрации Петропавловск-Камчатского городского округа опубликовать настоящее постановление в газете «Град Петра и Павла».

*Временно исполняющий полномочия Главы  
Петропавловск-Камчатского городского округа  
К.В. Брызгин*

Приложение 1  
к постановлению Главы  
Петропавловск-Камчатского  
городского округа  
от 11.03.2020 № 17

**Проект межевания территории части  
квартала № 3 планировочного подрайона 4.2.3. (2)  
Жилой район – «Заозерный» (в границах улицы Тепличная)  
Восточного городского планировочного района  
в Петропавловск-Камчатском городском округе**

Приложение  
к Постановлению Администрации  
Петропавловск-Камчатского городского округа

от \_\_\_\_\_ № \_\_\_\_\_



АО «РОСТЕХИНВЕНТАРИЗАЦИЯ — ФЕДЕРАЛЬНОЕ БТИ» КАМЧАТСКИЙ  
ФИЛИАЛ

### ПРОЕКТ МЕЖЕВАНИЯ ТЕРРИТОРИИ

части квартала № 3 планировочного подрайона 4.2.3. (2) Жилой район - «Заозерный» (в границах улицы Тепличная) Восточного городского планировочного района в Петропавловск-Камчатском городском округе

Директор Камчатского филиала АО  
«Ростехинвентаризация-Федеральное БТИ»

В.Э. Мелехин

Кадастровый инженер

Л.Д. Сизова

г. Петропавловск-Камчатский  
2019г.

2

### Состав проекта межевания территории:

1. Пояснительная записка
  - 1.1 Сведения об используемых материалах
  - 1.2 Характеристика территории
  - 1.3 Границы земельных участков
2. Графическая часть.
  - Лист 1. Чертеж межевания территории.

**1. ПОЯСНИТЕЛЬНАЯ ЗАПИСКА**

Проектируемая территория городской застройки в кадастровом квартале 41:01:0010109 Петропавловск-Камчатского городского округа с учетом существующей застройки, общей площадью 1,47 га расположена в планировочном подрайоне 4.2.3. (2) Жилой район - «Заозерный» Восточного городского планировочного района в Петропавловск-Камчатском городском округе.

Задача проекта межевания территории – образование земельных участков под существующими и проектируемыми объектами капитального строительства в соответствии с требованиями федерального, регионального законодательства и муниципальных правовых актов.

**1.1 Сведения об использованных материалах**

При разработке проекта использовались следующие документы:

- Федеральный закон от 13.07.2015 № 218-ФЗ «О государственной регистрации недвижимости»;
- Градостроительный Кодекс Российской Федерации;
- Земельный Кодекс Российской Федерации;
- Федеральный закон от 06.10.2003 № 131-ФЗ «Об общих принципах организации местного самоуправления в Российской Федерации»;
- СНиП 2.07.01-89\* (в части, не противоречащей Градостроительному кодексу РФ);
- Правила землепользования и застройки Петропавловск-Камчатского городского округа, утвержденные Решением городской думы Петропавловск-Камчатского городского округа № 294-нд от 12.10.2010г. «О правилах землепользования и застройки Петропавловск-Камчатского городского округа» с изменениями;
- Генеральный план Петропавловск-Камчатского городского округа утвержденный Решением городской Думы Петропавловск-Камчатского городского округа от 23.12.2009 № 697-р «О корректировке генерального плана Петропавловск-Камчатского городского округа и утверждении его в новой редакции»;
- Постановление администрации Петропавловск-Камчатского городского округа от 06.04.2016г. № 452 «Об элементах планировочной структуры в

Тепличная. Площадь территории в границах проекта межевания – 1,47 га. Координаты территории, в отношении которой подготовлен проект межевания территории приведены в таблице 1

**Таблица 1**  
Перечень координат характерных точек границ в системе координат, используемой для ведения Единого государственного реестра недвижимости

X (м)	Y (м)
559334,17	1421493,55
559335,80	1421511,66
559339,24	1421534,26
559343,28	1421557,12
559345,48	1421569,53
559354,89	1421622,73
559360,93	1421658,86
559336,55	1421659,78
559287,04	1421664,64
559275,89	1421665,66
559276,84	1421686,25
559250,36	1421688,49
559245,39	1421688,99
559239,65	1421613,83
559334,17	1421493,55

В границах разрабатываемого проекта межевания территории объекты культурного наследия отсутствуют.

**1.3. Границы земельных участков.**

Территория, в отношении которой подготовлен настоящий проект межевания находится в границах Петропавловск-Камчатского городского округа.

Категория земель формируемых земельных участков – земли населенных пунктов.

Согласно «Правилам землепользования и застройки Петропавловск-Камчатского городского округа» проектируемые участки расположены в территориальной зоне Ж2 - зоне застройки индивидуальными жилыми домами.

В градостроительных регламентах «Правил землепользования и застройки Петропавловск-Камчатского городского округа» в территориальных зонах установлены предельные (минимальные и/или максимальные) размеры земельных участков и предельные параметры разрешенного строительства, реконструкции объектов капитального строительства, а также виды разрешенного использования земельных участков и объектов капитального

границах отдельных планировочных подрайонов Петропавловск-Камчатского городского округа»;

- Постановление администрации Петропавловск-Камчатского городского округа от 08.02.2019г. № 219 «О принятии решения о подготовке проекта межевания территории части квартала № 3 планировочного подрайона 4.2.3. (2) Жилой район - «Заозерный» (в границах улицы Тепличная) Восточного городского планировочного района Петропавловск-Камчатского городского округа.

В соответствии с Градостроительным кодексом Российской Федерации настоящий проект межевания территории разрабатывается в целях определения местоположения границ, образуемых и изменяемых земельных участков.

На свободных территориях предлагается образование земельных участков из земель, находящихся в государственной или муниципальной собственности, в порядке, предусмотренном ст. 11.3 Земельного кодекса РФ, с видом разрешенного использования, который соответствует утвержденным Правилам землепользования и застройки ПКГО.

Границы формируемых земельных участков устанавливаются с учетом сложившейся застройки, границ земельных участков, учтенных в ЕГРН к моменту проведения работ, а также с учетом параметров, определенных Правилами землепользования и застройки ПКГО.

В графической части Проекта Межевания отображены:

- 1) красные линии (при их наличии);
- 2) линии отступа от красных линий в целях определения места допустимого размещения зданий, строений, сооружений;
- 3) границы образуемых земельных участков на кадастровом плане территории, условные номера образуемых земельных участков;
- 4) границы территорий объектов культурного наследия (при их наличии);
- 5) границы зон с особыми условиями использования территории (при их наличии);
- 6) границы зон действия публичных сервитутов (при их наличии).

**1.2. Характеристика территории.**

Территория, в отношении которой подготовлен проект межевания расположена в восточной части г. Петропавловска-Камчатского, в районе ул.

строительства.

Предельные (минимальные и/или максимальные) размеры земельных участков и предельные параметры разрешенного строительства:

**Таблица 1**

Зона	Предельные размеры земельных участков				Предельное количество этажей		Минимальные отступы от границ земельного участка, м	Минимальный/Максимальный процент застройки в границах земельного участка
	площадь, кв. м. /для объектов жилого назначения/		площадь, кв. м. /для объектов иного назначения/		минимум	максимум		
	минимум	максимум	минимум	максимум				
Ж2	400	1000	200	1500000	1	3	3	30/60

При формировании земельных участков для эксплуатации объектов капитального строительства, введенных в эксплуатацию до утверждения настоящих Правил, вид разрешенного использования земельного участка, предельные (минимальные и (или) максимальные) размеры и предельные параметры устанавливаются в соответствии с назначением объектов. Земельные участки или объекты капитального строительства, виды разрешенного использования, предельные (минимальные и (или) максимальные) размеры и предельные параметры которых не соответствуют градостроительному регламенту, могут использоваться без установления срока приведения их в соответствие с градостроительным регламентом, за исключением случаев, если использование таких земельных участков и объектов капитального строительства опасно для жизни или здоровья человека, для окружающей среды, объектов культурного наследия.

Минимальные и максимальные размеры земельных участков таких объектов определяются в соответствии с размерами и параметрами земельных участков, установленных настоящими Правилами для данных видов разрешенного использования или техническими регламентами, региональными и местными нормативами градостроительного проектирования в зависимости от назначения и вместимости объекта, а также с учетом существующей градостроительной ситуации.

Границы образуемых земельных участков установлены с учетом сложившейся кадастровой ситуации на момент подготовки проекта межевания территории.

Координаты характерных точек границ образуемых земельных участков определены в системе, принятой для ведения государственного кадастрового учета, МСК-41 и приведены в табл.2.

Таблица 2  
Координаты характерных точек границ образуемых земельных участков из земель государственной собственности:

Условный номер земельного участка 41:01:0010109:ЗУ1	
Площадь земельного участка 3458 кв. м	
Координаты, м	
X	Y
1	1
559336,61	1421516,99
559339,24	1421534,26
559342,41	1421552,19
559343,28	1421557,12
559345,48	1421569,53
559348,71	1421587,80
559318,99	1421589,79
559293,98	1421591,48
559276,08	1421585,75
559275,11	1421578,77
559286,46	1421565,02
559287,43	1421561,15
559309,20	1421532,14
559319,12	1421519,51
559336,61	1421516,99

На территории земельного участка условный номер 41:01:0010109:ЗУ1 предусмотрен пожарный проезд, в связи с чем предусматривается публичный сервитут для беспрепятственного проезда, прохода по земельному участку.

Условный номер земельного участка 41:01:0010109:ЗУ2	
Площадь земельного участка 2847 кв. м	
Координаты, м	
X	Y
1	2
559348,71	1421587,80
559354,89	1421622,73
559303,28	1421631,15
559295,22	1421631,99
559282,50	1421631,99
559276,08	1421585,75
559293,98	1421591,48

559348,71	1421587,80
-----------	------------

Условный номер земельного участка 41:01:0010109:ЗУ3	
Площадь земельного участка 2435 кв. м	
Координаты, м	
X	Y
1	2
559354,89	1421622,73
559360,93	1421656,86
559358,58	1421657,14
559336,55	1421659,78
559325,02	1421661,16
559317,55	1421661,84
559287,04	1421664,64
559282,50	1421631,99
559295,22	1421631,99
559303,28	1421631,15
559354,89	1421622,73

Размеры площадей и вид разрешенного использования образуемых земельных участков приведены в таблице 3.

Таблица 3

Условный номер	Площадь, кв. м	Вид разрешенного использования и способ образования земельного участка
41:01:0010109:ЗУ1	3458	Земельные участки многоквартирных жилых домов; земельный участок образуется из земель, собственность на которые не разграничена. Вид разрешенного использования определен в соответствии с п. 14 пп.3 "при формировании земельных участков для эксплуатации объектов капитального строительства, введенных в эксплуатацию до утверждения настоящих Правил, вид разрешенного использования земельного участка, предельные (минимальные и (или) максимальные) размеры и предельные параметры устанавливаются в соответствии с назначением объектов.
41:01:0010109:ЗУ2	2847	Земельные участки многоквартирных жилых домов; земельный участок образуется из земель, собственность на которые не разграничена. Вид разрешенного использования определен в соответствии с п. 14 пп.3 "при формировании земельных участков для эксплуатации объектов капитального строительства, введенных в эксплуатацию до утверждения настоящих Правил, вид разрешенного использования земельного участка, предельные (минимальные и (или) максимальные) размеры и предельные параметры устанавливаются в соответствии с назначением объектов.
41:01:0010109:ЗУ3	2435	Земельные участки многоквартирных жилых домов; земельный участок образуется из земель, собственность на которые не разграничена.

Вид разрешенного использования определен в соответствии с п. 14 пп.3 "при формировании земельных участков для эксплуатации объектов капитального строительства, введенных в эксплуатацию до утверждения настоящих Правил, вид разрешенного использования земельного участка, предельные (минимальные и (или) максимальные) размеры и предельные параметры устанавливаются в соответствии с назначением объектов.

Приложение 2  
к постановлению Главы  
Петропавловск-Камчатского  
городского округа  
от 11.03.2020 № 17

**Порядок учета предложений и замечаний  
по проекту межевания территории части квартала № 3  
планировочного подрайона 4.2.3. (2) Жилой район –  
«Заозерный» (в границах улицы Тепличная) Восточного  
городского планировочного района в Петропавловск-  
Камчатском городском округе, а также  
участия граждан в его обсуждении**

1. Со дня опубликования постановления Главы Петропавловск-Камчатского городского округа о назначении публичных слушаний по проекту межевания территории части квартала № 3 планировочного подрайона 4.2.3. (2) Жилой район – «Заозерный» (в границах улицы Тепличная) Восточного городского планировочного района в Петропавловск-Камчатском городском округе до дня их проведения, в период размещения на официальных сайтах Городской Думы Петропавловск-Камчатского городского округа и администрации Петропавловск-Камчатского городского округа в информационно-телекоммуникационной сети «Интернет» проекта межевания территории части квартала № 3 планировочного подрайона 4.2.3. (2) Жилой район – «Заозерный» (в границах улицы Тепличная) Восточного городского планировочного района в Петропавловск-Камчатском городском округе и проведения экспозиции такого проекта участники публичных слушаний, прошедшие идентификацию в соответствии с частью 9 статьи 9 Решения Городской Думы Петропавловск-Камчатского городского округа от 28.04.2014 № 211-нд «О публичных слушаниях в Петропавловск-Камчатском городском округе», вправе вносить предложения и замечания, касающиеся такого проекта:

- 1.1 в письменной или устной форме в ходе проведения публичных слушаний;
  - 1.2 в письменной форме организатору публичных слушаний по адресу: 683000, город Петропавловск-Камчатский, улица Советская, дом 22, кабинет 105, понедельник – четверг с 09.00 до 17.00 часов, пятница с 09.00 до 16.00 часов (перерыв с 13.00 до 14.00 часов);
  - 1.3 посредством записи в книге (журнале) учета посетителей экспозиции проекта, подлежащего рассмотрению на публичных слушаниях.
  2. Предложения и замечания, внесенные участниками публичных слушаний, подлежат регистрации организатором, а также обязательному рассмотрению организатором публичных слушаний. Предложения и замечания не рассматриваются в случае выявления факта предоставления участником публичных слушаний недостоверных сведений.
  3. Все предложения и замечания участников публичных слушаний с разделением на предложения и замечания граждан, являющихся участниками публичных слушаний и постоянно проживающих на территории, в пределах которой проводятся публичные слушания, предложения и замечания иных участников публичных слушаний, указываются в протоколе публичных слушаний.
  4. Содержание внесенных предложений и замечаний участников публичных слушаний с разделением на предложения и замечания граждан, являющихся участниками публичных слушаний и постоянно проживающих на территории, в пределах которой проводятся публичные слушания, предложения и замечания иных участников публичных слушаний указываются в заключении о результатах публичных слушаний.
- В случае внесения несколькими участниками публичных слушаний одинаковых предложений и замечаний допускается обобщение таких предложений и замечаний.

## Чертеж межевания территории

части квартала № 3 планировочного подрайона 4.2.3. (2) Жилой район - «Заозерный» (в границах улицы Тепличная)  
Восточного городского планировочного района в Петропавловск-Камчатском городском округе

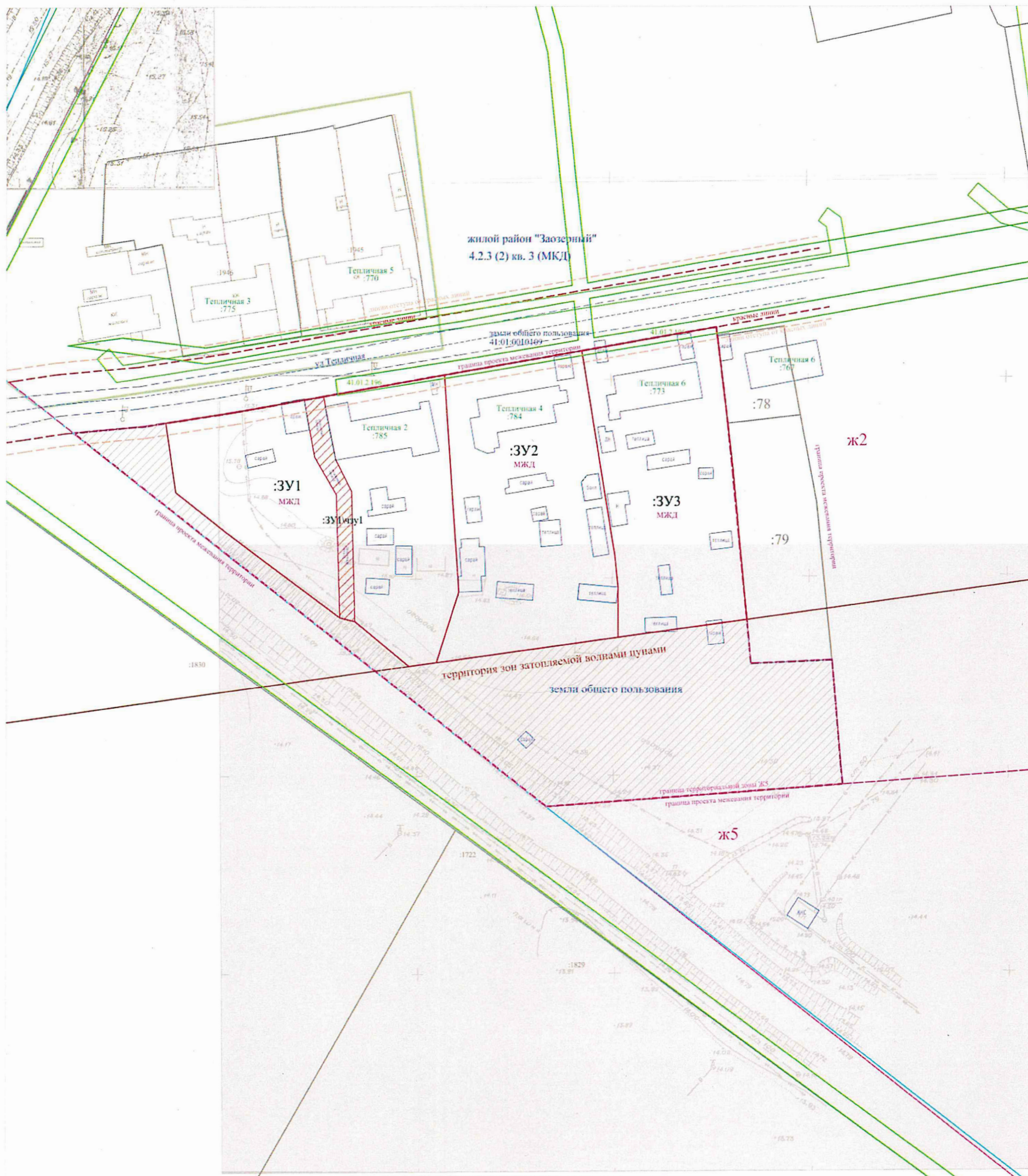

## Условные обозначения:

Масштаб 1:1000

- :10270 - кадастровый номер ОКС, номера охранных зон
- :212 - кадастровые номера ранее учтенных земельных участков
- - граница образуемого земельного участка
- n1 - вновь определенная точка границы
- :ЗУ1 - обозначение образуемого земельного участка
- 12 - ранее определенная точка границы
- - границы участка по сведениям ЕГРН
- - дорога
- - границы ОКС
- - границы кадастрового квартала
- - границы территориальных зон
- - границы проекта межевания

- - - - - устанавливаемые красные линии
- - - - - линии отступа от красных линий
- - - - - санитарно-защитные зоны
- - - - - прибрежная защитная зона
- - - - - граница муниципального образования
- - - - - водоохранная зона
- - - - - охранный зона (по сведениям ЕГРН)

:ЗУ1\чзу1- обозначение части образуемого зем. участка, образуемой с целью установления сервитута



публичный сервитут

41.01.2.196 - учетный номер охранный зоны (по ЕГРН)



- земли общего пользования

Чертеж межевания территории

части квартала № 3 планировочного подрайона 4.2.3. (2) Жилой район - «Заозерный» (в границах улицы Тепличная)  
Восточного городского планировочного района в Петропавловск-Камчатском городском округе

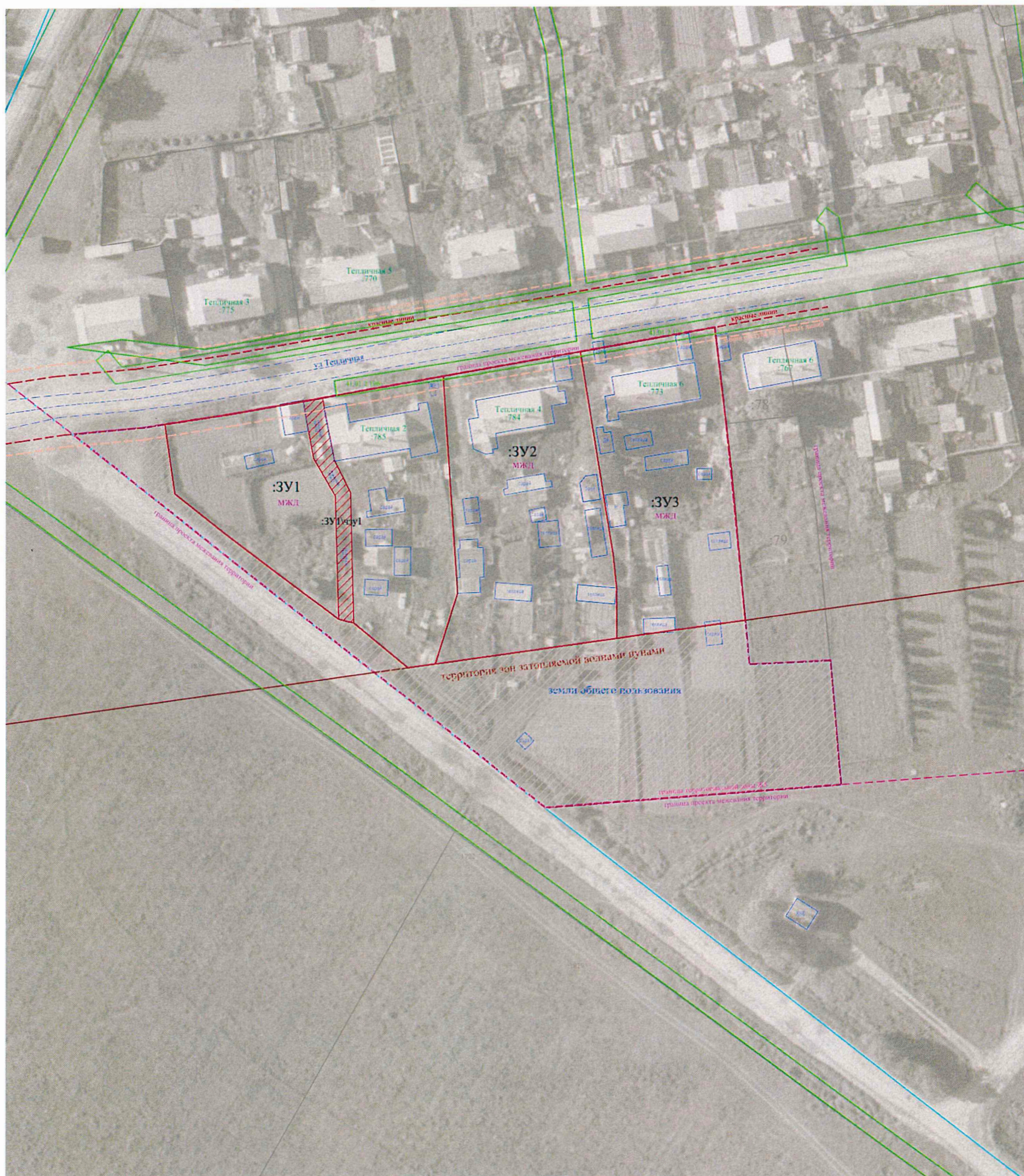

Условные обозначения:

Масштаб 1:1000

- :10270 - кадастровый номер ОКС, номера охранных зон
- :212 - кадастровые номера ранее учтенных земельных участков
- - граница образуемого земельного участка
- n1 - вновь определенная точка границы
- :ЗУ1 - обозначение образуемого земельного участка
- 12 - ранее определенная точка границы
- - границы участка по сведениям ЕГРН
- - дорога
- - границы ОКС
- - границы кадастрового квартала
- - границы территориальных зон
- - границы проекта межевания
- - устанавливаемые красные линии
- - линии отступа от красных линий
- - санитарно-защитные зоны
- - прибрежная защитная зона
- - граница муниципального образования
- - водоохранная зона
- - охранный зона (по сведениям ЕГРН)
- 41.01.2.196 - учетный номер охранный зоны (по ЕГРН)
- - земли общего пользования
- ▨ - обозначение части образуемого зем. участка, образуемой с целью установления сервитута
- ▨ - публичный сервитут

ГЛАВА  
ПЕТРОПАВЛОВСК-КАМЧАТСКОГО ГОРОДСКОГО ОКРУГА

## ПОСТАНОВЛЕНИЕ

От 11.03.2020 г. № 18

### О назначении публичных слушаний по проекту межевания территории квартала № 4 планировочного подрайона 3.3.2 Северный коммунально-промышленный узел «Авачинский» Северного городского планировочного района в Петропавловск-Камчатском городском округе

Руководствуясь статьей 28 Федерального закона от 06.10.2003 № 131-ФЗ «Об общих принципах организации местного самоуправления в Российской Федерации», статьей 28 Федерального закона от 13.07.2015 № 212-ФЗ «О свободном порте Владивосток», статьей 46 Градостроительного кодекса Российской Федерации, статьей 22 Устава Петропавловск-Камчатского городского округа, Решением Городской Думы Петропавловск-Камчатского городского округа от 28.04.2014 № 211-нд «О публичных слушаниях в Петропавловск-Камчатском городском округе», в целях определения местоположения границ образуемых и изменяемых земельных участков ПОСТАНОВЛЯЮ:

1. Провести по инициативе временно исполняющего полномочия Главы Петропавловск-Камчатского городского округа публичные слушания по проекту межевания территории квартала № 4 планировочного подрайона 3.3.2 Северный коммунально-промышленный узел «Авачинский» Северного городского планировочного района в Петропавловск-Камчатском городском округе согласно приложению 1 к настоящему постановлению (далее – публичные слушания).

2. Назначить проведение публичных слушаний на 30.03.2020 в 15<sup>15</sup> часов по адресу: город Петропавловск-Камчатский, улица Советская, дом 22, кабинет № 101 здания Управления архитектуры, градостроительства и земельных отношений администрации Петропавловск-Камчатского городского округа.

3. Организатором публичных слушаний определить организационный комитет по проведению публичных слушаний в составе, утвержденном постановлением администрации Петропавловск-Камчатского городского округа от 13.07.2018 № 1507 «О создании организационного комитета по организации и проведению публичных слушаний по проектам генеральных планов, проектам планировки территории, проектам межевания территории, проектам, предусматривающим внесение изменений в один из указанных утвержденных документов» (далее – оргкомитет).

4. Оргкомитету организовать:

4.1 размещение проекта межевания территории квартала № 4 планировочного подрайона 3.3.2 Северный коммунально-промышленный узел «Авачинский» Северного городского планировочного района в Петропавловск-Камчатском городском округе на официальных сайтах Городской Думы Петропавловск-Камчатского городского округа и администрации Петропавловск-Камчатского городского округа в информационно-телекоммуникационной сети «Интернет»;

4.2 в течение всего периода размещения на официальных сайтах Городской Думы Петропавловск-Камчатского городского округа и администрации Петропавловск-Камчатского городского округа в информационно-телекоммуникационной сети «Интернет» проведение экспозиции такого проекта по адресу: город Петропавловск-Камчатский, улица Советская, дом 22, в холле Управления архитектуры, градостроительства и земельных отношений администрации Петропавловск-Камчатского городского округа (этаж 3);

4.3 в период работы экспозиции в месте проведения экспозиции, в дни и часы посещения экспозиции, указанные в оповещении о начале публичных слушаний, консультирование посетителей экспозиции, распространение печатных информационных материалов о проекте, подлежащем рассмотрению на публичных слушаниях;

4.4 размещение информации о дате, времени, месте проведения публичных слушаний на официальных сайтах Городской Думы Петропавловск-Камчатского городского округа и администрации Петропавловск-Камчатского городского округа в информационно-телекоммуникационной сети «Интернет».

5. Установить порядок учета предложений и замечаний по проекту межевания территории квартала № 4 планировочного подрайона 3.3.2 Северный коммунально-промышленный узел «Авачинский» Северного городского планировочного района в Петропавловск-Камчатском городском округе, а также участия граждан в его обсуждении согласно приложению 2 к настоящему постановлению.

6. Управлению архитектуры, градостроительства и земельных отношений администрации Петропавловск-Камчатского городского округа в течение 10 рабочих дней со дня окончания публичных слушаний направить временно исполняющему полномочия Главы Петропавловск-Камчатского городского округа проект межевания территории квартала № 4 планировочного подрайона 3.3.2 Северный коммунально-промышленный узел «Авачинский» Северного городского планировочного района в Петропавловск-Камчатском городском округе, протокол публичных слушаний по проекту межевания территории квартала № 4 планировочного подрайона 3.3.2 Северный коммунально-промышленный узел «Авачинский» Северного городского планировочного района в Петропавловск-Камчатском городском округе, заключение о результатах публичных слушаний, а также таблицу поступивших предложений и замечаний.

7. Организационно-техническое и информационное обеспечение проведения публичных слушаний, включая информирование граждан, постоянно проживающих на территории, в отношении которой подготовлен проект межевания территории, правообладателей, находящихся в границах этой территории земельных участков и (или) расположенных на них объектов капитального строительства, а также правообладателей помещений, являющихся частью указанных объектов капитального строительства, осуществляет администрация Петропавловск-Камчатского городского округа.

8. Управлению делами администрации Петропавловск-Камчатского городского округа опубликовать настоящее постановление в газете «Град Петра и Павла».

*Временно исполняющий полномочия Главы  
Петропавловск-Камчатского городского округа  
К.В. Брызгин*

Приложение 1  
к постановлению Главы  
Петропавловск-Камчатского  
городского округа  
от 11.03.2020 № 18

**Проект межевания территории квартала № 4  
планировочного подрайона 3.3.2 Северный  
коммунально-промышленный узел «Авачинский»  
Северного городского планировочного района  
в Петропавловск-Камчатском городском округе**

ИНДИВИДУАЛЬНЫЙ ПРЕДПРИНИМАТЕЛЬ

Экз. № 1

БЕЛОУСОВ ГЕОРГИЙ ГЕННАДЬЕВИЧ

## проект межевания территории квартала № 4 планировочного подрайона 3.3.2 Северный коммунально- промышленный узел «Авачинский» Северного городского планировочного района в Петропавловск-Камчатском городском округе



Инд. №: ПМТ - 611/18

г. Петропавловск-Камчатский

2019 год

### 1. ПОЯСНИТЕЛЬНАЯ ЗАПИСКА

#### 1.1. Основание для подготовки проекта межевания территории

Основанием для подготовки проекта межевания территории является

Постановление администрации Петропавловск-Камчатского городского округа № 611 от 05.04.2018 «О принятии решения о подготовке проекта межевания территории квартала № 4 планировочного подрайона 3.3.2 Северный коммунально-промышленный узел «Авачинский» Северного городского планировочного района в Петропавловск-Камчатском городском округе»;

Проект межевания территории – это документация по планировке территории. Готовится применительно к застроенным и подлежащим застройке территориям, расположенным в границах элементов планировочной структуры.

В соответствии с частью 2 статьи 43 Градостроительного кодекса Российской Федерации, подготовка проекта межевания территории осуществляется, для:

1) определения местоположения границ, образуемых и изменяемых земельных участков;

2) установления, изменения, отмены красных линий для застроенных территорий, в границах которых не планируется размещение новых объектов капитального строительства, а также для установления, изменения, отмены красных линий в связи с образованием и (или) изменением земельного участка, расположенного в границах территории, применительно к которой не предусматривается осуществление деятельности по комплексному и устойчивому развитию территории, при условии, что такие установление, изменение, отмена влекут за собой исключительно изменение границ территории общего пользования.



**1.2. Сведения об использованных материалах**

При разработке проекта межевания территории использовалась следующая нормативно – правовая документация:

1. Градостроительный Кодекс Российской Федерации;
2. Земельный Кодекс Российской Федерации;
3. Федеральный закон от 06.10.2003 г. № 131-ФЗ «Об общих принципах организации местного самоуправления в Российской Федерации»;
4. Приказ Минэкономразвития от 01.03.2016 г. № 90 «Об утверждении требований к точности и методам определения координат характерных точек границ земельного участка, требований к точности и методам определения координат характерных точек контура здания, сооружения или объекта незавершенного строительства на земельном участке, а также требований к определению площади здания, сооружения и помещения»;
5. Решение Городской Думы Петропавловск-Камчатского городского округа от 25.12.2019 г. № 218-нд «О внесении изменений в генеральный план Петропавловск-Камчатского городского округа, утвержденный Решением Городской Думы Петропавловск-Камчатского городского округа от 23.12.2009 № 697-р»;
6. Решение Городской Думы Петропавловск-Камчатского городского округа от 12.10.2010 г. № 294-нд «О правилах землепользования и застройки Петропавловск-Камчатского городского округа»;
7. Постановление Администрации Петропавловск-Камчатского городского округа от 06.04.2016 г. № 452 «Об элементах планировочной структуры в границах отдельных подрайонов Петропавловск-Камчатского городского округа»;
8. Решение Городской Думы Петропавловск-Камчатского городского округа Камчатского края от 23.03.2018 № 40-нд «Об утверждении местных нормативов градостроительного проектирования Петропавловск-Камчатского городского округа»;

9. Топографический план масштаба 1:500 (номенклатуры: В-5-в-14, В-5-г-12, В-5-г-15, В-5-г-16, В-6-а-1, В-6-а-2, В-6-а-5, В-6-а-6, В-6-б-3, В-6-б-4, В-6-б-7, В-6-б-8).

Положение точек границ образуемых земельных участков описано плоскими прямоугольными координатами, вычисленными в системе координат МСК-41, которая установлена для ведения Единого государственного реестра недвижимости в Камчатском крае.

**1.3. Современное состояние территории проектирования**

Территория, в отношении которой подготовлен данный проект межевания территории, расположена в квартале № 4 планировочного подрайона 3.3.2 Северный коммунально-промышленный узел «Авачинский» Северного городского планировочного района в Петропавловск-Камчатском городском округе, в границах кадастрового квартала 41:01:0010112. Площадь территории в границах проекта межевания – 368276 кв.м. Координаты территории, в отношении которой подготовлен проект межевания территории приведены в таблице 1.

Таблица 1

**Сведения о границах территории проектирования, содержащие перечень координат характерных точек этих границ в системе координат, используемой для ведения Единого государственного реестра недвижимости**

X	Y
565845.61	1406492.57
565916.39	1406632.94
566115.62	1406822.62
566158.77	1406872.41
566253.51	1406999.90
566257.34	1407010.99
566283.39	1407126.90
566334.09	1407278.11
566346.79	1407304.12
566293.16	1407308.66
566259.49	1407316.18
566145.85	1407362.80
566091.38	1407385.15
566032.05	1407410.14
565984.47	1407401.07

565962.90	1407381.11
565845.23	1407386.21
565802.42	1407286.90
565784.35	1407266.07
565768.13	1407255.11
565746.12	1407236.57
565725.37	1407212.34
565711.45	1407180.04
565706.56	1407152.94
565707.37	1407133.62
565714.20	1407116.15
565728.95	1407099.25
565738.34	1407083.98
565741.57	1407051.35
565746.97	1406874.02
565740.12	1406788.27
565690.13	1406656.32
565654.24	1406584.01
565609.72	1406521.88
565625.59	1406518.27
565646.03	1406509.91
565695.94	1406474.98
565712.12	1406470.95
565789.90	1406512.76
565845.61	1406492.57

В границах разрабатываемого проекта межевания территории объекты культурного наследия, границы лесничеств, лесопарков, участков лесничеств, лесных кварталов, лесотаксационных выделов или частей лесотаксационных выделов отсутствуют.

Территория, в отношении которой подготовлен настоящий проект межевания, находится в границах Петропавловск-Камчатского городского округа.

**1.4. Перечень и сведения о площади образуемых земельных участков, способах их образования, видах их разрешенного использования.**

Категория земель формируемых земельных участков – земли населенных пунктов.

В соответствии с Решением Городской Думы Петропавловск-Камчатского городского округа от 12.10.2010 № 294-нд «О Правилах землепользования и застройки Петропавловск-Камчатского городского округа» проектируемая территория расположена в территориальной зоне:

- К1 (Зона размещения складских объектов, объектов оптово-розничной торговли и материально-технического снабжения).

В градостроительных регламентах «Правил землепользования и застройки Петропавловск-Камчатского городского округа» в территориальных зонах установлены предельные (минимальные и/или максимальные) размеры земельных участков и предельные параметры разрешенного строительства, реконструкции объектов капитального строительства, а также виды разрешенного использования земельных участков и объектов капитального строительства.

Предельные (минимальные и/или максимальные) размеры земельных участков и предельные параметры разрешенного строительства, реконструкции объектов капитального строительства территориальной зоны К1 указаны в таблице 2:

Таблица 2

Зона	Предельные размеры земельных участков				Предельное количество этажей		Минимальные отступы от границ земельного участка, м	Минимальные / макс. процент застройки в границах земельного участка
	площадь, кв.м. /для одного объекта жилого назначения/		площадь, кв.м. /для объектов иного назначения/		минимальные	максимальные		
	минимальные	максимальные	минимальные	максимальные				
к1	-	-	300	60000	1	5	5	20/60

В соответствии с подпунктом 2 пункта 1 статьи 39.28 Земельного кодекса Российской Федерации перераспределение таких земель и (или) земельных участков осуществляется в целях приведения границ земельных участков в соответствие с утвержденным проектом межевания территории для исключения вклинивания, вкрапливания, изломанности границ, чересполосицы при условии, что площадь земельных участков, находящихся в частной собственности, увеличивается в результате этого перераспределения не более чем до установленных предельных максимальных размеров земельных участков.

В проекте межевания территории квартала № 4 планировочного подрайона 3.3.2 Северный коммунально-промышленный узел «Авачинский» Северного городского планировочного района в Петропавловск-Камчатском городском округе, сформировано шесть образуемых земельных участков с условными номерами :ЗУ1, :ЗУ2, :ЗУ3, :ЗУ4, :ЗУ5, :ЗУ6.

Земельный участок с условным номером :ЗУ1 образуется путем перераспределения земельного участка с кадастровым номером 41:01:0010112:184 с землями государственная собственность на которые не разграничена в целях исключения изломанности границ земельного участка с кадастровым номером 41:01:0010112:184.

Земельные участки с условными номерами :ЗУ2, :ЗУ3, :ЗУ4, :ЗУ5, :ЗУ6 образуются из земель, государственная собственность на которые не разграничена.

Границы образуемых земельных участков установлены с учетом сложившейся кадастровой ситуации на момент подготовки проекта межевания территории, а также с учетом параметров, определенных Правилами землепользования и застройки Петропавловск-Камчатского городского округа.

Указанная информация представлена в Таблице 3.

Таблица 3

**Перечень, сведения о площади и виде разрешенного использования образуемых земельных участков, в том числе возможные способы их образования**

Условный номер ЗУ	Вид разрешенного использования земельного участка	Способ образования земельных участков	Категория земель	Территориальная зона	Площадь, кв.м
1	Для размещения производственных и административных зданий, строений, сооружений промышленности, коммунального хозяйства, материально-технического, продовольственного снабжения, сбыта и заготовок	Образование земельного участка путем перераспределения земельного участка с кадастровым номером 41:01:0010112:184 с землями, государственная собственность на которые не разграничена	Земли населенных пунктов	К1 - зона размещения складских объектов, объектов оптово-розничной торговли и материально-технического снабжения	15136
2	Земельные участки складов	Образование земельного участка из земель, государственная собственность на которые не разграничена	Земли населенных пунктов	К1 - зона размещения складских объектов, объектов оптово-розничной торговли и материально-технического снабжения	16149
3	Земельные участки складов	Образование земельного участка из земель, государственная собственность на которые не разграничена	Земли населенных пунктов	К1 - зона размещения складских объектов, объектов оптово-розничной торговли и материально-технического снабжения	2807
4	Земельные участки складов	Образование земельного участка из земель, государственная собственность на которые не разграничена	Земли населенных пунктов	К1 - зона размещения складских объектов, объектов оптово-розничной торговли и материально-технического снабжения	3362
5	Земельные участки складов	Образование земельного участка из земель, государственная собственность на которые не разграничена	Земли населенных пунктов	К1 - зона размещения складских объектов, объектов оптово-	1997

				розничной торговли и материально-технического снабжения	
6	Земельные участки инженерной инфраструктуры (электростанции, подстанции, распределительные пункты, трансформаторы, центральные тепловые узлы, водопроводные и канализационные насосные станции, водозаборы, артезианские скважины, водонапорные сооружения, колодцы, локальные сооружения инженерного обеспечения, антенно-мачтовые сооружения, сооружения связи, телевидения, инженерные коммуникации и подобные объекты)	Образование земельного участка из земель, государственная собственность на которые не разграничена	Земли населенных пунктов	К1 - зона размещения складских объектов, объектов оптово-розничной торговли и материально-технического снабжения	1309

В таблице 4 приведена ведомость координат точек образуемых земельных участков.

Таблица 4

X	Y
Земельный участок с условным номером ЗУ1	
565869.48	1406769.99
565864.33	1406781.00
565832.99	1406849.55
565821.80	1406854.46
565774.90	1406833.02
565772.05	1406818.60
565765.31	1406792.89

565713.09	1406648.01
565734.27	1406661.69
565774.35	1406680.27
565835.38	1406708.97
565842.37	1406711.29
565849.85	1406713.79
565831.41	1406753.40
565869.48	1406769.99
Земельный участок с условным номером ЗУ2	
566122.80	1406861.94
566172.71	1406925.24
566159.63	1406944.06
566151.77	1406964.55
566155.92	1406966.87
566160.24	1406969.28
566139.78	1406998.71
566126.74	1407009.88
566110.02	1407000.62
566094.28	1407016.23
566043.78	1406965.31
566032.67	1406975.94
566028.51	1406979.92
566012.09	1406963.75
566003.53	1406955.31
565996.00	1406951.87
565990.65	1406945.91
566016.90	1406919.93
566036.38	1406900.65
566070.00	1406866.45

565866.09	1406990.33
565863.06	1406998.86
565851.46	1407014.98
565847.50	1407019.46
565844.68	1407022.05
565837.62	1407024.83
565830.56	1407027.60
565811.37	1406957.89
565853.29	1406976.84
565857.82	1406978.89
565864.13	1406987.62
Земельный участок с условным номером ЗУ6	
565990.65	1406945.91
566016.90	1406919.93
566014.86	1406919.12
565986.82	1406893.93
565966.10	1406917.97
565965.85	1406918.25
565990.65	1406945.91

В данном проекте межевания территории установлены красные линии.

- В соответствии со Схемой транспортной инфраструктуры Генерального плана Петропавловск-Камчатского городского округа, рассматриваемая территория располагается в границах красных линий автодороги общегородского значения – ул. Приморская, и дороги районного значения (проектируемая).

566101.78	1406880.97
566122.80	1406861.94
Земельный участок с условным номером ЗУ3	
565859.77	1406694.27
565870.50	1406684.14
565877.15	1406680.15
565879.93	1406678.88
565885.62	1406677.29
565897.43	1406675.36
565909.52	1406676.04
565921.49	1406677.46
565935.38	1406679.88
565954.39	1406696.78
565934.17	1406729.22
565908.49	1406717.16
565859.77	1406694.27
Земельный участок с условным номером ЗУ4	
565915.50	1406866.85
565922.57	1406873.80
565929.59	1406880.70
565943.75	1406894.89
565947.78	1406898.74
565901.69	1406976.97
565883.49	1406965.31
565873.15	1406971.28
565907.99	1406891.56
565915.50	1406866.85
Земельный участок с условным номером ЗУ5	
565864.13	1406987.62

Приложение 2  
к постановлению Главы  
Петропавловск-Камчатского  
городского округа  
от 11.03.2020 № 18

**Порядок учета предложений и замечаний  
по проекту межевания территории квартала № 4  
планировочного подрайона 3.3.2 Северный коммунально-  
промышленный узел «Авачинский» Северного городского  
планировочного района в Петропавловск-Камчатском  
городском округе, а также участия граждан  
в его обсуждении**

1. Со дня опубликования постановления Главы Петропавловск-Камчатского городского округа о назначении публичных слушаний по проекту межевания территории квартала № 4 планировочного подрайона 3.3.2 Северный коммунально-промышленный узел «Авачинский» Северного городского планировочного района в Петропавловск-Камчатском городском округе до дня их проведения, в период размещения на официальных сайтах Городской Думы Петропавловск-Камчатского городского округа и администрации Петропавловск-Камчатского городского округа в информационно-телекоммуникационной сети «Интернет» проекта межевания территории квартала № 4 планировочного подрайона 3.3.2 Северный коммунально-промышленный узел «Авачинский» Северного городского планировочного района в Петропавловск-Камчатском городском округе и проведения экспозиции такого проекта участники публичных слушаний, прошедшие идентификацию в соответствии с частью 9 статьи 9 Решения Городской Думы Петропавловск-Камчатского городского округа от 28.04.2014 № 211-нд «О публичных слушаниях в Петропавловск-Камчатском городском округе», вправе вносить предложения и замечания, касающиеся такого проекта:

1.1 в письменной или устной форме в ходе проведения публичных слушаний;  
1.2 в письменной форме организатору публичных слушаний по адресу: 683000, город Петропавловск-Камчатский, улица Советская, дом 22, кабинет 105, понедельник – четверг с 09.00 до 17.00 часов, пятница с 09.00 до 16.00 часов (перерыв с 13.00 до 14.00 часов);

1.3 посредством записи в книге (журнале) учета посетителей экспозиции проекта, подлежащего рассмотрению на публичных слушаниях.

2. Предложения и замечания, внесенные участниками публичных слушаний, подлежат регистрации организатором, а также обязательному рассмотрению организатором публичных слушаний. Предложения и замечания не рассматриваются в случае выявления факта предоставления участником публичных слушаний недостоверных сведений.

3. Все предложения и замечания участников публичных слушаний с разделением на предложения и замечания граждан, являющихся участниками публичных слушаний и постоянно проживающих на территории, в пределах которой проводятся публичные слушания, предложения и замечания иных участников публичных слушаний, указываются в протоколе публичных слушаний.

4. Содержание внесенных предложений и замечаний участников публичных слушаний с разделением на предложения и замечания граждан, являющихся участниками публичных слушаний и постоянно проживающих на территории, в пределах которой проводятся публичные слушания, предложения и замечания иных участников публичных слушаний указываются в заключении о результатах публичных слушаний. В случае внесения несколькими участниками публичных слушаний одинаковых предложений и замечаний допускается обобщение таких предложений и замечаний.



АДМИНИСТРАЦИЯ  
ПЕТРОПАВЛОВСК-КАМЧАТСКОГО ГОРОДСКОГО ОКРУГА

## РАСПОРЯЖЕНИЕ

10.03.2020 г. № 29-р

### О внесении изменения в распоряжение администрации Петропавловск-Камчатского городского округа от 19.09.2019 № 145-р «Об утверждении перечня инвестиционных объектов Петропавловск-Камчатского городского округа на 2020 год, плановый период 2021-2022 годов и прогнозный период 2023-2025 годов»

На основании протокола согласительной комиссии по отбору инвестиционных проектов при рабочей группе по вопросам разработки и реализации муниципальных программ Петропавловск-Камчатского городского округа от 05.03.2020 № 6 и протокола Бюджетной комиссии при администрации Петропавловск-Камчатского городского округа от 10.03.2020 № 3

1. Внести в перечень инвестиционных объектов Петропавловск-Камчатского городского округа на 2020 год, плановый период 2021-2022 годов и прогнозный период

2023-2025 годов, утвержденный распоряжением администрации Петропавловск-Камчатского городского округа от 19.09.2019 № 145-р, изменение, изложив его в редакции согласно приложению.

2. Управлению делами администрации Петропавловск-Камчатского городского округа опубликовать настоящее распоряжение в газете «Град Петра и Павла» и разместить на официальном сайте администрации Петропавловск-Камчатского городского округа в информационно-телекоммуникационной сети «Интернет».

3. Контроль за исполнением настоящего распоряжения возложить на заместителя Главы администрации Петропавловск-Камчатского городского округа – начальника Управления экономического развития и имущественных отношений администрации Петропавловск-Камчатского городского округа.

**Временно исполняющий полномочия Главы  
Петропавловск-Камчатского городского округа  
К.В. Брызгин**

Приложение  
к распоряжению администрации  
Петропавловск-Камчатского  
городского округа  
от 19.09.2019 № 145-р

### Перечень инвестиционных объектов Петропавловск-Камчатского городского округа на 2020 год, плановый период 2021-2022 годов и прогнозный период 2023-2025 годов

тыс. рублей

№ п/п	Наименование объекта капитального строительства (объекта недвижимого имущества)	Направление инвестирования	Утвержденное финансирование	Срок ввода в эксплуатацию	Сметная (предполагаемая) стоимость объекта	Основные характеристики объекта	Главный распорядитель средств бюджета городского округа	Муниципальный заказчик, концедент, публичный партнер
1	Здание. Общеобразовательная школа по проспекту Рыбаков в г. Петропавловск-Камчатский	Строительство (в том числе проектные работы)	Пункт 13 части 1 статьи 16 Федерального закона от 06.10.2003 № 131-ФЗ «Об общих принципах организации местного самоуправления в Российской Федерации» – организация предоставления общедоступного и бесплатного начального общего, основного общего, среднего общего образования по основным общеобразовательным программам в муниципальных образовательных организациях	2016-2022	1 374 605.37400	Общая площадь здания после ввода в эксплуатацию – 15 902,7 кв.м. Количество мест – 650	Управление архитектуры, градостроительства и земельных отношений администрации Петропавловск-Камчатского городского округа – муниципальное учреждение	Муниципальное казенное учреждение «Управление капитального строительства и ремонта» (далее – МКУ «Управление капитального строительства и ремонта»)
	Год	2020	2021	2022	2023	2024	2025	
	Общий (предельный) объем инвестиций, в том числе по видам расходов:	3 329.08734	357 760.22347	358 945.87712	0.00000	0.00000	0.00000	
	авторский надзор	951.16781	571.06876	501.92069	0.00000	0.00000	0.00000	
	строительно-монтажные работы	2 377.91953	357 189.15471	358 443.95643	0.00000	0.00000	0.00000	
	Общий (предельный) объем инвестиций, в том числе по источникам финансирования:	3 329.08734	357 760.22347	358 945.87712	0.00000	0.00000	0.00000	
	федеральный бюджет	0.00000	335 936.40000	335 936.40000	0.00000	0.00000	0.00000	
	краевой бюджет	0.00000	17 680.86316	17 680.86316	0.00000	0.00000	0.00000	
	бюджет городского округа	3 329.08734	4 142.96031	5 328.61396	0.00000	0.00000	0.00000	
2	Начальная школа по адресу Космический проезд в г. Петропавловск-Камчатском	Строительство (в том числе проектные работы)	Пункт 13 части 1 статьи 16 Федерального закона от 06.10.2003 № 131-ФЗ «Об общих принципах организации местного самоуправления в Российской Федерации» – организация предоставления общедоступного и бесплатного начального общего, основного общего, среднего общего образования по основным общеобразовательным программам в муниципальных образовательных организациях	2016-2023	981 565.16500	Общая площадь здания после ввода в эксплуатацию – 11 584, 9 кв.м. Количество мест – 500	Управление архитектуры, градостроительства и земельных отношений администрации Петропавловск-Камчатского городского округа – муниципальное учреждение	МКУ «Управление капитального строительства и ремонта»
	Год	2020	2021	2022	2023	2024	2025	
	Общий (предельный) объем инвестиций, в том числе по видам расходов:	0.00000	565.72400	3 168.45969	1 451.61257	0.00000	0.00000	
	строительно-монтажные работы	0.00000	0.00000	2 263.18549	1 036.86612	0.00000	0.00000	
	авторский надзор	0.00000	565.72400	905.27420	414.74645	0.00000	0.00000	
	Общий (предельный) объем инвестиций, в том числе по источникам финансирования:	0.00000	565.72400	3 168.45969	1 451.61257	0.00000	0.00000	
	краевой бюджет	0.00000	0.00000	0.00000	0.00000	0.00000	0.00000	
	бюджет городского округа	0.00000	565.72400	3 168.45969	1 451.61257	0.00000	0.00000	
3	Здание. Учебный корпус МБОУ «Средняя школа № 40 по ул. Вольского микрорайона «Северо-Восток» в г. Петропавловск-Камчатском	Строительство (в том числе проектные и изыскательские работы)	Пункт 13 части 1 статьи 16 Федерального закона от 06.10.2003 № 131-ФЗ «Об общих принципах организации местного самоуправления в Российской Федерации» – организация предоставления общедоступного и бесплатного начального общего, основного общего, среднего общего образования по основным общеобразовательным программам в муниципальных образовательных организациях	2019-2023		Общая площадь здания после ввода в эксплуатацию – 11 584, 9 кв.м. Количество мест – 500	Управление архитектуры, градостроительства и земельных отношений администрации Петропавловск-Камчатского городского округа – муниципальное учреждение	МКУ «Управление капитального строительства и ремонта»

№ п/п	Наименование объекта капитального строительства (объекта недвижимого имущества)	Направление инвестирования	Утвержденное финансирование	Срок ввода в эксплуатацию	Сметная (предполагаемая) стоимость объекта	Основные характеристики объекта	Главный распорядитель средств бюджета городского округа	Муниципальный заказчик, концедент, публичный партнер
	Год	2020	2021	2022	2023	2024	2025	
	Общий (предельный) объем инвестиций, в том числе по видам расходов:	7 428.87819	1 980.03400	3 168.45969	1 451.61257	0.00000	0.00000	
	строительно-монтажные работы	0.00000	1 414.31000	2 263.18549	1 036.86612	0.00000	0.00000	
	авторский надзор	0.00000	565.72400	905.27420	414.74645	0.00000	0.00000	
	проектно-сметная документация	6 417.93819	0.00000	0.00000	0.00000	0.00000	0.00000	
	государственная экспертиза проектно-сметной документации	1 010.94000	0.00000	0.00000	0.00000	0.00000	0.00000	
	Общий (предельный) объем инвестиций, в том числе по источникам финансирования:	7 428.87900	1 980.03400	3 168.45969	1 451.61257	0.00000	0.00000	
	краевой бюджет	0.00000	0.00000	0.00000	0.00000	0.00000	0.00000	
	бюджет городского округа	7 428.87900	1 980.03400	3 168.45969	1 451.61257	0.00000	0.00000	
4	Детский сад по ул. Вилуйская, 60 в г. Петропавловск-Камчатском	Строительство (в том числе проектные и изыскательские работы)	Пункт 13 части 1 статьи 16 Федерального закона от 06.10.2003 № 131-ФЗ «Об общих принципах организации местного самоуправления в Российской Федерации» – организация предоставления общедоступного и бесплатного дошкольного образования по основным общеобразовательным программам в муниципальных образовательных организациях	2020	6 514.40900	Проектная мощность: - строительный объем здания – 11 654, 94 м³, - площадь здания – 2 860 м², - этажность – 2. Количество мест – 150. Класс энергетической эффективности здания А+	Управление архитектуры, градостроительства и земельных отношений администрации Петропавловск-Камчатского городского округа – муниципальное учреждение	МКУ «Управление капитального строительства и ремонта»
	Год	2020	2021	2022	2023	2024	2025	
	Общий (предельный) объем инвестиций, в том числе по видам расходов:	117 687.43609	54 529.16231	0.00000	0.00000	0.00000	0.00000	
	строительно-монтажные работы	108 542.71356	54 529.16231	0.00000	0.00000	0.00000	0.00000	
	авторский надзор	217.08543	0.00000	0.00000	0.00000	0.00000	0.00000	
	проектно-сметная документация	5.58210	0.00000					
	государственная экспертиза проектно-сметной документации	833.50800	0.00000	0.00000	0.00000	0.00000	0.00000	
	подготовка проектно-сметной документации по привязке проектной документации, включенной в реестр экономически эффективной проектной документации повторного использования	8 088.54700	0.00000	0.00000	0.00000	0.00000	0.00000	
	Общий (предельный) объем инвестиций, в том числе по источникам финансирования:	117 687.43609	54 529.16231	0.00000	0.00000	0.00000	0.00000	
	федеральный бюджет	94 541.26000	0.00000	0.00000	0.00000	0.00000	0.00000	
	краевой бюджет	13 458.74000	54 256.51650	0.00000	0.00000	0.00000	0.00000	
	бюджет городского округа	9 687.43609	272.64581	0.00000	0.00000	0.00000	0.00000	
5	Здание МАУК «Городской дом культуры СРВ». Реконструкция.	Реконструкция	Пункт 17 части 1 статьи 16 Федерального закона от 06.10.2003 № 131-ФЗ «Об общих принципах организации местного самоуправления в Российской Федерации» – создание условий для организации досуга и обеспечения жителей городского округа услугами организаций культуры	2013 -2022	419 479.45700	Общая площадь объекта – 4 796 кв.м; Вместимость зрительного зала – 270-290 мест, кафе – 40 мест, кинозал – 70 посадочных мест	Управление архитектуры, градостроительства и земельных отношений администрации Петропавловск-Камчатского городского округа – муниципальное учреждение	МКУ «Управление капитального строительства и ремонта»
	Год	2020	2021	2022	2023	2024	2025	
	Общий (предельный) объем инвестиций, в том числе по видам расходов:	78 508.35548	2 430.09680	0.00000	0.00000	0.00000	0.00000	
	строительно-монтажные работы	78 249.25200	2 025.08000	0.00000	0.00000	0.00000	0.00000	
	авторский надзор	259.10348	405.01680	0.00000	0.00000	0.00000	0.00000	
	Общий (предельный) объем инвестиций, в том числе по источникам финансирования:	78 508.35548	2 430.09680	0.00000	0.00000	0.00000	0.00000	
	краевой бюджет	76 953.73200	0.00000	0.00000	0.00000	0.00000	0.00000	
	бюджет городского округа	1 554.62348	2 430.09680	0.00000	0.00000	0.00000	0.00000	

№ п/п	Наименование объекта капитального строительства (объекта недвижимого имущества)	Направление инвестирования	Утвержденное финансирование	Срок ввода в эксплуатацию	Сметная (предполагаемая) стоимость объекта	Основные характеристики объекта	Главный распорядитель средств бюджета городского округа	Муниципальный заказчик, концедент, публичный партнер
6	Жилые помещения	Приобретение жилых помещений	Пункт 6 части 1 статьи 16 Федерального закона от 03.10.2003 № 131-ФЗ «Об общих принципах организации местного самоуправления в Российской Федерации» – обеспечение проживающих в муниципальном, городском округе и нуждающихся в жилых помещениях малоимущих граждан жилыми помещениями, организация строительства и содержания муниципального жилищного фонда, создание условий для жилищного строительства, осуществление муниципального жилищного контроля, а также иных полномочий органов местного самоуправления в соответствии с жилищным законодательством	2020-2022	232 548.56070	74 благоустроенные квартиры общей площадью 2 521,74 кв.м.	Управление коммунального хозяйства и жилищного фонда администрации Петропавловск-Камчатского городского округа – муниципальное учреждение	Управление коммунального хозяйства и жилищного фонда администрации Петропавловск-Камчатского городского округа – муниципальное учреждение
	<b>Год</b>	<b>2020</b>	<b>2021</b>	<b>2022</b>	<b>2023</b>	<b>2024</b>	<b>2025</b>	
	<b>Общий (предельный) объем инвестиций, в том числе по видам расходов:</b>	<b>102 044.63814</b>	<b>66 849.81000</b>	<b>196 955.57517</b>	<b>0.00000</b>	<b>0.00000</b>	<b>0.00000</b>	
	Приобретение жилых помещений	102 044.63814	66 849.81000	196 955.57517	0.00000	0.00000	0.00000	
	<b>Общий (предельный) объем инвестиций, в том числе по источникам финансирования:</b>	<b>102 044.63814</b>	<b>66 849.81000</b>	<b>196 955.57517</b>	<b>0.00000</b>	<b>0.00000</b>	<b>0.00000</b>	
	средства государственной корпорации – Фонда содействия реформированию жилищно-коммунального хозяйства	11 649.33896	0.00000	0.00000	0.00000	0.00000	0.00000	
	краевой бюджет	40 191.82118	0.00000	128 804.70752	0.00000	0.00000	0.00000	
	бюджет городского округа	50 203.47800	66 849.81000	68 150.86765	0.00000	0.00000	0.00000	
7	Жилые помещения	Приобретение жилых помещений	Закон Камчатского края от 09.10.2012N 135 «О наделении органов местного самоуправления муниципальных образований в Камчатском крае государственными полномочиями Камчатского края по обеспечению детей-сирот и детей, оставшихся без попечения родителей, лиц из числа детей-сирот и детей, оставшихся без попечения родителей, жилыми помещениями»	2014-2021			Управление коммунального хозяйства и жилищного фонда администрации Петропавловск-Камчатского городского округа – муниципальное учреждение	Управление коммунального хозяйства и жилищного фонда администрации Петропавловск-Камчатского городского округа – муниципальное учреждение
	<b>Год</b>	<b>2020</b>	<b>2021</b>	<b>2022</b>	<b>2023</b>	<b>2024</b>	<b>2025</b>	
	<b>Общий (предельный) объем инвестиций, в том числе по видам расходов:</b>	<b>130 791.00000</b>	<b>145 362.50000</b>	<b>119 106.30000</b>	<b>0.00000</b>	<b>0.00000</b>	<b>0.00000</b>	
	Приобретение жилых помещений	130 791.00000	145 362.50000	119 106.30000	0.00000	0.00000	0.00000	
	<b>Общий (предельный) объем инвестиций, в том числе по источникам финансирования:</b>	<b>130 791.00000</b>	<b>145 362.50000</b>	<b>119 106.30000</b>	<b>0.00000</b>	<b>0.00000</b>	<b>0.00000</b>	
	федеральный бюджет	11 855.30000	13 341.00000	13 429.70000	0.00000	0.00000	0.00000	
	краевой бюджет	118 935.70000	132 021.50000	105 676.60000	0.00000	0.00000	0.00000	
	бюджет городского округа	0.00000	0.00000	0.00000	0.00000	0.00000	0.00000	
9	Сейсмоусиление здания жилого дома 18 по ул. Обороны 1854 года в г. Петропавловске-Камчатском	Сейсмоусиление	Пункт 6 части 1 статьи 16 Федерального закона от 06.10.2003 № 131-ФЗ «Об общих принципах организации местного самоуправления в Российской Федерации» – обеспечение проживающих в городском округе и нуждающихся в жилых помещениях малоимущих граждан жилыми помещениями, организация строительства и содержания муниципального жилищного фонда, создание условий для жилищного строительства, осуществление муниципального жилищного контроля	2013-2021	99 072.27200	Жилой дом – площадь застройки – 978 м2, количество квартир – 96, общая площадь жилого здания – 4350,0 м2, общая площадь облицуемой поверхности фасада здания – 2857,0 м2	Управление архитектуры, градостроительства и земельных отношений администрации Петропавловск-Камчатского городского округа – муниципальное учреждение	МКУ «Управление капитального строительства и ремонта»
	<b>Год</b>	<b>2020</b>	<b>2021</b>	<b>2022</b>	<b>2023</b>	<b>2024</b>	<b>2025</b>	
	<b>Общий (предельный) объем инвестиций, в том числе по видам расходов:</b>	<b>898.42056</b>	<b>377.42668</b>	<b>0.00000</b>	<b>0.00000</b>	<b>0.00000</b>	<b>0.00000</b>	
	строительно-монтажные работы	748.68380	314.52223	0.00000	0.00000	0.00000	0.00000	
	авторский надзор	149.73676	62.90445	0.00000	0.00000	0.00000	0.00000	
	<b>Общий (предельный) объем инвестиций, в том числе по источникам финансирования:</b>	<b>898.42056</b>	<b>377.42668</b>	<b>0.00000</b>	<b>0.00000</b>	<b>0.00000</b>	<b>0.00000</b>	
	краевой бюджет	0.00000	0.00000	0.00000	0.00000	0.00000	0.00000	
	бюджет городского округа	898.42056	377.42668	0.00000	0.00000	0.00000	0.00000	

№ п/п	Наименование объекта капитального строительства (объекта недвижимого имущества)	Направление инвестирования	Утвержденное финансирование	Срок ввода в эксплуатацию	Сметная (предполагаемая) стоимость объекта	Основные характеристики объекта	Главный распорядитель средств бюджета городского округа	Муниципальный заказчик, концедент, публичный партнер
10	Многokвартирный жилой дом в г. Петропавловске-Камчатском	Строительство	Пункт 6 части 1 статьи 16 Федерального закона от 06.10.2003 № 131-ФЗ «Об общих принципах организации местного самоуправления в Российской Федерации» – обеспечение проживающих в муниципальном, городском округе и нуждающихся в жилых помещениях малоимущих граждан жилыми помещениями, организация строительства и содержания муниципального жилищного фонда, создание условий для жилищного строительства, осуществление муниципального жилищного контроля, а также иных полномочий органов местного самоуправления в соответствии с жилищным законодательством	2019 – 2021	424 641, 31041	Жилой дом – количество квартир – 90, в том числе: однокомнатных – 36, двухкомнатных – 36, трехкомнатных – 18; количество этажей – 9; площадь застройки – 797,8 м <sup>2</sup> ; строительный объем здания – 23 612,6 м <sup>3</sup> площадь квартир – 4 692,2 м <sup>2</sup>	Управление архитектуры, градостроительства и земельных отношений администрации Петропавловск-Камчатского городского округа – муниципальное учреждение	МКУ «Управление капитального строительства и ремонта»
	<b>Год</b>	<b>2020</b>	<b>2021</b>	<b>2022</b>	<b>2023</b>	<b>2024</b>	<b>2025</b>	
	<b>Общий (предельный) объем инвестиций, в том числе по видам расходов:</b>	<b>3 609.59839</b>	<b>0.00000</b>	<b>0.00000</b>	<b>0.00000</b>	<b>0.00000</b>	<b>0.00000</b>	
	строительно-монтажные работы	0.00000	0.00000	0.00000	0.00000	0.00000	0.00000	
	авторский надзор	0.00000	0.00000	0.00000	0.00000	0.00000	0.00000	
	проектно-сметная документация	2 809.60839	0.00000	0.00000	0.00000	0.00000	0.00000	
	государственная экспертиза проектно-сметной документации	799.99000	0.00000	0.00000	0.00000	0.00000	0.00000	
	<b>Общий (предельный) объем инвестиций, в том числе по источникам финансирования:</b>	<b>3 609.59839</b>	<b>0.00000</b>	<b>0.00000</b>	<b>0.00000</b>	<b>0.00000</b>	<b>0.00000</b>	
	краевой бюджет	0.00000	0.00000	0.00000	0.00000	0.00000	0.00000	
	бюджет городского округа	3 609.59839	0.00000	0.00000	0.00000	0.00000	0.00000	
11	Объект культурного наследия регионального значения «Дом № 4 по ул. Красинцев в г. Петропавловске-Камчатском»	Сохранение объекта культурного наследия (ремонт, реставрация, приспособление для современного использования, реконструкция)	Пункт 18 части 1 статьи 16 Федерального закона от 06.10.2003 № 131-ФЗ «Об общих принципах организации местного самоуправления в Российской Федерации» «сохранение, использование и популяризация объектов культурного наследия (памятников истории и культуры), находящихся в собственности муниципального, городского округа, охрана объектов культурного наследия (памятников истории и культуры) местного (муниципального) значения, расположенных на территории муниципального, городского округа»	Срок ввода будет определен проектно-сметной документацией	Стоимость будет определена проектно-сметной документацией	Площадь здания – 328,6. Площадь земельного участка – 658	Управление архитектуры, градостроительства и земельных отношений администрации Петропавловск-Камчатского городского округа – муниципальное учреждение	МКУ «Управление капитального строительства и ремонта»
	<b>Год</b>	<b>2020</b>	<b>2021</b>	<b>2022</b>	<b>2023</b>	<b>2024</b>	<b>2025</b>	
	<b>Общий (предельный) объем инвестиций, в том числе по видам расходов:</b>	<b>4 865.71597</b>	<b>0.00000</b>	<b>0.00000</b>	<b>0.00000</b>	<b>0.00000</b>	<b>0.00000</b>	
	строительно-монтажные работы	0.00000	0.00000	0.00000	0.00000	0.00000	0.00000	
	авторский надзор	0.00000	0.00000	0.00000	0.00000	0.00000	0.00000	
	разработка научно-проектной и сметной документации	3 834.70300	0.00000	0.00000	0.00000	0.00000	0.00000	
	государственная экспертиза проектно-сметной документации	1 031.01297	0.00000	0.00000	0.00000	0.00000	0.00000	
	<b>Общий (предельный) объем инвестиций, в том числе по источникам финансирования:</b>	<b>4 865.71597</b>	<b>0.00000</b>	<b>0.00000</b>	<b>0.00000</b>	<b>0.00000</b>	<b>0.00000</b>	
	краевой бюджет	0.00000	0.00000	0.00000	0.00000	0.00000	0.00000	
	бюджет городского округа	4 865.71597	0.00000	0.00000	0.00000	0.00000	0.00000	
12	Объект культурного наследия регионального значения «Дом № 13 по ул. Красинцев в г. Петропавловске-Камчатском»	Сохранение объекта культурного наследия (ремонт, реставрация, приспособление для современного использования, реконструкция)	Пункт 18 части 1 статьи 16 Федерального закона от 06.10.2003 № 131-ФЗ «Об общих принципах организации местного самоуправления в Российской Федерации» «сохранение, использование и популяризация объектов культурного наследия (памятников истории и культуры), находящихся в собственности муниципального, городского округа, охрана объектов культурного наследия (памятников истории и культуры) местного (муниципального) значения, расположенных на территории муниципального, городского округа»	Срок ввода в эксплуатацию будет определен проектно-сметной документацией	Стоимость будет определена проектно-сметной документацией	Сохранение объекта культурного наследия и приспособление для современного использования площадью 348,8 м <sup>2</sup> , количество этажей – 2.	Управление архитектуры, градостроительства и земельных отношений администрации Петропавловск-Камчатского городского округа – муниципальное учреждение	МКУ «Управление капитального строительства и ремонта»
	<b>Год</b>	<b>2020</b>	<b>2021</b>	<b>2022</b>	<b>2023</b>	<b>2024</b>	<b>2025</b>	
	<b>Общий (предельный) объем инвестиций, в том числе по видам расходов:</b>	<b>8 970.73300</b>	<b>0.00000</b>	<b>0.00000</b>	<b>0.00000</b>	<b>0.00000</b>	<b>0.00000</b>	
	разработка научно-проектной и сметной документации	7 398.73300	0.00000	0.00000	0.00000	0.00000	0.00000	
	государственная экспертиза проектно-сметной документации	1 572.00000	0.00000	0.00000	0.00000	0.00000	0.00000	



№ п/п	Наименование объекта капитального строительства (объекта недвижимого имущества)	Направление инвестирования	Утвержденное финансирование	Срок ввода в эксплуатацию	Сметная (предполагаемая) стоимость объекта	Основные характеристики объекта	Главный распорядитель средств бюджета городского округа	Муниципальный заказчик, концедент, публичный партнер
	<b>Общий (предельный) объем инвестиций, в том числе по источникам финансирования:</b>	<b>8 970.73300</b>	<b>0.00000</b>	<b>0.00000</b>	<b>0.00000</b>	<b>0.00000</b>	<b>0.00000</b>	
	краевой бюджет	0.00000	0.00000	0.00000	0.00000	0.00000	0.00000	
	бюджет городского округа	8 970.73300	0.00000	0.00000	0.00000	0.00000	0.00000	
13	Административные здания для размещения «Бизнес-инкубаторов» по ул. Пограничная в г. Петропавловске-Камчатском	Строительство (в том числе проектные работы)	Пункт 33 части 1 статьи 16 Федерального закона от 06.10.2003 № Ф3-131 «Об общих принципах организации местного самоуправления в Российской Федерации» – создание условий для развития сельскохозяйственного производства, расширения рынка сельскохозяйственной продукции, сырья и продовольствия, содействие развитию малого и среднего предпринимательства, оказание поддержки социально ориентированным некоммерческим организациям, благотворительной деятельности и добровольчеству (волонтерству)	Срок ввода будет определен проектно-сметной документацией	Стоимость будет определена проектно-сметной документацией	строительство двух бизнес-инкубаторов общего типа производственного и офисного назначения общей площадью 3600 кв.м. (каждый по 1800 кв.м.) с созданием около 140 рабочих мест	Управление экономического развития и имущественных отношений администрации Петропавловск-Камчатского городского округа	Частный партнер в рамках соглашения о муниципально-частном партнерстве
	<b>Год</b>	<b>2020</b>	<b>2021</b>	<b>2022</b>	<b>2023</b>	<b>2024</b>	<b>2025</b>	
	<b>Общий (предельный) объем инвестиций, в том числе по видам расходов:</b>	<b>0.00000</b>	<b>0.00000</b>	<b>0.00000</b>	<b>0.00000</b>	<b>0.00000</b>	<b>0.00000</b>	
	строительно-монтажные работы	0.00000	0.00000	0.00000	0.00000	0.00000	0.00000	
	проектно-сметная документация	0.00000	0.00000	0.00000	0.00000	0.00000	0.00000	
	государственная экспертиза проектно-сметной документации	0.00000	0.00000	0.00000	0.00000	0.00000	0.00000	
	<b>Общий (предельный) объем инвестиций, в том числе по источникам финансирования:</b>	<b>0.00000</b>	<b>0.00000</b>	<b>0.00000</b>	<b>0.00000</b>	<b>0.00000</b>	<b>0.00000</b>	
	краевой бюджет	0.00000	0.00000	0.00000	0.00000	0.00000	0.00000	
	бюджет городского округа	0.00000	0.00000	0.00000	0.00000	0.00000	0.00000	
14	Сооружение. Защита и укрепление береговой полосы в районе котельной № 3 «Моховая» в г. Петропавловске-Камчатском	Реконструкция	Пункт 4 части 1 статьи 16 Федерального закона от 06.10.2003 № 131-ФЗ «Об общих принципах организации местного самоуправления в Российской Федерации» – организация в границах городского округа электро-, тепло-, газо- и водоснабжения населения топливом в пределах полномочий, установленных законодательством Российской Федерации	Срок ввода будет определен проектно-сметной документацией	Стоимость строительно-монтажных работ будет определена проектно-сметной документацией	Защита и укрепление береговой полосы в районе котельной № 3 «Моховая» в границах земельного участка с кадастровым номером: 41:01:0010110:101 с целью предупреждения чрезвычайной ситуации и обеспечению пожарной безопасности	Управление архитектуры, градостроительства и земельных отношений администрации Петропавловск-Камчатского городского округа – муниципальное учреждение	МКУ «Управление капитального строительства и ремонта»
	<b>Год</b>	<b>2020</b>	<b>2021</b>	<b>2022</b>	<b>2023</b>	<b>2024</b>	<b>2025</b>	
	<b>Общий (предельный) объем инвестиций, в том числе по видам расходов:</b>	<b>4 157.14700</b>	<b>0.00000</b>	<b>0.00000</b>	<b>0.00000</b>	<b>0.00000</b>	<b>0.00000</b>	
	строительно-монтажные работы	0.00000	0.00000	0.00000	0.00000	0.00000	0.00000	
	авторский надзор	0.00000	0.00000	0.00000	0.00000	0.00000	0.00000	
	проектно-сметная документация	3 563.78000	0.00000	0.00000	0.00000	0.00000	0.00000	
	государственная экспертиза проектно-сметной документации	593.36700	0.00000	0.00000	0.00000	0.00000	0.00000	
	<b>Общий (предельный) объем инвестиций, в том числе по источникам финансирования:</b>	<b>4 157.14700</b>	<b>0.00000</b>	<b>0.00000</b>	<b>0.00000</b>	<b>0.00000</b>	<b>0.00000</b>	
	краевой бюджет	0.00000	0.00000	0.00000	0.00000	0.00000	0.00000	
	бюджет городского округа	4 157.14700	0.00000	0.00000	0.00000	0.00000	0.00000	
15	Сооружение центральный тепловой пункт № 328 и тепловые сети второго и первого контура по проезду Космический в г. Петропавловске-Камчатском	Реконструкция	Пункт 4 части 1 статьи 16 Федерального закона от 06.10.2003 № 131-ФЗ «Об общих принципах организации местного самоуправления в Российской Федерации» – организация в границах городского округа электро-, тепло-, газо- и водоснабжения населения топливом в пределах полномочий, установленных законодательством Российской Федерации	2019-2020	Стоимость строительно-монтажных работ будет определена проектно-сметной документацией	Тепловые сети 1 контура, 2 нитки диаметром 273 мм, протяженностью 400 п.м. Перенос сетей производится в целях высвобождения земельного участка для дальнейшего строительства объекта «Начальная школа по адресу Космический проезд в г. Петропавловске-Камчатском»	Управление архитектуры, градостроительства и земельных отношений администрации Петропавловск-Камчатского городского округа – муниципальное учреждение	МКУ «Управление капитального строительства и ремонта»

№ п/п	Наименование объекта капитального строительства (объекта недвижимого имущества)	Направление инвестирования	Утвержденное финансирование	Срок ввода в эксплуатацию	Сметная (предполагаемая) стоимость объекта	Основные характеристики объекта	Главный распорядитель средств бюджета городского округа	Муниципальный заказчик, концедент, публичный партнер
	<b>Год</b>	<b>2020</b>	<b>2021</b>	<b>2022</b>	<b>2023</b>	<b>2024</b>	<b>2025</b>	
	<b>Общий (предельный) объем инвестиций, в том числе по видам расходов:</b>	<b>2 891.92869</b>	<b>0.00000</b>	<b>0.00000</b>	<b>0.00000</b>	<b>0.00000</b>	<b>0.00000</b>	
	строительно-монтажные работы	0.00000	0.00000	0.00000	0.00000	0.00000	0.00000	
	авторский надзор	0.00000	0.00000	0.00000	0.00000	0.00000	0.00000	
	проектно-сметная документация	2 891.92869	0.00000	0.00000	0.00000	0.00000	0.00000	
	<b>Общий (предельный) объем инвестиций, в том числе по источникам финансирования:</b>	<b>2 891.92869</b>	<b>0.00000</b>	<b>0.00000</b>	<b>0.00000</b>	<b>0.00000</b>	<b>0.00000</b>	
	краевой бюджет	0.00000	0.00000	0.00000	0.00000	0.00000	0.00000	
	бюджет городского округа	2 891.92869	0.00000	0.00000	0.00000	0.00000	0.00000	
16	Сооружение центральный тепловой пункт № 325 и тепловые сети 1-го и 2-го контура. Адрес (местонахождение) объекта: г. Петропавловск-Камчатский, ул. Ленинградская, 65/1	Реконструкция (снос (демонтаж) части объекта) Сооружение центральный тепловой пункт № 325 и тепловые сети 1-го и 2-го контура – позиции 8 площадью 104,7 м² Лит. А1 с возведением подпорной стенки)	Пункт 4 части 1 статьи 16 Федерального закона от 06.10.2003 № 131-ФЗ «Об общих принципах организации местного самоуправления в Российской Федерации» – организация в границах городского округа электро-, тепло-, газо- и водоснабжения населения, водоотведения, снабжение населения топливом в пределах полномочий, установленных законодательством Российской Федерации.	Срок ввода будет определен проектно-сметной документацией	Стоимость строительно-монтажных работ будет определена проектно-сметной документацией	Реконструкция объекта недвижимого имущества муниципальной собственности, демонтаж части объекта капитального строительства – позиции 8 площадью 104,7 м² с возведением подпорной стенки.	Управление архитектуры, градостроительства и земельных отношений администрации Петропавловск-Камчатского городского округа – муниципальное учреждение	МКУ «Управление капитального строительства и ремонта»
	<b>Год</b>	<b>2020</b>	<b>2021</b>	<b>2022</b>	<b>2023</b>	<b>2024</b>	<b>2025</b>	
	<b>Общий (предельный) объем инвестиций, в том числе по видам расходов:</b>	<b>5 655.37448</b>	<b>0.00000</b>	<b>0.00000</b>	<b>0.00000</b>	<b>0.00000</b>	<b>0.00000</b>	
	строительно-монтажные работы	4 107.02467	0.00000	0.00000	0.00000	0.00000	0.00000	
	авторский надзор	8.21405	0.00000	0.00000	0.00000	0.00000	0.00000	
	проектно-сметная документация	1 165.37776	0.00000	0.00000	0.00000	0.00000	0.00000	
	государственная экспертиза проектно-сметной документации	374.75800	0.00000	0.00000	0.00000	0.00000	0.00000	
	<b>Общий (предельный) объем инвестиций, в том числе по источникам финансирования:</b>	<b>5 655.37448</b>	<b>0.00000</b>	<b>0.00000</b>	<b>0.00000</b>	<b>0.00000</b>	<b>0.00000</b>	
	краевой бюджет	0.00000	0.00000	0.00000	0.00000	0.00000	0.00000	
	бюджет городского округа	5 655.37448	0.00000	0.00000	0.00000	0.00000	0.00000	
17	Площадка для размещения установки наземного базирования по очистке поверхностных сточных вод, расположенная по улице Ленинградской в городе Петропавловске-Камчатском	Строительство (в том числе проектные работы)	Пункт 5 части 1 статьи 16 Федерального закона от 06.10.2003 № 131-ФЗ «Об общих принципах организации местного самоуправления в Российской Федерации» – дорожная деятельность в отношении автомобильных дорог местного значения в границах городского округа и обеспечение безопасности дорожного движения на них, включая создание и обеспечение функционирования парковок (парковочных мест), осуществление муниципального контроля за сохранностью автомобильных дорог местного значения в границах городского округа, а также осуществление иных полномочий в области использования автомобильных дорог и осуществления дорожной деятельности в соответствии с законодательством Российской Федерации	2020-2021	20 250.00000	Строительство площадки для размещения установки наземного базирования по очистке поверхностных сточных вод, расположенная по улице Ленинградской в городе Петропавловске-Камчатском на земельных участках с кадастровыми номерами 41:01:0010122:521, 41:01:0000000:1993	Управление дорожного хозяйства, транспорта и благоустройства администрации Петропавловск-Камчатского городского округа – муниципальное учреждение	МКУ «Служба автомобильных дорог Петропавловск-Камчатского городского округа»
	<b>Год</b>	<b>2020</b>	<b>2021</b>	<b>2022</b>	<b>2023</b>	<b>2024</b>	<b>2025</b>	
	<b>Общий (предельный) объем инвестиций, в том числе по видам расходов:</b>	<b>2 399.94500</b>	<b>0.00000</b>	<b>0.00000</b>	<b>0.00000</b>	<b>0.00000</b>	<b>0.00000</b>	
	строительно-монтажные работы	0.00000	0.00000	0.00000	0.00000	0.00000	0.00000	
	проектно-сметная документация	2 399.94500	0.00000	0.00000	0.00000	0.00000	0.00000	
	государственная экспертиза проектно-сметной документации	0.00000	0.00000	0.00000	0.00000	0.00000	0.00000	
	<b>Общий (предельный) объем инвестиций, в том числе по источникам финансирования:</b>	<b>2 399.94500</b>	<b>0.00000</b>	<b>0.00000</b>	<b>0.00000</b>	<b>0.00000</b>	<b>0.00000</b>	
	краевой бюджет	0.00000	0.00000	0.00000	0.00000	0.00000	0.00000	
	бюджет городского округа	2 399.94500	0.00000	0.00000	0.00000	0.00000	0.00000	

№ п/п	Наименование объекта капитального строительства (объекта недвижимого имущества)	Направление инвестирования	Утвержденное финансирование	Срок ввода в эксплуатацию	Сметная (предполагаемая) стоимость объекта	Основные характеристики объекта	Главный распорядитель средств бюджета городского округа	Муниципальный заказчик, концедент, публичный партнер
18	Канализационная насосная станции № 15 в г. Петропавловске-Камчатском	Строительство	Пункт 4 части 1 статьи 16 Федерального закона от 06.10.2003 № 131-ФЗ «Об общих принципах организации местного самоуправления в Российской Федерации» – организация в границах городского округа электро-, тепло-, газо- и водоснабжения населения топливом в пределах полномочий, установленных законодательством Российской Федерации	2020	183 250.38000	Площадь после ввода в эксплуатацию – 702,0 м <sup>2</sup> ; Производительность – 14000 куб м/сут. Назначение: водоотведение	Управление архитектуры, градостроительства и земельных отношений администрации Петропавловск-Камчатского городского округа – муниципальное учреждение	МКУ «Управление капитального строительства и ремонта»
	<b>Год</b>	<b>2020</b>	<b>2021</b>	<b>2022</b>	<b>2023</b>	<b>2024</b>	<b>2025</b>	
	<b>Общий (предельный) объем инвестиций, в том числе по видам расходов:</b>	<b>49 252.41434</b>	<b>45 362.20870</b>	<b>0.00000</b>	<b>0.00000</b>	<b>0.00000</b>	<b>0.00000</b>	
	строительно-монтажные работы	46 942.53679	45 271.48428	0.00000	0.00000	0.00000	0.00000	
	авторский надзор	370.22468	90.72442	0.00000	0.00000	0.00000	0.00000	
	проектно-сметная документация	1 193.62987	0.00000	0.00000	0.00000	0.00000	0.00000	
	государственная экспертиза проектно-сметной документации	746.02300	0.00000	0.00000	0.00000	0.00000	0.00000	
	<b>Общий (предельный) объем инвестиций, в том числе по источникам финансирования:</b>	<b>49 252.41434</b>	<b>45 362.20870</b>	<b>0.00000</b>	<b>0.00000</b>	<b>0.00000</b>	<b>0.00000</b>	
	краевой бюджет	45 091.41339	44 908.58661	0.00000	0.00000	0.00000	0.00000	
	бюджет городского округа	4 161.00095	453.62209	0.00000	0.00000	0.00000	0.00000	
19	Обустройство мест захоронения в восточной части г. Петропавловска-Камчатского	Строительство	Пункт 23 части 1 статьи 16 Федерального закона от 06.10.2003 № 131-ФЗ «Об общих принципах организации местного самоуправления в Российской Федерации» – организация ритуальных услуг и содержание мест захоронения	2007-2020	100 902.21652	Установленная мощность: Площадь участка в границах землеотвода – 41,40 га.; Площадь участка в границах благоустройства – 33,36 га.; Площадь застройки – 261 м <sup>2</sup> ; Общая площадь зданий – 188,35 м <sup>2</sup> ; Строительный объем зданий – 970,16 м <sup>3</sup> (организационный пункт, домик сторожа, общественный туалет).	Управление дорожного хозяйства, транспорта и благоустройства администрации Петропавловск-Камчатского городского округа – муниципальное учреждение	МКУ «Служба благоустройства Петропавловск-Камчатского городского округа»
	<b>Год</b>	<b>2020</b>	<b>2021</b>	<b>2022</b>	<b>2023</b>	<b>2024</b>	<b>2025</b>	
	<b>Общий (предельный) объем инвестиций, в том числе по видам расходов:</b>	<b>13 220.48800</b>	<b>0.00000</b>	<b>0.00000</b>	<b>0.00000</b>	<b>0.00000</b>	<b>0.00000</b>	
	строительно-монтажные работы	11 551.30400	0.00000	0.00000	0.00000	0.00000	0.00000	
	проектные и изыскательские работы	1 669.18400	0.00000	0.00000	0.00000	0.00000	0.00000	
	<b>Общий (предельный) объем инвестиций, в том числе по источникам финансирования:</b>	<b>13 220.48800</b>	<b>0.00000</b>	<b>0.00000</b>	<b>0.00000</b>	<b>0.00000</b>	<b>0.00000</b>	
	краевой бюджет	0.00000	0.00000	0.00000	0.00000	0.00000	0.00000	
	бюджет городского округа	13 220.48800	0.00000	0.00000	0.00000	0.00000	0.00000	
20	Магистраль общегородского значения от поста ГАИ до улицы Академика Королева с развязкой в микрорайоне Северо-Восток в г. Петропавловске-Камчатском (участок от ул. Ларина до ул. Академика Королева)	Строительство	Пункт 5 части 1 статьи 16 Федерального закона от 06.10.2003 № 131-ФЗ «Об общих принципах организации местного самоуправления в Российской Федерации» – дорожная деятельность в отношении автомобильных дорог местного значения в границах городского округа и обеспечение безопасности дорожного движения на них, включая создание и обеспечение функционирования парковок (парковочных мест), осуществление муниципального контроля за сохранностью автомобильных дорог местного значения в границах городского округа, а также осуществление иных полномочий в области использования автомобильных дорог и осуществления дорожной деятельности в соответствии с законодательством Российской Федерации	2010 -2020	256 683.45600	Протяженность трассы – 461 м, ширина улицы в красных линиях – 50 м, число полос движения – 4 шт, ширина проезжей части – 15 м, ширина полосы движения – 3,5 м, ширина тротуара – 2х3,0 м, тип дорожной одежды – асфальтобетон	Управление дорожного хозяйства, транспорта и благоустройства администрации Петропавловск-Камчатского городского округа – муниципальное учреждение	МКУ «Служба автомобильных дорог Петропавловск-Камчатского городского округа»
	<b>Год</b>	<b>2020</b>	<b>2021</b>	<b>2022</b>	<b>2023</b>	<b>2024</b>	<b>2025</b>	
	<b>Общий (предельный) объем инвестиций, в том числе по видам расходов:</b>	<b>13 034.19557</b>	<b>0.00000</b>	<b>0.00000</b>	<b>0.00000</b>	<b>0.00000</b>	<b>0.00000</b>	
	строительно-монтажные работы	9 609.98529	0.00000	0.00000	0.00000	0.00000	0.00000	

№ п/п	Наименование объекта капитального строительства (объекта недвижимого имущества)	Направление инвестирования	Утвержденное финансирование	Срок ввода в эксплуатацию	Сметная (предполагаемая) стоимость объекта	Основные характеристики объекта	Главный распорядитель средств бюджета городского округа	Муниципальный заказчик, концедент, публичный партнер
	инженерно-геодезические и геологические изыскания с экспертизой	3 424.21028						
	авторский надзор	0.00000	0.00000	0.00000	0.00000	0.00000	0.00000	
	<b>Общий (предельный) объем инвестиций, в том числе по источникам финансирования:</b>	<b>13 034.19557</b>	<b>0.00000</b>	<b>0.00000</b>	<b>0.00000</b>	<b>0.00000</b>	<b>0.00000</b>	
	краевой бюджет	0.00000	0.00000	0.00000	0.00000	0.00000	0.00000	
	бюджет городского округа	13 034.19557	0.00000	0.00000	0.00000	0.00000	0.00000	
21	Автомобильная дорога по ул. Ларина с устройством транспортной развязки и водопропускными сооружениями (участок от ул. Ларина до конца жилой застройки)	Строительство	Пункт 5 части 1 статьи 16 Федерального закона от 06.10.2003 № 131-ФЗ «Об общих принципах организации местного самоуправления в Российской Федерации» – дорожная деятельность в отношении автомобильных дорог местного значения в границах городского округа и обеспечение безопасности дорожного движения на них, включая создание и обеспечение функционирования парковок (парковочных мест), осуществление муниципального контроля за сохранностью автомобильных дорог местного значения в границах городского округа, а также осуществление иных полномочий в области использования автомобильных дорог и осуществления дорожной деятельности в соответствии с законодательством Российской Федерации	2012-2022	881 281.65193	Протяженность дороги по проекту – 1,096 км, категория – магистральная улица районного значения транспортно-пешеходная, число полос движения – 4 шт, ширина полосы – 3,5 м.п.	Управление дорожного хозяйства, транспорта и благоустройства администрации Петропавловск-Камчатского городского округа – муниципальное учреждение	МКУ «Служба автомобильных дорог Петропавловск-Камчатского городского округа»
	<b>Год</b>	<b>2020</b>	<b>2021</b>	<b>2022</b>	<b>2023</b>	<b>2024</b>	<b>2025</b>	
	<b>Общий (предельный) объем инвестиций, в том числе по видам расходов:</b>	<b>177 985.89425</b>	<b>0.00000</b>	<b>0.00000</b>	<b>0.00000</b>	<b>0.00000</b>	<b>0.00000</b>	
	строительно-монтажные работы	173 185.78674	0.00000	0.00000	0.00000	0.00000	0.00000	
	авторский надзор	0.00000	0.00000	0.00000	0.00000	0.00000	0.00000	
	государственная экспертиза корректировки проектно-сметной документации	0.00000	0.00000	0.00000	0.00000	0.00000	0.00000	
	оценка объема выполненных работ по строительству объекта	150.00000						
	инженерно-геодезические, геологические и гидрологические изыскания с экспертизой	4 650.10751						
	корректировка проектно-сметной документации	0.00000	0.00000	0.00000	0.00000	0.00000	0.00000	
	<b>Общий (предельный) объем инвестиций, в том числе по источникам финансирования:</b>	<b>177 985.89425</b>	<b>0.00000</b>	<b>0.00000</b>	<b>0.00000</b>	<b>0.00000</b>	<b>0.00000</b>	
	краевой бюджет	154 795.68613	0.00000	0.00000	0.00000	0.00000	0.00000	
	бюджет городского округа	23 190.20812	0.00000	0.00000	0.00000	0.00000	0.00000	
22	Объездная дорога от Петропавловского шоссе до жилого района «Северо-Восток», 1 этап – от Петропавловского шоссе до ул. Солнечной в г. Петропавловске-Камчатском	Строительство (в том числе проектные работы)	Пункт 5 части 1 статьи 16 Федерального закона от 06.10.2003 № 131-ФЗ «Об общих принципах организации местного самоуправления в Российской Федерации» – дорожная деятельность в отношении автомобильных дорог местного значения в границах городского округа и обеспечение безопасности дорожного движения на них, включая создание и обеспечение функционирования парковок (парковочных мест), осуществление муниципального контроля за сохранностью автомобильных дорог местного значения в границах городского округа, а также осуществление иных полномочий в области использования автомобильных дорог и осуществления дорожной деятельности в соответствии с законодательством Российской Федерации	2013-2022	2 268 503.73200	Протяженность – 7,10 км, число полос движения – 4 шт, ширина полосы – 3,5 м.п.	Управление дорожного хозяйства, транспорта и благоустройства администрации Петропавловск-Камчатского городского округа – муниципальное учреждение	МКУ «Служба автомобильных дорог Петропавловск-Камчатского городского округа»
	<b>Год</b>	<b>2020</b>	<b>2021</b>	<b>2022</b>	<b>2023</b>	<b>2024</b>	<b>2025</b>	
	<b>Общий (предельный) объем инвестиций, в том числе по видам расходов:</b>	<b>19 138.90225</b>	<b>0.00000</b>	<b>0.00000</b>	<b>0.00000</b>	<b>0.00000</b>	<b>0.00000</b>	
	строительно-монтажные работы	0.00000	0.00000	0.00000	0.00000	0.00000	0.00000	
	компенсация ущерба от хозяйственной деятельности на водных объектах	0.00000	0.00000	0.00000	0.00000	0.00000	0.00000	

№ п/п	Наименование объекта капитального строительства (объекта недвижимого имущества)	Направление инвестирования	Утвержденное финансирование	Срок ввода в эксплуатацию	Сметная (предполагаемая) стоимость объекта	Основные характеристики объекта	Главный распорядитель средств бюджета городского округа	Муниципальный заказчик, концедент, публичный партнер
	геологическое сопровождение, лабораторный контроль	0.00000	0.00000	0.00000	0.00000	0.00000	0.00000	
	авторский надзор	0.00000	0.00000	0.00000	0.00000	0.00000	0.00000	
	корректировка проектно-сметной документации	10 380.44700	0.00000	0.00000	0.00000	0.00000	0.00000	
	государственная экспертиза корректировки проектно-сметной документации	0.00000	0.00000	0.00000	0.00000	0.00000	0.00000	
	проектные и изыскательские работы	7 297.05500						
	проект планировки территории и проект межевания территории	1 461.40025	0.00000	0.00000	0.00000	0.00000	0.00000	
	<b>Общий (предельный) объем инвестиций, в том числе по источникам финансирования:</b>	<b>19 138.90225</b>	<b>0.00000</b>	<b>0.00000</b>	<b>0.00000</b>	<b>0.00000</b>	<b>0.00000</b>	
	краевой бюджет	0.00000	0.00000	0.00000	0.00000	0.00000	0.00000	
	бюджет городского округа	19 138.90225	0.00000	0.00000	0.00000	0.00000	0.00000	
23	Дорога местного значения от ул. Приморской до территории ООО «Свободный порт Камчатка»	Строительство (в том числе проектные (изыскательские) работы)	Пункт 5 части 1 статьи 16 Федерального закона от 06.10.2003 № 131-ФЗ «Об общих принципах организации местного самоуправления в Российской Федерации» – дорожная деятельность в отношении автомобильных дорог местного значения в границах городского округа и обеспечение безопасности дорожного движения на них, включая создание и обеспечение функционирования парковок (парковочных мест), осуществление муниципального контроля за сохранностью автомобильных дорог местного значения в границах городского округа, а также осуществление иных полномочий в области использования автомобильных дорог и осуществления дорожной деятельности в соответствии с законодательством Российской Федерации	2019-2022	248 542.88226	Протяженность дороги по проекту – 0,684 км; Число полос движения – 2 шт., ширина полосы – 3,5 м.п. Пересечение в одном уровне по типу «кольцо» – 1 шт.	Управление дорожного хозяйства, транспорта и благоустройства администрации Петропавловск-Камчатского городского округа – муниципальное учреждение, Управление архитектуры, градостроительства и земельных отношений администрации Петропавловск-Камчатского городского округа – муниципальное учреждение	МКУ «Служба автомобильных дорог Петропавловск-Камчатского городского округа», МКУ «Управление капитального строительства и ремонта»
	<b>Год</b>	<b>2020</b>	<b>2021</b>	<b>2022</b>	<b>2023</b>	<b>2024</b>	<b>2025</b>	
	<b>Общий (предельный) объем инвестиций, в том числе по видам расходов:</b>	<b>13 411.06627</b>	<b>0.00000</b>	<b>0.00000</b>	<b>0.00000</b>	<b>0.00000</b>	<b>0.00000</b>	
	строительно-монтажные работы	12 272.72727	0.00000	0.00000	0.00000	0.00000	0.00000	
	проектно-сметная документация	0.00000	0.00000	0.00000	0.00000	0.00000	0.00000	
	проект планировки территории и проект межевания территории	0.00000	0.00000	0.00000	0.00000	0.00000	0.00000	
	государственная экспертиза проектно-сметной документации	1 138.33900	0.00000	0.00000	0.00000	0.00000	0.00000	
	<b>Общий (предельный) объем инвестиций, в том числе по источникам финансирования:</b>	<b>13 411.06627</b>	<b>0.00000</b>	<b>0.00000</b>	<b>0.00000</b>	<b>0.00000</b>	<b>0.00000</b>	
	краевой бюджет	0.00000	0.00000	0.00000	0.00000	0.00000	0.00000	
	бюджет городского округа	13 411.06627	0.00000	0.00000	0.00000	0.00000	0.00000	
24	Здание. Учебный комплекс «Детский сад – начальная школа» по пер. Фурманова в г. Петропавловске-Камчатском	Строительство (в том числе проектные и изыскательские работы)	Пункт 13 части 1 статьи 16 Федерального закона от 06.10.2003 № 131-ФЗ «Об общих принципах организации местного самоуправления в Российской Федерации» – организация предоставления общедоступного и бесплатного начального общего, основного общего, среднего общего образования по основным общеобразовательным программам в муниципальных образовательных организациях	2020 г. – срок ввода в эксплуатацию будет определен проектно-сметной документацией	Сметная стоимость строительства объекта будет определена проектно-сметной документацией	Количество мест – 180, в том числе: 100 мест дошкольной ступени, включая группу «раннего возраста», 80 мест школьной ступени начального обучения (4 класса)	Управление архитектуры, градостроительства и земельных отношений администрации Петропавловск-Камчатского городского округа – муниципальное учреждение	МКУ «Управление капитального строительства и ремонта»
	<b>Год</b>	<b>2020</b>	<b>2021</b>	<b>2022</b>	<b>2023</b>	<b>2024</b>	<b>2025</b>	
	<b>Общий (предельный) объем инвестиций, в том числе по видам расходов:</b>	<b>0.00000</b>	<b>865.82100</b>	<b>13 279.43400</b>	<b>0.00000</b>	<b>0.00000</b>	<b>0.00000</b>	
	проектно-сметная документация	0.00000	671.38100	11 771.69200	0.00000	0.00000	0.00000	
	государственная экспертиза проектно-сметной документации	0.00000	194.44000	1 507.74200	0.00000	0.00000	0.00000	
	<b>Общий (предельный) объем инвестиций, в том числе по источникам финансирования:</b>	<b>0.00000</b>	<b>865.82100</b>	<b>13 279.43400</b>	<b>0.00000</b>	<b>0.00000</b>	<b>0.00000</b>	
	краевой бюджет	0.00000	0.00000	0.00000	0.00000	0.00000	0.00000	
	бюджет городского округа	0.00000	865.82100	13 279.43400	0.00000	0.00000	0.00000	

№ п/п	Наименование объекта капитального строительства (объекта недвижимого имущества)	Направление инвестирования	Утвержденное финансирование	Срок ввода в эксплуатацию	Сметная (предполагаемая) стоимость объекта	Основные характеристики объекта	Главный распорядитель средств бюджета городского округа	Муниципальный заказчик, концедент, публичный партнер
25	Центральный тепловой пункт № 308 (площадью 697, 30 кв.м.) и тепловые сети второго и первого контура, расположенное по адресу: г. Петропавловск-Камчатский, ул. Кутузова	Реконструкция. Демонтаж строительной части	Пункт 4 части 1 статьи 16 Федерального закона от 06.10.2003 г. № 131-ФЗ «Об общих принципах организации местного самоуправления в Российской Федерации» – организация в границах городского округа электро-, тепло-, газо- и водоснабжения населения, водоотведения, снабжение населения топливом в пределах полномочий, установленных законодательством Российской Федерации.	2020	10 002, 38539	Реконструкция объекта недвижимого имущества муниципальной собственности, демонтаж строительной части объекта	Управление архитектуры, градостроительства и земельных отношений администрации Петропавловск-Камчатского городского округа – муниципальное учреждение	МКУ «Управление капитального строительства и ремонта»
	<b>Год</b>	<b>2020</b>	<b>2021</b>	<b>2022</b>	<b>2023</b>	<b>2024</b>	<b>2025</b>	
	<b>Общий (предельный) объем инвестиций, в том числе по видам расходов:</b>	<b>306.42200</b>	<b>0.00000</b>	<b>0.00000</b>	<b>0.00000</b>	<b>0.00000</b>	<b>0.00000</b>	
	строительно-монтажные работы	0.00000	0.00000	0.00000	0.00000	0.00000	0.00000	
	авторский надзор	0.00000	0.00000	0.00000	0.00000	0.00000	0.00000	
	государственная экспертиза проектно-сметной документации	306.42200	0.00000	0.00000	0.00000	0.00000	0.00000	
	<b>Общий (предельный) объем инвестиций, в том числе по источникам финансирования:</b>	<b>306.42200</b>	<b>0.00000</b>	<b>0.00000</b>	<b>0.00000</b>	<b>0.00000</b>	<b>0.00000</b>	
	краевой бюджет	0.00000	0.00000	0.00000	0.00000	0.00000	0.00000	
	бюджет городского округа	306.42200	0.00000	0.00000	0.00000	0.00000	0.00000	
26	Здание котельной № 4 (ЦТП Вулканологии с трубой) (площадью 879, 20 кв.м.) с тепловыми сетями в двухтрубном исчислении от здания котельной № 4 (ЦТП Вулканологии с трубой), расположенное по адресу: г. Петропавловск-Камчатский, бульвар Пийпа, 9	Реконструкция. Демонтаж строительной части	Пункт 4 части 1 статьи 16 Федерального закона от 06.10.2003 г. № 131-ФЗ «Об общих принципах организации местного самоуправления в Российской Федерации» – организация в границах городского округа электро-, тепло-, газо- и водоснабжения населения, водоотведения, снабжение населения топливом в пределах полномочий, установленных законодательством Российской Федерации.	2020	12 625, 92880	Реконструкция объекта недвижимого имущества муниципальной собственности, демонтаж строительной части объекта	Управление архитектуры, градостроительства и земельных отношений администрации Петропавловск-Камчатского городского округа – муниципальное учреждение	МКУ «Управление капитального строительства и ремонта»
	<b>Год</b>	<b>2020</b>	<b>2021</b>	<b>2022</b>	<b>2023</b>	<b>2024</b>	<b>2025</b>	
	<b>Общий (предельный) объем инвестиций, в том числе по видам расходов:</b>	<b>685.59300</b>	<b>0.00000</b>	<b>0.00000</b>	<b>0.00000</b>	<b>0.00000</b>	<b>0.00000</b>	
	строительно-монтажные работы	0.00000	0.00000	0.00000	0.00000	0.00000	0.00000	
	авторский надзор	0.00000	0.00000	0.00000	0.00000	0.00000	0.00000	
	государственная экспертиза проектно-сметной документации	685.59300	0.00000	0.00000	0.00000	0.00000	0.00000	
	<b>Общий (предельный) объем инвестиций, в том числе по источникам финансирования:</b>	<b>685.59300</b>	<b>0.00000</b>	<b>0.00000</b>	<b>0.00000</b>	<b>0.00000</b>	<b>0.00000</b>	
	краевой бюджет	0.00000	0.00000	0.00000	0.00000	0.00000	0.00000	
	бюджет городского округа	685.59300	0.00000	0.00000	0.00000	0.00000	0.00000	
27	Тепловые сети в рамках перевода многоквартирных жилых домов на централизованное горячее водоснабжение на объекте «Сооружение тепловые сети первого и второго контура от ЦТП-321» к жилым домам № 3, 10, 12 по улице Кирдищева, к жилым домам № 2, 4, 5, 6, 7, 9 по улице Николаевой-Терешковой В.В., к жилым домам № 29, 31, 33 по проспекту Циолковского в городе Петропавловске-Камчатском	Реконструкция, в т.ч. проектные работы и проведение экспертизы, в рамках перевода жилых домов на централизованное горячее водоснабжение	Пункт 4 части 1 статьи 16 Федерального закона от 06.10.2003 г. № 131-ФЗ «Об общих принципах организации местного самоуправления в Российской Федерации» – организация в границах городского округа электро-, тепло-, газо- и водоснабжения населения топливом в пределах полномочий, установленных законодательством Российской Федерации	2020	4 443.96300	Подключение многоквартирных домов к централизованному горячему водоснабжению на объекте: «Сооружение тепловые сети первого и второго контура от ЦТП-321» к жилым домам № 3, 10, 12 по улице Кирдищева, к жилым домам № 2, 4, 5, 6, 7, 9 по улице Николаевой-Терешковой В.В., к жилым домам № 29, 31, 33 по проспекту Циолковского в городе Петропавловске-Камчатском.	Управление коммунального хозяйства и жилищного фонда администрации Петропавловск-Камчатского городского округа – муниципальное учреждение	Управление коммунального хозяйства и жилищного фонда администрации Петропавловск-Камчатского городского округа – муниципальное учреждение
	<b>Год</b>	<b>2020</b>	<b>2021</b>	<b>2022</b>	<b>2023</b>	<b>2024</b>	<b>2025</b>	
	<b>Общий (предельный) объем инвестиций, в том числе по видам расходов:</b>	<b>4 740.77633</b>	<b>0.00000</b>	<b>0.00000</b>	<b>0.00000</b>	<b>0.00000</b>	<b>0.00000</b>	
	проектно-сметная документация	4 052.89133	0.00000	0.00000	0.00000	0.00000	0.00000	
	государственная экспертиза проектно-сметной документации	687.88500	0.00000	0.00000	0.00000	0.00000	0.00000	

№ п/п	Наименование объекта капитального строительства (объекта недвижимого имущества)	Направление инвестирования	Утвержденное финансирование	Срок ввода в эксплуатацию	Сметная (предполагаемая) стоимость объекта	Основные характеристики объекта	Главный распорядитель средств бюджета городского округа	Муниципальный заказчик, концедент, публичный партнер
	строительно-монтажные работы	0.00000	0.00000	0.00000	0.00000	0.00000	0.00000	
	<b>Общий (предельный) объем инвестиций, в том числе по источникам финансирования:</b>	<b>4 740.77633</b>	<b>0.00000</b>	<b>0.00000</b>	<b>0.00000</b>	<b>0.00000</b>	<b>0.00000</b>	
	краевой бюджет	0.00000	0.00000	0.00000	0.00000	0.00000	0.00000	
	бюджет городского округа	4 740.77633	0.00000	0.00000	0.00000	0.00000	0.00000	
28	Тепловые сети в рамках перевода многоквартирных жилых домов на централизованное горячее водоснабжение на объекте «Сооружение Здание ЦТП 109 квартала с тепловыми сетями в двухтрубном исчислении от здания ЦТП 109 квартала», расположенных по адресам: № 7, 13, 15, 17, 19, 21, 25, 27, 29, 31, 33, 35, 37, 39 по улице Абеля в городе Петропавловске-Камчатском	Реконструкция, в т.ч. проектные работы и проведение экспертизы, в рамках перевода жилых домов на централизованное горячее водоснабжение	Пункт 4 части 1 статьи 16 Федерального закона от 06.10.2003 № 131-ФЗ «Об общих принципах организации местного самоуправления в Российской Федерации» – организация в границах городского округа электро-, тепло-, газо- и водоснабжения населения топливом в пределах полномочий, установленных законодательством Российской Федерации	2020	Срок ввода в эксплуатацию будет определен проектно-сметной документацией	Подключение многоквартирных домов к централизованному горячему водоснабжению на объекте: «Сооружение Здание ЦТП 109 квартала с тепловыми сетями в двухтрубном исчислении от здания ЦТП 109 квартала», расположенных по адресам: № 7, 13, 15, 17, 19, 21, 25, 27, 29, 31, 33, 35, 37, 39 по улице Абеля в городе Петропавловске-Камчатском	Управление коммунального хозяйства и жилищного фонда администрации Петропавловск-Камчатского городского округа – муниципальное учреждение	Управление коммунального хозяйства и жилищного фонда администрации Петропавловск-Камчатского городского округа – муниципальное учреждение
	<b>Год</b>	<b>2020</b>	<b>2021</b>	<b>2022</b>	<b>2023</b>	<b>2024</b>	<b>2025</b>	
	<b>Общий (предельный) объем инвестиций, в том числе по видам расходов:</b>	<b>8 794.84300</b>	<b>0.00000</b>	<b>0.00000</b>	<b>0.00000</b>	<b>0.00000</b>	<b>0.00000</b>	
	проектно-сметная документация	7 807.11800	0.00000	0.00000	0.00000	0.00000	0.00000	
	государственная экспертиза проектно-сметной документации	987.72500	0.00000	0.00000	0.00000	0.00000	0.00000	
	строительно-монтажные работы	0.00000	0.00000	0.00000	0.00000	0.00000	0.00000	
	<b>Общий (предельный) объем инвестиций, в том числе по источникам финансирования:</b>	<b>8 794.84300</b>	<b>0.00000</b>	<b>0.00000</b>	<b>0.00000</b>	<b>0.00000</b>	<b>0.00000</b>	
	краевой бюджет	0.00000	0.00000	0.00000	0.00000	0.00000	0.00000	
	бюджет городского округа	8 794.84300	0.00000	0.00000	0.00000	0.00000	0.00000	
29	Примыкание к автомобильной дороге А-401 подъездная дорога от морского порта Петропавловск-Камчатский к аэропорту Петропавловск-Камчатский (Елизово) на км 10+980 (справа по направлению движения из г. Петропавловск-Камчатский) участка дороги от ул. Ларина до ул. Академика Королёва	Строительство (в том числе проектные работы)	Пункт 5 части 1 статьи 16 Федерального закона от 06.10.2003 № 131-ФЗ «Об общих принципах организации местного самоуправления в Российской Федерации» – дорожная деятельность в отношении автомобильных дорог местного значения в границах городского округа и обеспечение безопасности дорожного движения на них, включая создание и обеспечение функционирования парковок (парковочных мест), осуществление муниципального контроля за сохранностью автомобильных дорог местного значения в границах городского округа, а также осуществление иных полномочий в области использования автомобильных дорог и осуществления дорожной деятельности в соответствии с законодательством Российской Федерации	2020	Срок ввода в эксплуатацию будет определен проектно-сметной документацией	Строительство (в том числе проектные работы) примыкания к автомобильной дороге А-401 подъездная дорога от морского порта Петропавловск-Камчатский (Елизово) на км 10+980 (справа по направлению движения из г. Петропавловск-Камчатский) протяженность – 150 м., число полос движения – 4 шт, ширина полосы – 3,5 м.	Управление дорожного хозяйства, транспорта и благоустройства администрации Петропавловск-Камчатского городского округа – муниципальное учреждение	МКУ «Служба автомобильных дорог Петропавловск-Камчатского городского округа»
	<b>Год</b>	<b>2020</b>	<b>2021</b>	<b>2022</b>	<b>2023</b>	<b>2024</b>	<b>2025</b>	
	<b>Общий (предельный) объем инвестиций, в том числе по видам расходов:</b>	<b>4 443.96300</b>	<b>0.00000</b>	<b>0.00000</b>	<b>0.00000</b>	<b>0.00000</b>	<b>0.00000</b>	
	проектно-сметная документация	3 898.57300	0.00000	0.00000	0.00000	0.00000	0.00000	
	государственная экспертиза проектно-сметной документации	545.39000	0.00000	0.00000	0.00000	0.00000	0.00000	
	строительно-монтажные работы	0.00000	0.00000	0.00000	0.00000	0.00000	0.00000	
	<b>Общий (предельный) объем инвестиций, в том числе по источникам финансирования:</b>	<b>4 443.96300</b>	<b>0.00000</b>	<b>0.00000</b>	<b>0.00000</b>	<b>0.00000</b>	<b>0.00000</b>	
	краевой бюджет	0.00000	0.00000	0.00000	0.00000	0.00000	0.00000	
	бюджет городского округа	4 443.96300	0.00000	0.00000	0.00000	0.00000	0.00000	

№ п/п	Наименование объекта капитального строительства (объекта недвижимого имущества)	Направление инвестирования	Утвержденное финансирование	Срок ввода в эксплуатацию	Сметная (предполагаемая) стоимость объекта	Основные характеристики объекта	Главный распорядитель средств бюджета городского округа	Муниципальный заказчик, концедент, публичный партнер
30	Автомобильная дорога от пос. Заозерный до Халактырского пляжа	Строительство (в том числе проектные работы)	Пункт 5 части 1 статьи 16 Федерального закона от 06.10.2003 № 131-ФЗ «Об общих принципах организации местного самоуправления в Российской Федерации» – дорожная деятельность в отношении автомобильных дорог местного значения в границах городского округа и обеспечение безопасности дорожного движения на них, включая создание и обеспечение функционирования парковок (парковочных мест), осуществление муниципального контроля за сохранностью автомобильных дорог местного значения в границах городского округа, а также осуществление иных полномочий в области использования автомобильных дорог и осуществления дорожной деятельности в соответствии с законодательством Российской Федерации	Срок ввода в эксплуатацию будет определен проектно-сметной документацией	Сметная стоимость объекта будет определена проектно-сметной документацией	Протяженность – 4,5 км, число полос движения – 2 шт, ширина полосы – 3,5 м.п.	Управление дорожного хозяйства, транспорта и благоустройства администрации Петропавловск-Камчатского городского округа – муниципальное учреждение	МКУ «Служба автомобильных дорог Петропавловск-Камчатского городского округа»
	<b>Год</b>	<b>2020</b>	<b>2021</b>	<b>2022</b>	<b>2023</b>	<b>2024</b>	<b>2025</b>	
	<b>Общий (предельный) объем инвестиций, в том числе по источникам финансирования:</b>	<b>20 332.44444</b>	<b>0.00000</b>	<b>0.00000</b>	<b>0.00000</b>	<b>0.00000</b>	<b>0.00000</b>	
	государственная экспертиза проектно-сметной документации	2 102.06225	0.00000	0.00000	0.00000	0.00000	0.00000	
	проект планировки территории и проект межевания территории	3 973.85664	0.00000	0.00000	0.00000	0.00000	0.00000	
	проектно-сметная документация	9 524.79380	0.00000	0.00000	0.00000	0.00000	0.00000	
	проектно- изыскательские работы	4 731.73175	0.00000	0.00000	0.00000	0.00000	0.00000	
	<b>Общий (предельный) объем инвестиций, в том числе по источникам финансирования:</b>	<b>20 332.44444</b>	<b>0.00000</b>	<b>0.00000</b>	<b>0.00000</b>	<b>0.00000</b>	<b>0.00000</b>	
	краевой бюджет	0.00000	0.00000	0.00000	0.00000	0.00000	0.00000	
	бюджет городского округа	20 332.44444	0.00000	0.00000	0.00000	0.00000	0.00000	
31	Наружное освещение по ул. 2-я Северная (от дома № 9/7 пр. 50 лет Октября до дома № 27 по ул. 2-я Северная) до дома № 42/1 ул. Тельмана	Строительство	Пункт 5 части 1 статьи 16 Федерального закона от 06.10.2003 № 131-ФЗ «Об общих принципах организации местного самоуправления в Российской Федерации» – дорожная деятельность в отношении автомобильных дорог местного значения в границах городского округа и обеспечение безопасности дорожного движения на них, включая создание и обеспечение функционирования парковок (парковочных мест), осуществление муниципального контроля за сохранностью автомобильных дорог местного значения в границах городского округа, а также осуществление иных полномочий в области использования автомобильных дорог и осуществления дорожной деятельности в соответствии с законодательством Российской Федерации	2020	2 211.77000	Линия наружного освещения с односторонним расположением опор протяженностью – 290 м. Энергосберегающие светодиодные светильники. Освещенность проезжей части дорог 15 лк.	Управление дорожного хозяйства, транспорта и благоустройства администрации Петропавловск-Камчатского городского округа – муниципальное учреждение	МКУ «Служба автомобильных дорог Петропавловск-Камчатского городского округа»
	<b>Год</b>	<b>2020</b>	<b>2021</b>	<b>2022</b>	<b>2023</b>	<b>2024</b>	<b>2025</b>	
	<b>Общий (предельный) объем инвестиций, в том числе по источникам финансирования:</b>	<b>2 231.77000</b>	<b>0.00000</b>	<b>0.00000</b>	<b>0.00000</b>	<b>0.00000</b>	<b>0.00000</b>	
	определение достоверности сметной стоимости строительства	20.00000	0.00000	0.00000	0.00000	0.00000	0.00000	
	строительно-монтажные работы	2 211.77000	0.00000	0.00000	0.00000	0.00000	0.00000	
	<b>Общий (предельный) объем инвестиций, в том числе по источникам финансирования:</b>	<b>2 231.77000</b>	<b>0.00000</b>	<b>0.00000</b>	<b>0.00000</b>	<b>0.00000</b>	<b>0.00000</b>	
	краевой бюджет	0.00000	0.00000	0.00000	0.00000	0.00000	0.00000	
	бюджет городского округа	2 231.77000	0.00000	0.00000	0.00000	0.00000	0.00000	
32	<b>Итого</b>	<b>800 817.03159</b>	<b>676 083.00696</b>	<b>694 624.10567</b>	<b>2903.22514</b>	<b>0.00000</b>	<b>0.00000</b>	
	Федеральный бюджет	106 396.56000	349 277.40000	349 366.10000	0.00000	0.00000	0.00000	
	Краевой бюджет	449 427.09270	248 867.46627	252162.17068	0.00000	0.00000	0.00000	
	Бюджет городского округа	233 344.03993	77 938.14069	93 095.83499	2903.22514	0.00000	0.00000	
	Средства государственной корпорации – Фонда содействия реформированию жилищно-коммунального хозяйства	11 649.33896	0.00000	0.00000	0.00000	0.00000	0.00000	



АДМИНИСТРАЦИЯ  
ПЕТРОПАВЛОВСК-КАМЧАТСКОГО ГОРОДСКОГО ОКРУГА

## ПОСТАНОВЛЕНИЕ

11.03.2020 г. № 421

### О внесении изменений в постановление администрации Петропавловск-Камчатского городского округа от 14.10.2016 № 1989 «Об утверждении муниципальной программы «Развитие транспортной системы Петропавловск-Камчатского городского округа»

В соответствии с Решением Городской Думы Петропавловск-Камчатского городского округа от 25.12.2019 № 216-нд «О внесении изменений в Решение Городской Думы Петропавловск-Камчатского городского округа Камчатского края от 06.11.2019 № 211-нд «О бюджете Петропавловск-Камчатского городского округа на 2020 год и плановый период 2021-2022 годов», пунктом 4.35 Порядка разработки и реализации муниципальных программ Петропавловск-Камчатского городского округа, утвержденного постановлением администрации Петропавловск-Камчатского городского округа от 27.06.2013 № 1840,

ПОСТАНОВЛЯЮ:

1. Внести в муниципальную программу «Развитие транспортной системы Петропавловск-Камчатского городского округа», утвержденную постановлением администрации Петропавловск-Камчатского городского округа от 14.10.2016 № 1989, следующие изменения:

1.1. строку восьмую паспорта изложить в следующей редакции:

<b>«Задачи программы»</b>	1. Строительство, реконструкция, а также устройство дополнительной инфраструктуры автомобильных дорог общего пользования местного значения Петропавловск-Камчатского городского округа. 2. Разработка документов территориального планирования. 3. Обеспечение реализации подпрограммы «Модернизация и развитие автомобильных дорог общего пользования местного значения». 4. Обеспечение реализации мероприятий подпрограммы «Развитие пассажирского автомобильного транспорта Петропавловск-Камчатского городского округа». 5. Обеспечение доступности пассажирских перевозок автомобильным транспортом общего пользования по муниципальным маршрутам. 6. Модернизация и содержание инфраструктуры уличной дорожной сети Петропавловск-Камчатского городского округа. 7. Организация, правовое и техническое обеспечение реализации мероприятий программы. 8. Обеспечение непредвиденных расходов Петропавловск-Камчатского городского округа. 9. Обеспечение соответствия улично-дорожной сети Петропавловск-Камчатской городской агломерации нормативным требованиям.»;
---------------------------	---

1.2 строку девятую паспорта изложить в следующей редакции:

<b>«Объемы и источники финансирования программы»</b>	Всего 3 371 774,88914 тысяч рублей (далее – тыс. рублей), в том числе: - федеральный бюджет – 999 000,00000 тыс. рублей; - краевой бюджет – 1 388 866,81274 тыс. рублей; - бюджет Петропавловск-Камчатского городского округа – 983 908,07640 тыс. рублей.»;
--	---

1.3 пункт 1.8 изложить в редакции согласно приложению 1;  
1.4 раздел 2 изложить в редакции согласно приложению 2;  
1.5 раздел 3 изложить в редакции согласно приложению 3;  
1.6 раздел 4 изложить в редакции согласно приложению 4;  
1.7 приложение изложить в редакции согласно приложению 5.

2. Управлению делами администрации Петропавловск-Камчатского городского округа опубликовать настоящее постановление в газете «Град Петра и Павла» и разместить на официальном сайте администрации Петропавловск-Камчатского городского округа в информационно-телекоммуникационной сети «Интернет».

3. Настоящее постановление вступает в силу после дня его официального опубликования.

4. Контроль за исполнением настоящего постановления возложить на руководителя Управления дорожного хозяйства, транспорта и благоустройства администрации Петропавловск-Камчатского городского округа.

**Временно исполняющий полномочия Главы  
Петропавловск-Камчатского городского округа  
К.В. Брызгин**

**Приложение 1  
к постановлению администрации  
Петропавловск-Камчатского  
городского округа  
от 11.03.2020 № 421**

1.8. Варианты решения выявленных проблем:

№	Наименование варианта	Краткая характеристика	Сильные стороны, преимущества	Слабые стороны, риски
1	Реализация комплекса мер, направленная на проектирование, строительство, реконструкцию улично-дорожной сети, а также организацию и безопасность дорожного движения в Петропавловск-Камчатском городском округе	Финансовое обеспечение мероприятий за счет источников федерального, краевого и местного значения	Исполнение мероприятий в соответствии с планируемыми сроками и своевременным финансовым обеспечением возможно с привлечением всех производственных возможностей региона. Обеспечение комплексного подхода к решению проблемной ситуации.	Неисполнение обязательств, обстоятельства непреодолимой силы

**Приложение 2  
к постановлению администрации  
Петропавловск-Камчатского  
городского округа  
от 11.03.2020 № 421**

#### Раздел 2. Цели, задачи и сроки реализации муниципальной программы, прогноз ожидаемых результатов

2.1. Реализация настоящей муниципальной программы направлена на достижение следующих целей:

2.1.1 развитие и модернизация автомобильных дорог общего пользования местного значения в Петропавловск-Камчатском городском округе в соответствии с Генеральным планом Петропавловск-Камчатского городского округа для устойчивого социально-экономического развития Петропавловск-Камчатского городского округа;

2.1.2 повышение качества услуг по пассажирским перевозкам в Петропавловск-Камчатском городском округе;

2.1.3 организация транспортного обслуживания населения автомобильным транспортом по муниципальным маршрутам;

2.1.4 совершенствование организации движения транспорта и пешеходов в Петропавловск-Камчатском городском округе;

2.1.5 обеспечение реализации мероприятий программы;

2.1.6 повышение транспортно-эксплуатационного состояния улично-дорожной сети Петропавловск-Камчатской городской агломерации.

2.2. Наиболее эффективно указанные цели программно-целевым методом можно достичь во временной период с 2019 по 2024 годы.

2.3. Учитывая большое количество направлений, необходимых для достижения поставленных целей, программа подразделяется на следующие подпрограммы:

2.3.1 подпрограмма 1: «Модернизация и развитие автомобильных дорог общего пользования местного значения»;

2.3.2 подпрограмма 2: «Развитие пассажирского автомобильного транспорта в Петропавловск-Камчатском городском округе»;

2.3.3 подпрограмма 3: «Организация и безопасность дорожного движения»;

2.3.4 подпрограмма 4: «Обеспечение реализации программы»;

2.3.5 подпрограмма 5: «Обеспечение реализации региональных проектов Камчатского края в Петропавловск-Камчатском городском округе».

2.4. Действие подпрограмм составляет 6 лет: с 2019 по 2024 годы.

2.5. Целью подпрограммы 1 является:

2.5.1 развитие и модернизация автомобильных дорог общего пользования местного значения Петропавловск-Камчатского городского округа в соответствии с Генеральным планом Петропавловск-Камчатского городского округа для устойчивого социально-экономического развития Петропавловск-Камчатского городского округа.

2.6. Достижение цели подпрограммы 1 возможно посредством решения следующих задач:

2.6.1 строительство, реконструкция, а также устройство дополнительной инфраструктуры автомобильных дорог общего пользования местного значения Петропавловск-Камчатского городского округа;

2.6.2 разработка документов территориального планирования;

2.6.3 обеспечение реализации подпрограммы «Модернизация и развитие автомобильных дорог общего пользования местного значения».

2.7. На основании комплексного исследования и анализа современного состояния транспортной системы Петропавловск-Камчатского городского округа выполняется подготовка проектной документации для дальнейшего строительства либо реконструкции автомобильных дорог общего пользования с учетом градостроительных и нормативных требований.

2.8. Строительство новых направлений автомобильных дорог общего пользования, а также устройство дополнительной инфраструктуры автомобильных дорог позволит получить дополнительное развитие связи между функциональными зонами Петропавловск-Камчатского городского округа, центрами культурно-бытового обслуживания, основными транспортными узлами Петропавловск-Камчатского городского округа.

2.9. Реконструкция существующих автомобильных дорог общего пользования позволит увеличить пропускную способность автомобильных дорог общего пользования местного значения Петропавловск-Камчатского городского округа.

2.10. Также в рамках решения задачи по строительству, реконструкции, а также устройству дополнительной инфраструктуры автомобильных дорог общего пользования местного значения Петропавловск-Камчатского городского округа предусмотрена реализация мероприятия «Содержание, капитальный, текущий ремонт автомобильных дорог общего пользования, внутриквартальных дорог, придомовых проездов и дорожной инфраструктуры».

2.11. В рамках решения задачи по разработке документов территориального планирования в соответствии с законодательством о градостроительной деятельности выполняется мероприятие «Разработка и реализации документов территориального планирования».

2.12. В рамках решения задачи по обеспечению реализации подпрограммы «Модернизация и развитие автомобильных дорог общего пользования местного значения» осуществляется реализация следующих мероприятий:

2.12.1 обеспечение реализации муниципальных услуг и функций, в том числе по выполнению государственных полномочий Камчатского края (содержание муниципальных учреждений городского округа);

- 2.12.2 исполнение судебных актов по обращению взыскания на средства бюджета Петропавловск-Камчатского городского округа (в том числе мировых соглашений).
- 2.13. Целями подпрограммы 2 являются:
- 2.13.1 повышение качества услуг по пассажирским перевозкам в Петропавловск-Камчатском городском округе;
- 2.13.2 организация транспортного обслуживания населения автомобильным транспортом по муниципальным маршрутам.
- 2.14. Достижение цели «повышение качества услуг по пассажирским перевозкам в Петропавловск-Камчатском городском округе» планируется путем решения следующих задач:
- 2.14.1 обеспечение реализации мероприятий подпрограммы 2 «Развитие пассажирского автомобильного транспорта в Петропавловск-Камчатском городском округе».
- Решение задачи по обеспечению реализации мероприятий подпрограммы 2 «Развитие пассажирского автомобильного транспорта в Петропавловск-Камчатском городском округе» подразумевает:
- осуществление государственных полномочий Камчатского края по предоставлению мер социальной поддержки отдельным категориям граждан, проживающим в Камчатском крае, по проезду на автомобильном транспорте общего пользования городского сообщения;
  - предоставление субсидий юридическим лицам (за исключением субсидий муниципальным учреждениям и унитарным предприятиям), индивидуальным предпринимателям;
  - предоставление социальных гарантий и мер социальной поддержки населения;
  - обеспечение деятельности муниципального автономного учреждения «Управление пассажирского транспорта Петропавловск-Камчатского городского округа» направленного, в том числе на реализацию мер муниципальной социальной поддержки отдельным категориям граждан по проезду на автомобильном транспорте.
- 2.15. Достижение цели «организация транспортного обслуживания населения автомобильным транспортом по муниципальным маршрутам» планируется путем решения задачи по обеспечению доступности пассажирских перевозок автомобильным транспортом общего пользования по муниципальным маршрутам.
- Решение задачи по обеспечению доступности пассажирских перевозок автомобильным транспортом общего пользования по муниципальным маршрутам подразумевает мероприятия по обеспечению организации транспортного обслуживания населения автомобильным транспортом по муниципальным маршрутам, что будет способствовать выполнению работ, связанных с осуществлением регулярных перевозок пассажиров и багажа автомобильным транспортом по регулируемым тарифам.
- 2.16. Целью подпрограммы 3 является: совершенствование организации движения транспорта и пешеходов в Петропавловск-Камчатском городском округе.
- Достижение цели по совершенствованию организации движения транспорта и пешеходов в Петропавловск-Камчатском городском округе возможно посредством решения задачи по модернизации и содержанию инфраструктуры уличной дорожной сети Петропавловск-Камчатского городского округа.
- В рамках решения задачи обеспечивается реализация комплекса мер по усовершенствованию автоматических систем управления и технических средств регулирования дорожного движением, содержанию уличной дорожной сети (нанесению дорожной разметки), осуществляются кадастровые работы, межевание территории земельных участков, используемых для эксплуатации автомобильных дорог общего пользования местного значения.
- 2.17. Целью подпрограммы 4 является обеспечение реализации мероприятий программы.
- Управление архитектуры, градостроительства и земельных отношений администрации Петропавловск-Камчатского городского округа (далее – Управление) является органом администрации городского округа, уполномоченным на осуществление полномочий собственника в части решения вопросов местного значения в сфере архитектуры, градостроительства и земельных отношений. В своей деятельности Управление руководствуется Конституцией Российской Федерации, федеральными конституционными законами, федеральными законами и нормативными правовыми актами Российской Федерации, законами и нормативными правовыми актами Камчатского края, Уставом Петропавловск-Камчатского городского округа и муниципальными правовыми актами Петропавловск-Камчатского городского округа.
- Управление в соответствии с Уставом Управления архитектуры, градостроительства и земельных отношений администрации Петропавловск-Камчатского городского округа, утвержденным Решением Городской Думы Петропавловск-Камчатского городского округа от 24.06.2009 № 515-р, осуществляет функции главного распорядителя и получателя бюджетных средств, обеспечивает целевое и эффективное их использование, является разработчиком и участником муниципальных программ.
- 2.18. Достижение цели возможно путем решения следующих задач:
- 2.18.1 организация, правовое и техническое обеспечение реализации мероприятий программы.
- Решение данной задачи планируется в рамках мероприятий:
- обеспечение исполнения мероприятий программ и полномочий органов администрации городского округа, в том числе выполнение государственных полномочий Камчатского края (содержание органов администрации городского округа);
  - уплата налогов и сборов и иных платежей.
- 2.18.2 обеспечение непредвиденных расходов Петропавловск-Камчатского городского округа.
- Решение задачи по обеспечению непредвиденных расходов Петропавловск-Камчатского городского округа подразумевает исполнение судебных актов по обращению взыскания на средства бюджета Петропавловск-Камчатского городского округа (в том числе мировых соглашений).
- 2.19. Целью подпрограммы 5 является повышение транспортно-эксплуатационного состояния улично-дорожной сети Петропавловск-Камчатской городской агломерации.
- 2.20. Достижение цели по повышению транспортно-эксплуатационного состояния улично-дорожной сети Петропавловск-Камчатской городской агломерации возможно посредством решения задачи по обеспечению соответствия улично-дорожной сети Петропавловск-Камчатской городской агломерации нормативным требованиям.
- В рамках решения задачи обеспечивается реализация регионального проекта «Дорожная сеть Камчатского края» путем проведения работ по капитальному ремонту, ремонту автомобильных дорог Петропавловск-Камчатской городской агломерации.
- 2.21. Решение задач муниципальной программы планируется провести в срок с 2019 по 2024 годы.
- 2.22. Срок реализации составит 6 лет: с 2019 по 2024 годы.
- 2.23. Достижение целей настоящей муниципальной программы, посредством решения обозначенных задач в указанные сроки позволит получить следующие результаты:
- 2.23.1 возможность определения объемов работ по строительству и реконструкции объектов и объемов необходимых финансовых средств на плановый период строительства объектов;
- 2.23.2 определение новых задач по развитию и модернизации улично-дорожной сети;
- 2.23.3 развитие и улучшение состояния автомобильных дорог общего пользования, внутриквартальных дорог, придомовых проездов и тротуаров;
- 2.23.4 сведение к минимуму очагов аварийности;
- 2.23.5 сокращение количества дорожно-транспортных происшествий;
- 2.23.6 сокращение количества пострадавших и погибших лиц в результате дорожно-транспортных происшествий;
- 2.23.7 повышение качества дорожной сети Петропавловск-Камчатского городского округа.
- 2.24. Основными показателями планируемых результатов решения поставленных задач для достижения целей настоящей муниципальной программы являются:

№	Наименование задач	Наименование целевых показателей (индикаторов)	Единица измерения	Значения целевых показателей (индикаторов)		
				до начала реализации программы	в результате реализации программы	
<b>Подпрограмма 1: «Модернизация и развитие автомобильных дорог общего пользования местного значения»</b>						
<b>Цель 1 подпрограммы 1: Развитие и модернизация автомобильных дорог общего пользования местного значения Петропавловск-Камчатского городского округа в соответствии с Генеральным планом Петропавловск-Камчатского городского округа для устойчивого социально-экономического развития Петропавловск-Камчатского городского округа</b>						
1.	Задача 1: Строительство, реконструкция, а также устройство дополнительной инфраструктуры автомобильных дорог общего пользования местного значения Петропавловск-Камчатского городского округа	Протяженность автомобильных дорог общего пользования местного значения Петропавловск-Камчатского городского округа, на которых ведется строительство и реконструкция	Километр	1,265	1,55	
		Доля выполнения работ по автомобильным дорогам общего пользования местного значения Петропавловск-Камчатского городского округа, на которых ведется строительство и реконструкция	Процент	8,51	100	
		Протяженность автомобильных дорог общего пользования местного значения Петропавловск-Камчатского городского округа, на строительство и реконструкцию, которых получено положительное заключение экспертизы	Километр	0,0	1,55	
		Доля выполнения работ по автомобильным дорогам общего пользования местного значения Петропавловск-Камчатского городского округа, на строительство и реконструкцию которых получено положительное заключение экспертизы	Процент	0	100	
		Доля выполнения работ по разработке проектной документации и прохождению государственной экспертизы в целях строительства площадки для размещения установки наземного базирования по очистке поверхностных сточных вод, расположенной по улице Ленинградской в городе Петропавловске-Камчатском	Процент	0	100	
		Доля выполнения работ по разработке проектных (изыскательских) работ на строительство объекта «Примыкание к автомобильной дороге А-401 подъездная дорога от морского порта Петропавловск-Камчатский к аэропорту Петропавловск-Камчатский (Елизово) на км 10+980 (справа по направлению движения из г. Петропавловск-Камчатский) участка дороги от ул. Ларина до ул. Академика Королева»	Процент	0	100	
		Количество исполненных судебных актов по обращению взыскания на средства бюджета Петропавловск-Камчатского городского округа (в том числе мировых соглашений)	Штук	0	2	
		Доля исполненных судебных актов по обращению взыскания на средства бюджета Петропавловск-Камчатского городского округа (в том числе мировых соглашений) от общего числа судебных актов	Процент	0	100	
		Количество бюджетных обязательств, принятых в 2018 году и подлежащих оплате в 2019 году	Штук	0	1	
		Процент выполнения принятых бюджетных обязательств, принятых в 2018 году и подлежащих оплате в 2019 году	Процент	0	100	
		Площадь автомобильных дорог общего пользования местного значения, подлежащих содержанию и текущему ремонту (ямочному ремонту)	метр квадратный	0	16 752	
2.		Задача 2: Разработка документов территориального планирования	Количество проектов межевания, проектов планировки для линейных объектов	Штук	0	1
			Площадь, попадающая под проект межевания, проект планировки для линейных объектов	Га	0	1,2
	Доля выполнения работ по проекту межевания, проекту планировки для линейных объектов		Процент	0	100	
3.	Задача 3: Обеспечение реализации подпрограммы «Модернизация и развитие автомобильных дорог общего пользования местного значения»	Доля заключенных муниципальных контрактов по ремонту, строительству, благоустройству объектов муниципальной собственности	Процент	100	100	

№	Наименование задач	Наименование целевых показателей (индикаторов)	Единица измерения	Значения целевых показателей (индикаторов)	
				до начала реализации программы	в результате реализации программы
		Доля исполнения бюджета в рамках доведенных лимитов	Процент	100	100
		Количество исполненных судебных актов по обращению взыскания на средства бюджета Петропавловск-Камчатского городского округа (в том числе мировых соглашений)	Штук	0	1
		Доля исполненных судебных актов по обращению взыскания на средства бюджета Петропавловск-Камчатского городского округа (в том числе мировых соглашений) от общего числа судебных актов	Процент	0	100
Подпрограмма 2: «Развитие пассажирского автомобильного транспорта в Петропавловск-Камчатском городском округе»					
Цель 1 подпрограммы 2: Повышение качества услуг по пассажирским перевозкам в Петропавловск-Камчатском городском округе					
1.	Задача 1. Обеспечение реализации мероприятий подпрограммы 2 «Развитие пассажирского автомобильного транспорта в Петропавловск-Камчатском городском округе»	Количество активированных и проданных социальных проездных билетов	Проездной билет	274 154	1 099 267
		Количество поездок, совершенных по социальным проездным билетам	Поездки	0	37 039 459
		Количество активированных и проданных льготных проездных билетов	Проездной билет	96 848	404 247
		Количество поездок, совершенных по льготным проездным билетам	Поездки	0	20 426 424
		Количество заключенных договоров на оказание услуг, связанных с организацией реализации льготных проездных билетов, последующего их пополнения, формирования и ведения реестра получателей мер муниципальной социальной поддержки	Штуки	0	3
		Процент выполнения услуг по заключенным договорам	Процент	0	100
2.	Задача 2. Обеспечение доступности пассажирских перевозок автомобильным транспортом общего пользования по муниципальным маршрутам	Пробег транспортных средств по муниципальным маршрутам	Км	0	37 676 774,4
		Количество приобретенных бланков «Карта маршрута регулярных перевозок»	Штуки	0	2 000
Подпрограмма 3: «Организация и безопасность дорожного движения»					
Цель 1 подпрограммы 3: совершенствование организации движения транспорта и пешеходов в Петропавловск-Камчатском городском округе					
1.	Задача 1. Модернизация и содержание инфраструктуры уличной дорожной сети Петропавловск-Камчатского городского округа.	Количество модернизированных автоматических систем управления дорожным движением (далее – АСУДД) и светофорных объектов (нарастающим итогом)	Единица	1	6
		Доля установленных модернизированных автоматических систем управления дорожным движением	Процент	0	100
		Площадь нанесенной дорожной разметки пластиком	Квадратный метр	2 517	25 959
		Доля нанесенной дорожной разметки пластиком	Процент	100	100
		Количество установленных дорожных знаков	единиц	10	159
		Протяженность установленного дорожного ограждения	Погонный метр	0	1 190
		Количество установленных недостающих средств организации и регулирования дорожного движения (светофорных объектов)	единиц	0	2
		Количество отмежеванных земельных участков	единиц	24	37
	Доля отмежеванных земельных участков	процент	100	100	
Подпрограмма 4 «Обеспечение реализации программы»					
Цель 1 подпрограммы 4: Обеспечение реализации мероприятий программы.					
1.	Задача 1: Организация, правовое и техническое обеспечение реализации мероприятий программы	Количество выданных разрешений на строительство	Штук (в год)	180	75
		Количество действующих договоров аренды земельных участков	Штук (в год)	2060	1566
		Доля исполнения бюджета Петропавловск-Камчатского городского округа в рамках доведенных лимитов	Процент	100	100
		Количество платежей в год по внесению взносов на капитальный ремонт общего имущества многоквартирного дома соразмерно своей доле в праве общей собственности на это имущество	Штук	12	12
		Доля просроченных налоговых платежей, сборов и иных платежей в общем объеме налоговых платежей, сборов	Процент	0	0
2.	Задача 2: Обеспечение непредвиденных расходов Петропавловск-Камчатского городского округа	Количество исполненных судебных актов	Штук (в год)	25	8
		Доля удовлетворенных требований по взысканиям на средства бюджета Петропавловск-Камчатского городского округа от общих требований	Процент	100	100
Подпрограмма 5 «Обеспечение реализации региональных проектов Камчатского края в Петропавловск-Камчатском городском округе»					
Цель 1 подпрограммы 4: Повышение транспортно-эксплуатационного состояния улично-дорожной сети Петропавловск-Камчатской городской агломерации					
1.	Задача 1. Обеспечение соответствия улично-дорожной сети Петропавловск-Камчатской городской агломерации нормативным требованиям	Общая площадь отремонтированных и восстановленных автомобильных дорог по региональному проекту «Дорожная сеть Камчатского края» в рамках реализации национального проекта «Безопасные и качественные автомобильные дороги»	Метр квадратный	0	310 764,4
		Общая протяженность отремонтированных и восстановленных автомобильных дорог по региональному проекту «Дорожная сеть Камчатского края» в рамках реализации национального проекта «Безопасные и качественные автомобильные дороги»	Километр	0	26,089

2.25. Социально-экономическое развитие Петропавловск-Камчатского городского округа во многом сдерживается из-за неудовлетворительного состояния сети автомобильных дорог, высокой степени износа и низкого транспортно-эксплуатационного состояния автомобильных дорог. Отсутствие развитой сети сказывается на объемах перевозок и показателях работы автомобильного транспорта.

Слабая пропускная способность, заниженная скорость движения также напрямую влияет и на экологическую ситуацию, так как до 70 процентов загрязненности территорий связано с вредными выбросами автомобилей. При этом в зону загрязнения попадает и жилая застройка.

Именно поэтому основными мероприятиями настоящей муниципальной программы являются строительство новых и реконструкция существующих направлений улично-дорожной сети Петропавловск-Камчатского городского округа, проектирование и строительство объектов транспортной инфраструктуры в краевом центре.

Другой социально значимой стороной муниципальной программы является сведение к минимуму мест концентрации дорожно-транспортных происшествий; снижение количества дорожно-транспортных происшествий; сокращение количества лиц, пострадавших или погибших в результате дорожно-транспортных происшествий.

2.26. Основными рисками при реализации муниципальной программы являются: неисполнение обязательств исполнителями работ (услуг) для реализации мероприятий, обстоятельства непреодолимой силы.

2.27. Основными путями исключения рисков, доступными для муниципального заказчика и исполнителей мероприятий являются:

2.27.1 квалифицированный мониторинг хода исполнения мероприятий муниципальной программы;

2.27.2 своевременное внесение изменений в муниципальную программу;

2.27.3 своевременное принятие мер по устранению выявленных в процессе мониторинга несоответствий и недостатков в обеспечении действий по реализации мероприятий.

Приложение 3  
к постановлению администрации  
Петропавловск-Камчатского  
городского округа  
от 11.03.2020 № 421

### Раздел 3. Ресурсное обеспечение реализации муниципальной программы

3.1. Для наиболее полного и результативного решения поставленных задач необходимо финансирование в размере 3 371 774,88914 тыс. рублей, в том числе по подпрограммам:

3.1.1 подпрограмма 1: «Модернизация и развитие автомобильных дорог общего пользования местного значения» – 533 050,99334 тыс. рублей;

3.1.2 подпрограмма 2: «Развитие пассажирского автомобильного транспорта» – 1 281 540,98608 тыс. рублей;

3.1.3 подпрограмма 3: «Организация и безопасность дорожного движения» – 297 739,16561 тыс. рублей;

- 3.1.4 подпрограмма 4: «Обеспечение реализации программы» – 62 680,52901 тыс. рублей;  
 3.1.5 подпрограмма 5: «Обеспечение реализации региональных проектов Камчатского края в Петропавловск-Камчатском городском округе» – 1 196 763,21510 тыс. рублей.  
 3.2. Обеспечение процесса реализации муниципальной программы планируется произвести за счет средств федерального, краевого бюджетов и бюджета Петропавловск-Камчатского городского округа.  
 3.3. Привлечение финансирования из краевого бюджета, федерального бюджета возможно в рамках реализации мероприятий следующих программ:  
 3.3.1 государственной программы Российской Федерации «Развитие транспортной системы», утвержденной постановлением Правительства Российской Федерации от 20.12.2017 № 1596;  
 3.3.2 государственной программы Камчатского края «Развитие транспортной системы в Камчатском крае», утвержденной постановлением Правительства Камчатского края от 29.11.2013 № 551-П;  
 3.3.3 государственной программы Камчатского края «Безопасная Камчатка», утвержденной постановлением Правительства Камчатского края от 14.11.2016 № 448-П.  
 3.4. Ресурсное обеспечение муниципальной программы:

Наименование источника	Объем финансовых средств, тыс. рублей							Описание механизма привлечения, ссылки на соглашения, другие подтверждающие документы
	Всего	в том числе по годам						
		2019	2020	2021	2022	2023	2024	
Бюджет Петропавловск-Камчатского городского округа	983 908,07640	339 922,34960	300 659,07156	160 341,51745	125 785,13779	28 600,00000	28 600,00000	В пределах бюджетных ассигнований, предусмотренных в бюджете городского округа на соответствующий финансовый год и плановый период
Краевой бюджет	1 388 866,81274	487 608,12661	404 399,68613	248 227,00000	248 632,00000	0,00000	0,00000	Соглашения по реализации закона Камчатского края от 19.11.2018 № 272 с исполнительными органами государственной власти Камчатского края от 25.01.2019 № 41/64-С, от 14.03.2019 № 14/2019/39-С, от 14.03.2019 № 13/2019/37-С, от 11.04.2019 № 19/2019/48-С от 12.04.2019 № 30701000-1-2019-009; от 23.07.2019 № 1/6/97-С
Федеральный бюджет	999 000,00000	333 000,00000	333 000,00000	333 000,00000	0,00000	0,00000	0,00000	

3.5. Объем бюджетных ассигнований на финансовое обеспечение реализации муниципальной программы утверждается решением Городской Думы Петропавловск-Камчатского городского округа о бюджете Петропавловск-Камчатского городского округа по соответствующей целевой статье расходов бюджета Петропавловск-Камчатского городского округа и Законом Камчатского края о краевом бюджете на соответствующий финансовый год и плановый период.

**Приложение 4**  
к постановлению администрации  
Петропавловск-Камчатского  
городского округа  
от 11.03.2020 № 421

#### Раздел 4. Программные и инвестиционные мероприятия, сроки их реализации

4.1. Решение задач подпрограммы 1: «Модернизация и развитие автомобильных дорог общего пользования местного значения» предполагает реализацию программных и инвестиционных мероприятий.

4.2. Для решения задачи 1: строительство, реконструкция, а также устройство дополнительной инфраструктуры автомобильных дорог общего пользования местного значения Петропавловск-Камчатского городского округа планируется реализовать следующие мероприятия:

4.2.1 осуществление капитальных вложений в автомобильные дороги и объекты капитального строительства в целях осуществления дорожной деятельности (в том числе подготовка проектной документации, инженерные изыскания, государственная экспертиза проектной документации);

4.2.2 исполнение судебных актов по обращению взыскания на средства бюджета Петропавловск-Камчатского городского округа (в том числе мировых соглашений);

4.2.3 содержание, капитальный, текущий ремонт автомобильных дорог общего пользования, внутриквартальных дорог, придомовых проездов и дорожной инфраструктуры.

4.3. Для решения задачи 2: разработка документов территориального планирования необходимо реализовать мероприятие «Разработка и реализация документов территориального планирования подготовить проекты планировки территории для линейных объектов».

В соответствии со статьей 55 Градостроительного кодекса Российской Федерации в случае строительства или реконструкции линейного объекта для принятия решения о выдаче разрешения на ввод объекта в эксплуатацию необходим проект планировки территории, проект межевания территории. Таким образом существует необходимость в разработке документов территориального планирования.

В 2019 году планируется выполнить проект планировки территории и проект межевания территории «Автомобильной дороги районного значения по ул. Топоркова с прилегающими внутриквартальными проездами в городе Петропавловске-Камчатском».

4.4. В соответствии со статьей 79 Бюджетного кодекса Российской Федерации инвестиционные мероприятия планируется реализовывать путем осуществления бюджетных инвестиций в следующие объекты капитального строительства муниципальной собственности Петропавловск-Камчатского городского округа:

№	Наименование объекта капитального строительства согласно проектной документации (инвестиционного проекта)	Направление инвестирования	Мощность (прирост мощности) объекта капитального строительства, подлежащая вводу, основные технические характеристики и назначение объекта недвижимого имущества	Срок ввода в эксплуатацию (приобретения) объекта капитального строительства (недвижимого имущества)
1.	Автомобильная дорога по ул. Ларина с устройством транспортной развязки и водопропускными сооружениями (от остановки «Кольцо по улице Ларина» до пересечения с магистральной улицей в районе перспективной застройки) в г. Петропавловске-Камчатском.	Строительство.	Протяженность дороги по проекту – 1,096 км, категория – магистральная улица районного значения транспортно-пешеходная, число полос движения – 4 шт, ширина полосы – 3,5 м.п.	2012-2022
	<b>Виды работ (услуг), на осуществление которых предоставляются бюджетные инвестиции</b>		<b>Распределение по годам</b>	<b>Стоимость объекта капитального строительства (недвижимого имущества), объем инвестиций тыс. руб.</b>
	По всем видам работ (услуг), в том числе:		Всего, в том числе по годам:	302 195,05514
			2019	129 009,26840
			2020	173 185,78674
	- строительные-монтажные работы		Всего, в том числе по годам:	298 948,92098
			2019	125 763,13424
			2020	173 185,78674
	- задолженность за выполненные работы, подтвержденные судебными актами вступившими в законную силу		Всего, в том числе по годам:	1 800,00000
			2019	1 800,00000
	- геологическое сопровождение, лабораторный контроль		Всего, в том числе по годам:	1 200,00000
			2019	1 200,00000
	- авторский надзор		Всего, в том числе по годам:	246,13416
			2019	246,13416
			2020	0,0
2.	Магистраль общегородского значения от поста ГАИ до улицы Академика Королева с развязкой в микрорайоне Северо-Восток в г. Петропавловске-Камчатском (участок дороги от ул. Ларина до ул. Академика Королева)	Строительство.	Протяженность трассы – 461 м, ширина улицы в красных линиях – 50 м, число полос движения – 4 шт, ширина проезжей части – 15 м, ширина полосы движения – 3,5 м, ширина тротуара – 2х3,0 м, тип дорожной одежды – асфальтобетон.	2010-2020
	<b>Виды работ (услуг), на осуществление которых предоставляются бюджетные инвестиции</b>		<b>Распределение по годам</b>	<b>Стоимость объекта капитального строительства (недвижимого имущества), объем инвестиций тыс. руб.</b>
	По всем видам работ (услуг), в том числе:		Всего, в том числе по годам:	89 373,31299
			2019	74 025,42006
			2020	15 347,89293

№	Наименование объекта капитального строительства согласно проектной документации (инвестиционного проекта)	Направление инвестирования	Мощность (прирост мощности) объекта капитального строительства, подлежащая вводу, основные технические характеристики и назначение объекта недвижимого имущества	Срок ввода в эксплуатацию (приобретения) объекта капитального строительства (недвижимого имущества)
	- строительные-монтажные работы		Всего, в том числе по годам: 2019 2020	80 028,45325 64 680,56032 15 347,89293
	- задолженность за выполненные работы, подтвержденные судебными актами вступившими в законную силу		Всего, в том числе по годам: 2019	7 401,65028 7 401,65028
	- авторский надзор		Всего, в том числе по годам: 2019 2020	96,50931 96,50931 0,0
	- государственная экспертиза проектной документации и изыскательские работы		Всего, в том числе по годам: 2019	463,06100 463,06100
	- геологическое сопровождение, лабораторный контроль		Всего, в том числе по годам: 2019	1 083,63915 1 083,63915
	- технический надзор (строительный контроль)		Всего, в том числе по годам: 2019	300,0 300,0
3.	Объездная дорога от Петропавловского шоссе до жилого района «Северо-Восток», 1 этап – от Петропавловского шоссе до ул. Солнечной в г. Петропавловске-Камчатском	Строительство.	Протяженность – 7,10 км, число полос движения – 4 шт, ширина полосы – 3,5 м.п.	2013-2022
	<b>Виды работ (услуг), на осуществление которых предоставляются бюджетные инвестиции</b>		<b>Распределение по годам</b>	<b>Стоимость объекта капитального строительства (недвижимого имущества), объем инвестиций тыс. руб.</b>
	По всем видам работ (услуг), в том числе:		Всего, в том числе по годам: 2019	13 537,53635 13 537,53635
	- строительные-монтажные работы		Всего, в том числе по годам: 2019	0,0 0,0
	- компенсация ущерба от хоз. деятельности на вод. объектах		Всего, в том числе по годам: 2019	1 695,68910 1 695,68910
	- корректировка проектно-сметной документации		Всего, в том числе по годам: 2019	9 342,40230 9 342,40230
	- государственная экспертиза корректировки проектно-сметной документации		Всего, в том числе по годам: 2019	1 038,0447 1 038,0447
	- проект планировки территории и проект межевания территории		Всего, в том числе по годам: 2019	1 461,40025 1 461,40025
4.	Дорога местного значения от ул. Приморской до территории ООО «Свободный порт Камчатка»	Строительство (в том числе проектные (изыскательские) работы).	Протяженность дороги – 0,684 км.; число полос движения – 2 шт. Пересечение в одном уровне по типу «кольцо» – 1 шт.	2019-2022
	<b>Виды работ (услуг), на осуществление которых предоставляются бюджетные инвестиции</b>		<b>Распределение по годам</b>	<b>Стоимость объекта капитального строительства (недвижимого имущества), объем инвестиций тыс. руб.</b>
	По всем видам работ (услуг), в том числе:		Всего, в том числе по годам 2019 2020	23 084,46922 10 811,74195 12 272,72727
	- строительные-монтажные работы		Всего, в том числе по годам 2020	12 272,72727 12 272,72727
	- проект планировки территории и проект межевания территории		Всего, в том числе по годам 2019	3 722,62153 3 722,62153
	- проектно-сметная документация		Всего, в том числе по годам: 2019	6 012,26742 6 012,26742
	- государственная экспертиза проектно-сметной документации		Всего, в том числе по годам: 2019	1 076,85300 1 076,85300
5.	Площадка для размещения установки наземного базирования по очистке поверхностных сточных вод, расположенная по улице Ленинградской в городе Петропавловске-Камчатском	Строительство (в том числе проектные работы)	Строительство площадки для размещения установки наземного базирования по очистке поверхностных сточных вод, расположенная по улице Ленинградской в городе Петропавловске-Камчатском на земельных участках с кадастровыми номерами 41:01:0010122:521, 41:01:0000000:1993	2020-2021
	<b>Виды работ (услуг), на осуществление которых предоставляются бюджетные инвестиции</b>		<b>Распределение по годам</b>	<b>Стоимость объекта капитального строительства (недвижимого имущества), объем инвестиций тыс. руб.</b>
	По всем видам работ (услуг), в том числе:		Всего, в том числе по годам 2019	2 399,94500 2 399,94500
	- проектно-сметная документация		Всего, в том числе по годам: 2019	2 200,00000 2 199,94500
	- государственная экспертиза проектной документации		Всего, в том числе по годам: 2019	200,00000 200,00000
6.	Примыкание к автомобильной дороге А-401 подъездная дорога от морского порта Петропавловск-Камчатский к аэропорту Петропавловск-Камчатский (Елизово) на км 10+980 (справа по направлению движения из г. Петропавловск-Камчатский) участка дороги от ул. Ларина до ул. Академика Королёва	Строительство (в том числе проектные (изыскательские) работы)	Строительство (в том числе проектные (изыскательские) работы) примыкания к автомобильной дороге А-401 подъездная дорога от морского порта Петропавловск-Камчатский (Елизово) на км 10+980 (справа по направлению движения из г. Петропавловск-Камчатский) Протяженность – 150 м., число полос движения – 4 шт., ширина полосы – 3,5 м.	2024

№	Наименование объекта капитального строительства согласно проектной документации (инвестиционного проекта)	Направление инвестирования	Мощность (прирост мощности) объекта капитального строительства, подлежащая вводу, основные технические характеристики и назначение объекта недвижимого имущества	Срок ввода в эксплуатацию (приобретения) объекта капитального строительства (недвижимого имущества)
	Виды работ (услуг), на осуществление которых предоставляются бюджетные инвестиции		Распределение по годам	Стоимость объекта капитального строительства (недвижимого имущества), объем инвестиций тыс. руб.
	По всем видам работ (услуг), в том числе:		Всего, в том числе по годам	2 700,00000
			2019	2 700,00000
	- проектно-сметная документация		Всего, в том числе по годам:	2 700,00000
			2019	2 700,00000

4.5. На основании комплексного исследования и анализа современного состояния транспортной системы Петропавловск-Камчатского городского округа производится подготовка проектной документации для дальнейшего строительства либо реконструкции автомобильных дорог общего пользования с учетом градостроительных и нормативных требований.

Формирование перечня автомобильных дорог общего пользования местного значения Петропавловск-Камчатского городского округа, планируемых к проектированию, строительству и реконструкции, производилось на основе оценки существующего транспортно-эксплуатационного состояния и уровня загрузки улично-дорожной сети, с учетом необходимости формирования новых направлений, обеспечения устойчивых связей вновь застраиваемых территорий и районов существующей застройки, определения необходимого транспортно-эксплуатационного уровня автомобильных дорог, прогнозируемого увеличения грузо- и пассажиропотоков.

4.6. Мероприятие «Исполнение судебных актов по обращению взыскания на средства бюджета Петропавловск-Камчатского городского округа (в том числе мировых соглашений)» включает в себя отдельные расходы на исполнение судебных актов Российской Федерации, мировых соглашений по возмещению вреда, причиненного гражданину или юридическому лицу в результате незаконных действий (бездействия) органов государственной власти (государственных органов), органов местного самоуправления либо должностных лиц этих органов, а также деятельности государственных (муниципальных) учреждений.

4.7. Мероприятие «Содержание, капитальный, текущий ремонт автомобильных дорог общего пользования, внутриквартальных дорог, придомовых проездов и дорожной инфраструктуры» включает в себя:

4.6.1 содержание автомобильных дорог общего пользования местного значения;

4.6.2 обустройство разворотной площадки для пассажирского транспорта по пр. Победы в г. Петропавловске-Камчатском, в том числе проектные работы.

4.8. Для решения задачи 3 «Обеспечение реализации мероприятий подпрограммы «Модернизация и развитие автомобильных дорог общего пользования местного значения» запланированы мероприятия по:

4.7.1 обеспечению реализации муниципальных услуг и функций, в том числе по выполнению государственных полномочий Камчатского края (содержание муниципальных учреждений городского округа);

4.7.2 исполнению судебных актов по обращению взыскания на средства бюджета Петропавловск-Камчатского городского округа (в том числе мировых соглашений).

Данные мероприятия подразумевают обеспечение деятельности муниципального казенного учреждения «Управление капитального строительства и ремонта Петропавловск-Камчатского городского округа», направленной на достижение соответствующих результатов и контроль в сфере проектирования и строительства автомобильных дорог.

4.9. Оценка рисков, возникновение которых будет препятствовать получению планируемых результатов или минимизировать эффект от их получения: неисполнение обязательств, обстоятельства непреодолимой силы – это факторы, которые могут оказать негативное влияние на процесс реализации муниципальной программы.

В 2019-2024 годах эффективность использования предусмотренного финансирования возможна с учетом производственных возможностей дорожного строительства и с учетом наличия своевременно выполненных проектов планировок и проектов межевания линейных объектов транспортной инфраструктуры.

4.10. Обоснование затрат по мероприятиям программы устанавливается приказом Управления дорожного хозяйства, транспорта и благоустройства администрации Петропавловск-Камчатского городского округа.

4.11. По мероприятиям подпрограммы 1 исполнителями являются: муниципальное казенное учреждение «Управление капитального строительства и ремонта», муниципальное казенное учреждение «Служба автомобильных дорог Петропавловск-Камчатского городского округа», Управление архитектуры, градостроительства и земельных отношений администрации Петропавловск-Камчатского городского округа; главными распорядителями бюджетных средств являются Управление архитектуры, градостроительства и земельных отношений администрации Петропавловск-Камчатского городского округа, Управление дорожного хозяйства, транспорта и благоустройства администрации Петропавловск-Камчатского городского округа.

4.12. Основными показателями эффективности реализации указанных мероприятий в процессе получения планируемых результатов являются:

№	Наименование мероприятия	Наименование целевых показателей (индикаторов)	Единица измерения	Значение целевых показателей (индикаторов)						
				Базовые	По годам реализации программы					
					2019	2020	2021	2022	2023	2024
Подпрограмма 1: «Модернизация и развитие автомобильных дорог общего пользования местного значения»										
Цель подпрограммы 1: Развитие и модернизация автомобильных дорог общего пользования местного значения Петропавловск-Камчатского городского округа в соответствии с Генеральным планом Петропавловск-Камчатского городского округа для устойчивого социально-экономического развития Петропавловск-Камчатского городского округа										
Задача 1: Строительство, реконструкция, а также устройство дополнительной инфраструктуры автомобильных дорог общего пользования местного значения Петропавловск-Камчатского городского округа										
1.	Осуществление капитальных вложений в автомобильные дороги и объекты капитального строительства в целях осуществления дорожной деятельности (в том числе подготовка проектной документации, инженерные изыскания и государственная экспертиза проектной документации)	Протяженность автомобильных дорог общего пользования местного значения Петропавловск-Камчатского городского округа, на которых ведется строительство и реконструкция	Километр	1,265	0,78	0,77	0	0	0	0
2.		Доля выполнения работ по автомобильным дорогам общего пользования местного значения Петропавловск-Камчатского городского округа, на которых ведется строительство и реконструкция	Процент	8,51	50	50	0	0	0	0
		Протяженность автомобильных дорог общего пользования местного значения Петропавловск-Камчатского городского округа, на строительство и реконструкцию которых получено положительное заключение экспертизы	Километр	0,0	1,55	0	0	0	0	0
		Доля выполнения работ по автомобильным дорогам общего пользования местного значения Петропавловск-Камчатского городского округа, на строительство и реконструкцию которых получено положительное заключение экспертизы	Процент	0,0	100	0	0	0	0	0
		Доля выполнения работ по разработке проектной документации и прохождению государственной экспертизы в целях строительства площадки для размещения установки наземного базирования по очистке поверхностных сточных вод, расположенной по улице Ленинградской в городе Петропавловске-Камчатском	Процент	0,0	100	0	0	0	0	0
		Доля выполнения работ по разработке проектных (изыскательских) работ на строительство объекта «Примыкание к автомобильной дороге А-401 подъездная дорога от морского порта Петропавловск-Камчатский к аэропорту Петропавловск-Камчатский (Елизово) на км 10+980 (справа по направлению движения из г. Петропавловск-Камчатский) участка дороги от ул. Ларина до ул. Академика Королева»	Процент	0,0	100	0	0	0	0	0
2.	Исполнение судебных актов по обращению взыскания на средства бюджета Петропавловск-Камчатского городского округа (в том числе мировых соглашений)	Количество исполненных судебных актов по обращению взыскания на средства бюджета Петропавловск-Камчатского городского округа (в том числе мировых соглашений)	Штук	0	2	0	0	0	0	0
		Доля исполненных судебных актов по обращению взыскания на средства бюджета Петропавловск-Камчатского городского округа (в том числе мировых соглашений) от общего числа судебных актов	Процент	0	100	0	0	0	0	0
3.	Содержание, капитальный, текущий ремонт автомобильных дорог общего пользования, внутриквартальных дорог, придомовых проездов и дорожной инфраструктуры	Количество бюджетных обязательств, принятых в 2018 году и подлежащих оплате в 2019 году	Штук	0	1	0	0	0	0	0
		Процент выполнения принятых бюджетных обязательств, принятых в 2018 году и подлежащих оплате в 2019 году	Процент	0	100	0	0	0	0	0
		Площадь автомобильных дорог общего пользования местного значения, подлежащих содержанию и текущему ремонту (ямочному ремонту)	метр квадратный	0	16 752	0	0	0	0	0

№	Наименование мероприятия	Наименование целевых показателей (индикаторов)	Единица измерения	Значение целевых показателей (индикаторов)						
				Базовые	По годам реализации программы					
					2019	2020	2021	2022	2023	2024
Задача 2: Разработка документов территориального планирования										
4.	Разработка документов территориального планирования	Количество проектов планировки, проектов межевания для линейных объектов	Штук	0	1	0	0	0	0	0
		Площадь, попадающая под проект планировки, проект межевания для линейных объектов	Га	0	1,2	0	0	0	0	0
		Доля выполнения работ по проекту межевания, проекту планировки для линейных объектов	Процент	0	100	0	0	0	0	0
Задача 3. Обеспечение реализации подпрограммы 1 «Модернизация и развитие автомобильных дорог общего пользования местного значения»										
5.	Обеспечение реализации муниципальных услуг и функций, в том числе по выполнению государственных полномочий Камчатского края (содержание муниципальных учреждений городского округа)	Доля заключенных муниципальных контрактов по ремонту, строительству, благоустройству объектов муниципальной собственности	Процент	100	100	0	0	0	0	0
		Доля исполнения бюджета в рамках доведенных лимитов	Процент	100	100	0	0	0	0	0
6.	Исполнение судебных актов по обращению взыскания на средства бюджета Петропавловск-Камчатского городского округа (в том числе мировых соглашений)	Количество исполненных судебных актов по обращению взыскания на средства бюджета Петропавловск-Камчатского городского округа (в том числе мировых соглашений)	Штук	0	1	0	0	0	0	0
		Доля исполненных судебных актов по обращению взыскания на средства бюджета Петропавловск-Камчатского городского округа (в том числе мировых соглашений) от общего числа судебных актов	Процент	0	100	0	0	0	0	0

4.13. Решение задач подпрограммы 2: «Развитие пассажирского автомобильного транспорта в Петропавловск-Камчатском городском округе» предполагает реализацию программных мероприятий.

4.14. Для решения задачи «Обеспечение реализации мероприятий подпрограммы 2 «Развитие пассажирского автомобильного транспорта в Петропавловск-Камчатском городском округе», предусмотрена реализация следующих мероприятий:

4.14.1 обеспечение реализации мероприятий подпрограмм муниципальных программ, муниципальных услуг и функций в том числе по выполнению государственных полномочий Камчатского края (содержание муниципальных учреждений городского округа);

4.14.2 предоставление субсидий юридическим лицам (за исключением субсидий муниципальным учреждениям и унитарным предприятиям), индивидуальным предпринимателям;

4.14.3 предоставление социальных гарантий и мер социальной поддержки населения

4.15. Мероприятие «Обеспечение реализации мероприятий подпрограмм муниципальных программ, муниципальных услуг и функций, в том числе по выполнению государственных полномочий Камчатского края (содержание муниципальных учреждений городского округа) подразумевает:

4.15.1 обеспечение деятельности муниципального автономного учреждения «Управление пассажирского транспорта Петропавловск-Камчатского городского округа», направленного на реализацию мер муниципальной социальной поддержки отдельным категориям граждан по проезду на автомобильном транспорте;

4.15.2 осуществление государственных полномочий Камчатского края по предоставлению мер социальной поддержки отдельным категориям граждан, проживающим в Камчатском крае, по проезду на автомобильном транспорте общего пользования городского сообщения.

4.16. Исполнителями по данному мероприятию являются: муниципальное автономное учреждение «Управление пассажирского транспорта Петропавловск-Камчатского городского округа», Управление дорожного хозяйства, транспорта и благоустройства администрации Петропавловск-Камчатского городского округа; главным распорядителем бюджетных средств является Управление дорожного хозяйства, транспорта и благоустройства администрации Петропавловск-Камчатского городского округа.

4.17. Мероприятие по предоставлению субсидий юридическим лицам (за исключением субсидий муниципальным учреждениям и унитарным предприятиям), индивидуальным предпринимателям осуществляется в целях возмещения недополученных доходов, в связи с оказанием услуг по проезду отдельных категорий граждан на автомобильном транспорте общего пользования на маршрутах регулярных перевозок на территории Петропавловск-Камчатского городского округа (кроме такси и маршрутных такси).

4.18. Исполнителем и главным распорядителем бюджетных средств по данному мероприятию является Управление дорожного хозяйства, транспорта и благоустройства администрации Петропавловск-Камчатского городского округа.

4.19. Мероприятие по предоставлению социальных гарантий и мер социальной поддержки населения подразумевает организацию реализации льготных проездных билетов, последующего их пополнения, формирования и ведения реестра получателей мер муниципальной социальной поддержки

4.20. Исполнителем и главным распорядителем бюджетных средств по данному мероприятию является Управление дорожного хозяйства, транспорта и благоустройства администрации Петропавловск-Камчатского городского округа.

3.21. Для решения задачи «Обеспечение доступности пассажирских перевозок автомобильным транспортом общего пользования по муниципальным маршрутам», предусмотрена реализация мероприятия «Обеспечение организации транспортного обслуживания населения автомобильным транспортом по муниципальным маршрутам».

4.22. Мероприятие по обеспечению организации транспортного обслуживания населения автомобильным транспортом по муниципальным маршрутам подразумевает выполнение работ, связанных с осуществлением регулярных перевозок пассажиров и багажа автомобильным транспортом по регулируемым тарифам, в том числе расходы в целях осуществления конкурсных процедур размещения заказа.

4.23. Исполнителем и главным распорядителем бюджетных средств по данному мероприятию является Управление дорожного хозяйства, транспорта и благоустройства администрации Петропавловск-Камчатского городского округа.

4.24. Обоснование затрат по мероприятиям программы устанавливается приказом Управления дорожного хозяйства, транспорта и благоустройства администрации Петропавловск-Камчатского городского округа.

4.25. К рискам, препятствующим получению планируемых результатов, относятся риски невыполнения исполнителем обязательств, превышение стоимости проекта, риски низкого качества работ, обстоятельства непреодолимой силы.

4.26. Основными показателями эффективности реализации указанных мероприятий в процессе получения планируемых результатов являются:

№	Наименование мероприятия	Наименование целевых показателей (индикаторов)	Единица измерения	Значение целевых показателей (индикаторов)						
				Базовые	По годам реализации программы					
					2019	2020	2021	2022	2023	2024
Подпрограмма 2 «Развитие пассажирского автомобильного транспорта в Петропавловск-Камчатском городском округе»										
Цель 1 подпрограммы 2: Повышение качества услуг по пассажирским перевозкам в Петропавловск-Камчатском городском округе										
Задача 1. Обеспечение реализации мероприятий подпрограммы 2 «Повышение качества услуг по пассажирским перевозкам в Петропавловск-Камчатском городском округе»										
1.	Обеспечение реализации мероприятий подпрограмм муниципальных программ, муниципальных услуг и функций в том числе по выполнению государственных полномочий Камчатского края (содержание муниципальных учреждений городского округа)	Количество активированных и проданных социальных проездных билетов	Проездной билет	274 154	274 267	275 000	275 000	275 000	0	0
		Количество поездок, совершенных по социальным проездным билетам	Поездки	0	9 139 459	9 300 000	9 300 000	9 300 000	0	0
12.	Предоставление субсидий юридическим лицам (за исключением субсидий муниципальным учреждениям и унитарным предприятиям), индивидуальным предпринимателям	Количество активированных и проданных льготных проездных билетов	Проездной билет	96 848	101 247	101 000	101 000	101 000	0	0
		Количество поездок, совершенных по льготным проездным билетам	Поездки	0	5 126 424	5 100 000	5 100 000	5 100 000	0	0
33.	Предоставление социальных гарантий и мер социальной поддержки населения	Количество заключенных договоров на оказание услуг, связанных с организацией реализации льготных проездных билетов, последующего их пополнения, формирования и ведения реестра получателей мер муниципальной социальной поддержки	Штуки	0	0	1	1	1	0	0
		Процент выполнения услуг по заключенным договорам	Процент	0	0	100	100	100	0	0
Цель 2 подпрограммы 2: Организация транспортного обслуживания населения автомобильным транспортом по муниципальным маршрутам										
Задача 2. Обеспечение доступности пассажирских перевозок автомобильным транспортом общего пользования по муниципальным маршрутам										
4.	Обеспечение организации транспортного обслуживания населения автомобильным транспортом по муниципальным маршрутам	Пробег транспортных средств по муниципальным маршрутам	Км	0	0	12 558 924,8	12 558 924,8	12 558 924,8	0	0
		Количество приобретенных бланков «Карта маршрута регулярных перевозок»	Штуки	0	2 000	0	0	0	0	0

4.27. Обеспечить эффективность расходования, предусмотренного программой финансирования, позволят мероприятия по контролю за расходованием средств исполнителями программных мероприятий и своевременной корректировке объемов финансирования в соответствии с промежуточными результатами их реализации.

4.28. Исполнителями по данной подпрограмме являются: муниципальное автономное учреждение «Управление пассажирского транспорта Петропавловск-Камчатского городского округа», Управление дорожного хозяйства, транспорта и благоустройства администрации Петропавловск-Камчатского городского округа; главными распорядителями бюджетных средств являются: Управление дорожного хозяйства, транспорта и благоустройства администрации Петропавловск-Камчатского городского округа.

- 4.29. Решение задач подпрограммы 3: «Организация и безопасность дорожного движения» предполагает реализацию программных мероприятий.
- 4.30. Для решения задачи по модернизации и содержанию инфраструктуры уличной дорожной сети Петропавловск-Камчатского городского округа планируется реализация следующих мероприятий:
- 4.30.1 мероприятия по содержанию, капитальному, текущему ремонту автомобильных дорог общего пользования, внутриквартальных дорог, придомовых проездов и дорожной инфраструктуры, которые включают:
- модернизацию автоматических систем управления дорожным движением и светофорных объектов;
  - содержание технических средств регулирования дорожного движения, электроснабжение светофорных объектов;
  - обустройство автомобильных дорог средствами технического регулирования (дорожные знаки);
  - нанесение дорожной разметки (краской, пластиком);
  - обустройство наиболее опасных участков улично-дорожной сети дорожными ограждениями;
  - устройство недостающих средств организации и регулирования дорожного движения (светофорных объектов).
- 4.30.2 специализированные работы, услуги (межевание, кадастровые работы, оценка, охрана, энергоаудит, страхование и т.п.), которые включают:
- 4.31. При реализации мероприятий подпрограммы 3 планируется достижение следующих социально-экономических результатов: сведение к минимуму очагов аварийности, снижение количества дорожно-транспортных происшествий; сокращение количества лиц, пострадавших или погибших в результате дорожно-транспортных происшествий.
- 4.32. Основными рисками, возникновение которых может препятствовать реализации мероприятий подпрограммы 3, являются: недобросовестность организаций, осуществляющих поставку товаров, исполнение работ (услуг); обстоятельства непреодолимой силы.
- 4.33. Обоснование затрат по мероприятиям программы устанавливается приказом Управления дорожного хозяйства, транспорта и благоустройства администрации Петропавловск-Камчатского городского округа.
- 4.34. Обеспечить эффективность расходования, предусмотренного подпрограммой 3 финансирования, позволят постоянный мониторинг исполнения мероприятий программы, а также контроль за деятельностью исполнителей мероприятий, и своевременная корректировка объемов финансирования по результатам выполнения работ.
- 4.35. Исполнителем и главным распорядителем бюджетных средств по программным мероприятиям подпрограммы 3 являются муниципальное казенное учреждение «Служба автомобильных дорог Петропавловск-Камчатского городского округа» и Управление дорожного хозяйства, транспорта и благоустройства администрации Петропавловск-Камчатского городского округа.
- 4.36. Основными показателями эффективности реализации указанных мероприятий в процессе получения планируемых результатов являются:

№	Наименование мероприятия	Наименование целевых показателей (индикаторов)	Единица измерения	Значения целевых показателей (индикаторов)						
				базовые	по годам реализации программы					
					2019	2020	2021	2022	2023	2024
<b>Подпрограмма 3 : «Организация и безопасность дорожного движения»</b>										
<b>Цель 1 подпрограммы 3: совершенствование организации движения транспорта и пешеходов в Петропавловск-Камчатском городском округе</b>										
<b>Задача 1: модернизация и содержание инфраструктуры уличной дорожной сети Петропавловск-Камчатского городского округа</b>										
1.	Содержание, капитальный, текущий ремонт автомобильных дорог общего пользования, внутриквартальных дорог, придомовых проездов и дорожной инфраструктуры	Количество модернизированных АСУДД и светофорных объектов (нарастающим итогом)	Единица	1	2	4	5	6	0	0
		Доля установленных модернизированных автоматических систем управления дорожным движением	Процент	0	100	100	100	100	0	0
		Площадь нанесенной дорожной разметки пластиком	Квадратный метр	2 517	7 191,0	6 256	6 256	6 256	0	0
		Доля нанесенной дорожной разметки пластиком	Процент	100	100	100	100	100	0	0
		Количество установленных дорожных знаков	Единица	10	69	30	30	30	0	0
		Протяженность установленного дорожного ограждения	Погонный метр	0	428	254	254	254	0	0
		Количество установленных недостающих средств организации и регулирования дорожного движения (светофорных объектов)	единиц	0	1	1	0	0	0	0
2.	Специализированные работы, услуги (межевание, кадастровые работы, оценка, охрана, энергоаудит, страхование и т.п.)	Количество отмежеванных земельных участков	Единица	24	1	12	12	12	0	0
		Доля отмежеванных земельных участков	Процент	100	100	100	100	100	0	0

- 4.37. Решение задач подпрограммы 4 «Обеспечение реализации мероприятий программы» предполагает реализацию мероприятий в рамках полномочий Управления архитектуры, градостроительства и земельных отношений администрации Петропавловск-Камчатского городского округа.
- Управление архитектуры, градостроительства и земельных отношений администрации Петропавловск-Камчатского городского округа является органом администрации Петропавловск-Камчатского городского округа, учрежденным в соответствии с Уставом Петропавловск-Камчатского городского округа и осуществляет функции главного распорядителя и получателя средств бюджета Петропавловск-Камчатского городского округа.
- 4.38. Обоснование затрат по мероприятиям подпрограммы 4:
- Объем финансирования мероприятий определяется в пределах лимитов бюджетных ассигнований, доведенных субъектам бюджетного планирования на 2019 год, в соответствии со сметой расходов Управления архитектуры на 2019 год, составленной на основе сводной бюджетной заявки, представленной в Управление финансов администрации Петропавловск-Камчатского городского округа и утвержденной руководителем Управления архитектуры.
- 4.39. Основными показателями эффективности деятельности Управления архитектуры в процессе получения планируемых результатов являются:

№	Наименование мероприятия	Наименование целевых показателей (индикаторов)	Единица измерения	Значения целевых показателей (индикаторов)						
				базовые	по годам реализации программы					
					2019	2020	2021	2022	2023	2024
<b>Подпрограмма 4: «Обеспечение реализации программы»</b>										
<b>Цель 1 подпрограммы 4: «Обеспечение реализации мероприятий программы»</b>										
<b>Задача 1: Организация, правовое и техническое обеспечение реализации программы</b>										
1.	Обеспечение исполнения мероприятий программы и полномочий органов администрации городского округа, в том числе выполнение государственных полномочий Камчатского края (содержание органов администрации городского округа)	Количество выданных разрешений на строительство	Штук (в год)	180	75	0	0	0	0	0
		Количество действующих договоров аренды земельных участков	Штук (в год)	2060	1566	0	0	0	0	0
		Доля исполнения бюджета Петропавловск-Камчатского городского округа в рамках доведенных лимитов	Процент	100	100	0	0	0	0	0
2.	Уплата налогов сборов и иных платежей	Количество платежей в год по внесению взносов на капитальный ремонт общего имущества многоквартирного дома соразмерно своей доле в праве общей собственности на это имущество	Штук	12	12	0	0	0	0	0
		Доля просроченных налоговых платежей, сборов и иных платежей в общем объеме налоговых платежей, сборов	Процент	0	0	0	0	0	0	0
<b>Задача 2. Обеспечение непредвиденных расходов Петропавловск-Камчатского городского округа</b>										
3.	Исполнение судебных актов по обращению взыскания на средства бюджета Петропавловск-Камчатского городского округа (в том числе мировых соглашений)	Количество исполненных судебных актов	Штук (в год)	25	8	0	0	0	0	0
		Расходы, направленные на решение вопросов, возникающих в процессе деятельности администрации Петропавловск-Камчатского городского округа	Доля удовлетворенных требований по взысканиям на средства бюджета Петропавловск-Камчатского городского округа от общих требований	Процент	100	100	0	0	0	0

- 4.40. Решение задач подпрограммы 5 «Обеспечение реализации региональных проектов Камчатского края в Петропавловск-Камчатском городском округе» предполагает реализацию программных мероприятий, связанных с реализацией региональных проектов Камчатского края.
- 4.41. Для решения задачи по обеспечению соответствия улично-дорожной сети Петропавловск-Камчатской городской агломерации нормативным требованиям планируется реализовать мероприятие по реализации регионального проекта «Дорожная сеть Камчатского края».
- 4.42. Выполнение мероприятия будет способствовать повышению транспортно-эксплуатационного состояния улично-дорожной сети Петропавловск-Камчатской городской агломерации.
- 4.43. Мероприятие «Региональный проект «Дорожная сеть Камчатского края» включает в себя проведение работ по капитальному ремонту, ремонту автомобильных дорог Петропавловск-Камчатской городской агломерации, направленных на реализацию регионального проекта «Дорожная сеть Камчатского края» в рамках реализации национального проекта «Безопасные и качественные автомобильные дороги».



4.44. Перечень объектов по проведению работ по капитальному ремонту, ремонту автомобильных дорог Петропавловск-Камчатской городской агломерации, направленных на реализацию регионального проекта «Дорожная сеть Камчатского края» в рамках реализации национального проекта «Безопасные и качественные автомобильные дороги» утверждается приказом Управления дорожного хозяйства, транспорта и благоустройства администрации Петропавловск-Камчатского городского округа.

4.45. Основными рисками, возникновение которых может препятствовать реализации мероприятий подпрограммы 5, является недобросовестность организаций, осуществляющих поставку товаров, исполнение работ (услуг); обстоятельства непреодолимой силы.

4.46. Обоснование затрат по мероприятиям программы устанавливается приказом Управления дорожного хозяйства, транспорта и благоустройства администрации Петропавловск-Камчатского городского округа.

4.47. Обеспечить эффективность расходования, предусмотренного подпрограммой 5 финансирования, позволят постоянный мониторинг исполнения мероприятий программы, а также контроль за деятельностью исполнителей мероприятий, и своевременная корректировка объемов финансирования по результатам выполнения работ.

4.48. Исполнителем и главным распорядителем бюджетных средств по программным мероприятиям подпрограммы 5 являются муниципальное казенное учреждение «Служба автомобильных дорог Петропавловск-Камчатского городского округа» и Управление дорожного хозяйства, транспорта и благоустройства администрации Петропавловск-Камчатского городского округа.

4.49. Основными показателями эффективности реализации указанных мероприятий в процессе получения планируемых результатов являются:

№	Наименование мероприятия	Наименование целевых показателей (индикаторов)	Единица измерения	Значения целевых показателей (индикаторов)						
				базовые	по годам реализации программы					
					2019	2020	2021	2022	2023	2024
Подпрограмма 5 : «Обеспечение реализации региональных проектов Камчатского края в Петропавловск-Камчатском городском округе»										
Цель 1 подпрограммы 5: Повышение транспортно-эксплуатационного состояния улично-дорожной сети Петропавловск-Камчатской городской агломерации										
Задача 1: Обеспечение соответствия улично-дорожной сети Петропавловск-Камчатской городской агломерации нормативным требованиям										
1.	Региональный проект «Дорожная сеть Камчатского края»	Общая площадь отремонтированных и восстановленных автомобильных дорог по региональному проекту «Дорожная сеть Камчатского края» в рамках реализации национального проекта «Безопасные и качественные автомобильные дороги»	Метр квадратный	0	146071,0	102656,0	62037,4	0	0	0
		Общая протяженность отремонтированных и восстановленных автомобильных дорог по региональному проекту «Дорожная сеть Камчатского края» в рамках реализации национального проекта «Безопасные и качественные автомобильные дороги»	Километр	0	13,558	6,675	5,856	0	0	0

4.50. Перечень мероприятий программы с указанием исполнителей, сроков исполнения, объемов финансирования по источникам и годам реализации муниципальной программы, главных распорядителей бюджетных средств, представлен в приложении.

Приложение 5  
к постановлению администрации  
Петропавловск-Камчатского  
городского округа  
от 11.03.2020 № 421

Приложение  
к муниципальной программе  
«Развитие транспортной системы  
Петропавловск-Камчатского городского округа»,  
утвержденной постановлением администрации  
Петропавловск-Камчатского городского округа  
от 14.10.2016 № 1989

### Перечень мероприятий муниципальной программы «Развитие транспортной системы Петропавловск-Камчатского городского округа»

№ п/п	Наименование мероприятия	КЦСР	Срок реализации	Объем финансирования (тыс. рублей),				Исполнители	Главные распорядители бюджетных средств	
				Всего	в том числе по источникам финансирования					
					федеральный бюджет	краевой бюджет	бюджет городского округа			внебюджетные источники
ВСЕГО ПО ПРОГРАММЕ, в том числе по годам:			2019-2024, в том числе по годам:	3 371 774.88914	999 000.00000	1 388 866.81274	983 908.07640	0.00000	Управление архитектуры, градостроительства и земельных отношений администрации Петропавловск-Камчатского городского округа (далее – УАГИЗО), МКУ «Управление капитального ремонта и строительства» (далее – МКУ УКСИР), МАУ «Управление пассажирского транспорта» (далее – МАУ УПТ), МКУ «Служба автомобильных дорог» (далее – МКУ САД), Управление дорожного хозяйства, транспорта и благоустройства администрации Петропавловск-Камчатского городского округа (далее – УДХТИБ)	УАГИЗО, УДХТИБ
			2019	1 160 530.47621	333 000.00000	487 608.12661	339 922.34960	0.00000		
			2020	1 038 058.75769	333 000.00000	404 399.68613	300 659.07156	0.00000		
			2021	741 568.51745	333 000.00000	248 227.00000	160 341.51745	0.00000		
			2022	374 417.13779	0.00000	248 632.00000	125 785.13779	0.00000		
			2023	28 600.00000	0.00000	0.00000	28 600.00000	0.00000		
			2024	28 600.00000	0.00000	0.00000	28 600.00000	0.00000		
ИНВЕСТИЦИОННЫЕ МЕРОПРИЯТИЯ всего:			2019-2020, в том числе по годам:	433 290.31870	0.00000	325 040.80704	108 249.51166	0.00000	МКУ УКСИР, МКУ САД	УАГИЗО, УДХТИБ
			2019	232 483.91176	0.00000	170 245.12091	62 238.79085	0.00000		
			2020	200 806.40694	0.00000	154 795.68613	46 010.72081	0.00000		
ПРОГРАММНЫЕ МЕРОПРИЯТИЯ всего:			2019-2024, в том числе по годам:	2 938 484.57044	999 000.00000	1 063 826.00570	875 658.56474	0.00000	МКУ УКСИР, УАГИЗО, УЭРИО, МАУ УПТ, МКУ САД	УАГИЗО, УЭРИО, УДХТИБ
			2019	928 046.56445	333 000.00000	317 363.00570	277 683.55875	0.00000		
			2020	837 252.35075	333 000.00000	249 604.00000	254 648.35075	0.00000		
			2021	741 568.51745	333 000.00000	248 227.00000	160 341.51745	0.00000		
			2022	374 417.13779	0.00000	248 632.00000	125 785.13779	0.00000		
			2023	28 600.00000	0.00000	0.00000	28 600.00000	0.00000		
			2024	28 600.00000	0.00000	0.00000	28 600.00000	0.00000		

№ п/п	Наименование мероприятия	КЦСР	Срок реализации	Объем финансирования (тыс. рублей),				Исполнители	Главные распорядители бюджетных средств	
				Всего	в том числе по источникам финансирования					
					федеральный бюджет	краевой бюджет	бюджет городского округа			внебюджетные источники
<b>Подпрограмма 1 «Модернизация и развитие автомобильных дорог общего пользования местного значения»</b>										
ВСЕГО ПО ПОДПРОГРАММЕ 1, в том числе:			2019-2020, в том числе по годам:	533 050.99334	0.00000	375 040.80704	158 010.18630	0.00000	МКУ УКСиР, УАГИЗО, УЭРИО, МКУ САД	УАГИЗО, УДХТИБ, УЭРИО
			2019	332 244.58640	0.00000	220 245.12091	111 999.46549	0.00000		
			2020	200 806.40694	0.00000	154 795.68613	46 010.72081	0.00000		
ИНВЕСТИЦИОННЫЕ МЕРОПРИЯТИЯ:			2019-2020, в том числе по годам:	433 290.31870	0.00000	325 040.80704	108 249.51166	0.00000	МКУ УКСиР, МКУ САД	УАГИЗО, УДХТИБ
			2019	232 483.91176	0.00000	170 245.12091	62 238.79085	0.00000		
			2020	200 806.40694	0.00000	154 795.68613	46 010.72081	0.00000		
ПРОГРАММНЫЕ МЕРОПРИЯТИЯ:			2019, в том числе по годам:	99 760.67464	0.00000	50 000.00000	49 760.67464	0.00000	МКУ УКСиР, УАГИЗО, УЭРИО, МКУ САД	УАГИЗО, УЭРИО, УДХТИБ
			2019	99 760.67464	0.00000	50 000.00000	49 760.67464	0.00000		
<b>Цель 1 подпрограммы 1: Развитие и модернизация автомобильных дорог общего пользования местного значения Петропавловск-Камчатского городского округа в соответствии с Генеральным планом Петропавловск-Камчатского городского округа для устойчивого социально-экономического развития Петропавловск-Камчатского городского округа.</b>										
<b>Задача 1. Строительство, реконструкция, а также устройство дополнительной инфраструктуры автомобильных дорог общего пользования местного значения Петропавловск-Камчатского городского округа</b>										
ВСЕГО ПО ЗАДАЧЕ 1:			2019-2020, в том числе по годам:	488 389.76270	0.00000	375 040.80704	113 348.95566	0.00000	МКУ УКСиР, МКУ САД	УАГИЗО, УДХТИБ
			2019	287 583.35576	0.00000	220 245.12091	67 338.23485	0.00000		
			2020	200 806.40694	0.00000	154 795.68613	46 010.72081	0.00000		
ИНВЕСТИЦИОННЫЕ МЕРОПРИЯТИЯ:			2019-2020, в том числе по годам:	433 290.31870	0.00000	325 040.80704	108 249.51166	0.00000	МКУ УКСиР, МКУ САД	УАГИЗО, УДХТИБ
			2019	232 483.91176	0.00000	170 245.12091	62 238.79085	0.00000		
			2020	200 806.40694	0.00000	154 795.68613	46 010.72081	0.00000		
ПРОГРАММНЫЕ МЕРОПРИЯТИЯ:			2019, в том числе по годам:	55 099.44400	0.00000	50 000.00000	5 099.44400	0.00000	МКУ УКСиР, МКУ САД	УАГИЗО, УДХТИБ
			2019	55 099.44400	0.00000	50 000.00000	5 099.44400	0.00000		
<b>инвестиционные мероприятия</b>										
1.1	Осуществление капитальных вложений в автомобильные дороги и объекты капитального строительства в целях осуществления дорожной деятельности (в том числе подготовка проектной документации, инженерные изыскания и государственная экспертиза проектной документации)	061 01 01000	2019-2020, в том числе по годам:	424 088.66842	0.00000	325 040.80704	99 047.86138	0.00000	МКУ УКСиР, МКУ САД	УАГИЗО, УДХТИБ
			2019	223 282.26148	0.00000	170 245.12091	53 037.14057	0.00000		
			2020	200 806.40694	0.00000	154 795.68613	46 010.72081	0.00000		
1.1.1	Строительство автомобильной дороги по ул. Ларина с устройством транспортной развязки и водопрпускными сооружениями (от остановки «Кольцо по улице Ларина» до пересечения с магистральной улицей в районе перспективной застройки) в г. Петропавловске-Камчатском	061 01 4007E 061 01 S007E 061 01 01090	2019-2020, в том числе по годам:	300 395.05514	0.00000	267 220.30613	33 174.74901	0.00000	МКУ САД	УДХТИБ
			2019	127 209.26840	0.00000	112 424.62000	14 784.64840	0.00000		
			2020	173 185.78674	0.00000	154 795.68613	18 390.10061	0.00000		
1.1.2	Строительство магистрали общегородского значения от поста ГАИ до улицы Академика Королева с развязкой в микрорайоне Северо-Восток в г. Петропавловске-Камчатском (участок дороги от ул. Ларина до ул. Академика Королева)	061 01 4007E 061 01 S007E 061 01 01070	2019-2020, в том числе по годам:	81 971.66271	0.00000	57 820.50091	24 151.16180	0.00000	МКУ САД	УДХТИБ
			2019	66 623.76978	0.00000	57 820.50091	8 803.26887	0.00000		
			2020	15 347.89293	0.00000	0.00000	15 347.89293	0.00000		
1.1.3	Строительство обьездной дороги от Петропавловского шоссе до жилого района «Северо-Восток», 1 этап – от Петропавловского шоссе до ул. Солнечной в г. Петропавловске-Камчатском	061 01 01010 061 01 4007E 061 01 S007E	2019, в том числе по годам:	13 537.53635	0.00000	0.00000	13 537.53635	0.00000	МКУ САД	УДХТИБ
			2019	13 537.53635	0.00000	0.00000	13 537.53635	0.00000		
1.1.4	Дорога местного значения от ул. Приморской до территории ООО «Свободный порт Камчатка» (в том числе проектно-изыскательские работы)	061 01 01270	2019-2020, в том числе по годам:	23 084.46922	0.00000	0.00000	23 084.46922	0.00000	МКУ УКСиР, МКУ САД	УАГИЗО, УДХТИБ
			2019	10 811.74195	0.00000	0.00000	10 811.74195	0.00000		
			2020	12 272.72727	0.00000	0.00000	12 272.72727	0.00000		
1.1.5	Строительство площадки для размещения установки наземного базирования по очистке поверхностных сточных вод, расположенной по улице Ленинградской в городе Петропавловске-Камчатском, в том числе разработка проектной документации и проведение государственной экспертизы	061 01 01280	2019, в том числе по годам:	2 399.94500	0.00000	0.00000	2 399.94500	0.00000	МКУ САД	УДХТИБ
			2019	2 399.94500	0.00000	0.00000	2 399.94500	0.00000		
1.1.6	Строительство (в том числе проектные (изыскательские) работы) по объекту «Примыкание к автомобильной дороге А-401 подъездная дорога от морского порта Петропавловск-Камчатский к аэропорту Петропавловска-Камчатский (Елизово) на км 10+980 (справа по направлению движения) из г. Петропавловск-Камчатский) участка дороги от ул. Ларина до ул. Академика Королева»	061 01 01310	2019, в том числе по годам:	2 700.00000	0.00000	0.00000	2 700.00000	0.00000	МКУ САД	УДХТИБ
			2019	2 700.00000	0.00000	0.00000	2 700.00000	0.00000		
1.2	Исполнение судебных актов по обращению взыскания на средства бюджета Петропавловск-Камчатского городского округа (в том числе мировых соглашений)	061 17 17000	2019, в том числе по годам:	9 201.65028	0.00000	0.00000	9 201.65028	0.00000	МКУ УКСиР	УАГИЗО
			2019	9 201.65028	0.00000	0.00000	9 201.65028	0.00000		

№ п/п	Наименование мероприятия	КЦСР	Срок реализации	Объем финансирования (тыс. рублей),					Исполнители	Главные распорядители бюджетных средств
				Всего	в том числе по источникам финансирования					
					федеральный бюджет	краевой бюджет	бюджет городского округа	внебюджетные источники		
1.2.1	Исполнение судебных актов по обращению взыскания на средства бюджета Петропавловск-Камчатского городского округа (в том числе мировых соглашений)	061 17 17000	2019, в том числе по годам:	9 201.65028	0.00000	0.00000	9 201.65028	0.00000	МКУ УКСиР	УАГИЗО
2019			9 201.65028	0.00000	0.00000	9 201.65028	0.00000			
<b>Программные мероприятия</b>										
1.3	Содержание, капитальный, текущий ремонт автомобильных дорог общего пользования, внутриквартальных дорог, придомовых проездов и дорожной инфраструктуры	061 02 02000	2019, в том числе по годам:	55 099.44400	0.00000	50 000.00000	5 099.44400	0.00000	МКУ САД	УДХТИБ
2019			55 099.44400	0.00000	50 000.00000	5 099.44400	0.00000			
1.3.1	Содержание автомобильных дорог общего пользования местного значения	061 02 4006E 061 02 S006E	2019, в том числе по годам:	55 000.00000	0.00000	50 000.00000	5 000.00000	0.00000		
2019			55 000.00000	0.00000	50 000.00000	5 000.00000	0.00000			
1.3.2	Обустройство разворотной площадки для пассажирского транспорта по пр. Победы в г. Петропавловске-Камчатском, в том числе проектные работы	061 02 02260	2019, в том числе по годам:	99.44400	0.00000	0.00000	99.44400	0.00000	МКУ САД	УДХТИБ
2019			99.44400	0.00000	0.00000	99.44400	0.00000			
<b>Задача 2: Разработка документов территориального планирования</b>										
<b>Программные мероприятия</b>										
ВСЕГО ПО ЗАДАЧЕ 2:			2019, в том числе по годам:	177.88197	0.00000	0.00000	177.88197	0.00000	УАГИЗО	УАГИЗО
			2019	177.88197	0.00000	0.00000	177.88197	0.00000		
ПРОГРАММНЫЕ МЕРОПРИЯТИЯ:			2019, в том числе по годам:	177.88197	0.00000	0.00000	177.88197	0.00000	УАГИЗО	УАГИЗО
			2019	177.88197	0.00000	0.00000	177.88197	0.00000		
1.5	Разработка и реализация документов территориального планирования	061 29 29000	2019, в том числе по годам:	177.88197	0.00000	0.00000	177.88197	0.00000	УАГИЗО	УАГИЗО
2019			177.88197	0.00000	0.00000	177.88197	0.00000			
1.5.1	Разработка проектов планировки с проектами межевания для строительства линейных объектов	061 29 29050	2019, в том числе по годам:	177.88197	0.00000	0.00000	177.88197	0.00000	УАГИЗО	УАГИЗО
2019			177.88197	0.00000	0.00000	177.88197	0.00000			
<b>Задача 3 . Обеспечение реализации подпрограммы 1 «Модернизация и развитие автомобильных дорог общего пользования местного значения»</b>										
ВСЕГО ПО ЗАДАЧЕ 3:			2019, в том числе по годам:	44 483.34867	0.00000	0.00000	44 483.34867	0.00000	МКУ УКСиР	УАГИЗО
			2019	44 483.34867	0.00000	0.00000	44 483.34867	0.00000		
ПРОГРАММНЫЕ МЕРОПРИЯТИЯ:			2019-2024, в том числе по годам:	44 483.34867	0.00000	0.00000	44 483.34867	0.00000	МКУ УКСиР	УАГИЗО
			2019	44 483.34867	0.00000	0.00000	44 483.34867	0.00000		
<b>Программные мероприятия</b>										
1.6.	Обеспечение реализации муниципальных услуг и функций, в том числе по выполнению государственных полномочий Камчатского края (содержание муниципальных учреждений городского округа)	061 15 15000	2019, в том числе по годам:	44 167.80875	0.00000	0.00000	44 167.80875	0.00000	МКУ УКСиР	УАГИЗО
2019			44 167.80875	0.00000	0.00000	44 167.80875	0.00000			
1.7.	Исполнение судебных актов по обращению взыскания на средства бюджета Петропавловск-Камчатского городского округа (в том числе мировых соглашений)	061 17 17000	2019, в том числе по годам:	315.53992	0.00000	0.00000	315.53992	0.00000	МКУ УКСиР	УАГИЗО
2019			315.53992	0.00000	0.00000	315.53992	0.00000			
<b>Подпрограмма 2: «Развитие пассажирского автомобильного транспорта в Петропавловск-Камчатском городском округе»</b>										
ВСЕГО ПО ПОДПРОГРАММЕ 2, в том числе:			2019-2022, в том числе по годам:	1 281 540.98608	0.00000	999 980.00000	281 560.98608	0.00000	МАУ УПТ, УДХТИБ	УЭРИО, УДХТИБ
			2019	323 133.95962	0.00000	257 000.00000	66 133.95962	0.00000		
			2020	319 469.00882	0.00000	247 660.00000	71 809.00882	0.00000		
			2021	319 469.00882	0.00000	247 660.00000	71 809.00882	0.00000		
			2022	319 469.00882	0.00000	247 660.00000	71 809.00882	0.00000		
ПРОГРАММНЫЕ МЕРОПРИЯТИЯ:			2019-2022, в том числе по годам:	1 281 540.98608	0.00000	999 980.00000	281 560.98608	0.00000	МАУ УПТ, УДХТИБ	УЭРИО, УДХТИБ
			2019	323 133.95962	0.00000	257 000.00000	66 133.95962	0.00000		
			2020	319 469.00882	0.00000	247 660.00000	71 809.00882	0.00000		
			2021	319 469.00882	0.00000	247 660.00000	71 809.00882	0.00000		
			2022	319 469.00882	0.00000	247 660.00000	71 809.00882	0.00000		
<b>Цель 1 подпрограммы 2: Повышение качества услуг по пассажирским перевозкам в Петропавловск-Камчатском городском округе</b>										
<b>Задача 1: Обеспечение реализации мероприятий подпрограммы 2 «Развитие пассажирского автомобильного транспорта в Петропавловск-Камчатском городском округе»</b>										
ВСЕГО ПО ЗАДАЧЕ 1:			2019-2022, в том числе по годам:	1 256 754.27421	0.00000	999 980.00000	256 774.27421	0.00000	МАУ УПТ, УДХТИБ	УДХТИБ
			2019	323 037.95962	0.00000	257 000.00000	66 037.95962	0.00000		
			2020	311 238.77153	0.00000	247 660.00000	63 578.77153	0.00000		
			2021	311 238.77153	0.00000	247 660.00000	63 578.77153	0.00000		
			2022	311 238.77153	0.00000	247 660.00000	63 578.77153	0.00000		
ПРОГРАММНЫЕ МЕРОПРИЯТИЯ:			2019-2022, в том числе по годам:	1 256 754.27421	0.00000	999 980.00000	256 774.27421	0.00000	МАУ УПТ, УДХТИБ	УДХТИБ
			2019	323 037.95962	0.00000	257 000.00000	66 037.95962	0.00000		
			2020	311 238.77153	0.00000	247 660.00000	63 578.77153	0.00000		
			2021	311 238.77153	0.00000	247 660.00000	63 578.77153	0.00000		
			2022	311 238.77153	0.00000	247 660.00000	63 578.77153	0.00000		

№ п/п	Наименование мероприятия	КЦСР	Срок реализации	Объем финансирования (тыс. рублей),					Исполнители	Главные распорядители бюджетных средств
				Всего	в том числе по источникам финансирования					
					федеральный бюджет	краевой бюджет	бюджет городского округа	внебюджетные источники		
<b>Программные мероприятия</b>										
2.1.	Обеспечение реализации мероприятий подпрограмм муниципальных программ, муниципальных услуг и функций, в том числе по выполнению государственных полномочий Камчатского края (содержание муниципальных учреждений городского округа)	062 15 15000	2019-2022, в том числе по годам:	989 102.63237	0.00000	967 980.00000	21 122.63237	0.00000	МАУ УПТ, УДХТИБ	УДХТИБ
			2019	246 122.63237	0.00000	225 000.00000	21 122.63237	0.00000		
			2020	247 660.00000	0.00000	247 660.00000	0.00000	0.00000		
			2021	247 660.00000	0.00000	247 660.00000	0.00000	0.00000		
			2022	247 660.00000	0.00000	247 660.00000	0.00000	0.00000		
2.1.1	Расходы для осуществления государственных полномочий Камчатского края по предоставлению мер социальной поддержки отдельным категориям граждан, проживающим в Камчатском крае, по проезду на автомобильном транспорте общего пользования городского сообщения	062 15 40130	2019-2022, в том числе по годам:	967 980.00000	0.00000	967 980.00000	0.00000	0.00000	УДХТИБ	УДХТИБ
			2019	225 000.00000	0.00000	225 000.00000	0.00000	0.00000		
			2020	247 660.00000	0.00000	247 660.00000	0.00000	0.00000		
			2021	247 660.00000	0.00000	247 660.00000	0.00000	0.00000		
			2022	247 660.00000	0.00000	247 660.00000	0.00000	0.00000		
2.1.2	Обеспечение деятельности муниципального автономного учреждения «Управление пассажирского транспорта Петропавловск-Камчатского городского округа» на иные цели, не связанные с финансовым обеспечением выполнения муниципального задания	062 15 15130	2019, в том числе по годам:	630.29936	0.00000	0.00000	630.29936	0.00000	МАУ УПТ	УДХТИБ
			2019	630.29936	0.00000	0.00000	630.29936	0.00000		
2.1.3	Обеспечение деятельности (оказание услуг) муниципального автономного учреждения «Управление пассажирского транспорта Петропавловск-Камчатского городского округа» на реализацию мер муниципальной социальной поддержки отдельным категориям граждан по проезду на автомобильном транспорте	062 15 15210	2019, в том числе по годам:	20 492.33301	0.00000	0.00000	20 492.33301	0.00000	МАУ УПТ	УДХТИБ
			2019	20 492.33301	0.00000	0.00000	20 492.33301	0.00000		
2.2	Предоставление субсидий юридическим лицам (за исключением субсидий муниципальным учреждениям и унитарным предприятиям), индивидуальным предпринимателям	062 60 60000	2019-2022, в том числе по годам:	264 018.61679	0.00000	32 000.00000	232 018.61679	0.00000	УДХТИБ	УДХТИБ
			2019	76 915.32725	0.00000	32 000.00000	44 915.32725	0.00000		
			2020	62 367.76318	0.00000	0.00000	62 367.76318	0.00000		
			2021	62 367.76318	0.00000	0.00000	62 367.76318	0.00000		
			2022	62 367.76318	0.00000	0.00000	62 367.76318	0.00000		
2.2.1	Предоставление субсидий юридическим лицам (за исключением государственных (муниципальных) учреждений), индивидуальным предпринимателям в целях возмещения недополученных доходов, в связи с оказанием услуг по проезду отдельных категорий граждан на автомобильном транспорте общего пользования на маршрутах регулярных перевозок на территории Петропавловск-Камчатского городского округа (кроме такси и маршрутных такси)	062 60 60200 062 60 40030	2019-2022, в том числе по годам:	264 018.61679	0.00000	32 000.00000	232 018.61679	0.00000	УДХТИБ	УДХТИБ
			2019	76 915.32725	0.00000	32 000.00000	44 915.32725	0.00000		
			2020	62 367.76318	0.00000	0.00000	62 367.76318	0.00000		
			2021	62 367.76318	0.00000	0.00000	62 367.76318	0.00000		
			2022	62 367.76318	0.00000	0.00000	62 367.76318	0.00000		
2.3	Предоставление социальных гарантий и мер социальной поддержки населения	062 28 28000	2020-2022, в том числе по годам:	3 633.02505	0.00000	0.00000	3 633.02505	0.00000	УДХТИБ	УДХТИБ
			2020	1 211.00835	0.00000	0.00000	1 211.00835	0.00000		
			2021	1 211.00835	0.00000	0.00000	1 211.00835	0.00000		
			2022	1 211.00835	0.00000	0.00000	1 211.00835	0.00000		
2.3.1	Организация реализации льготных проездных билетов, последующего их пополнения, формирования и ведения реестра получателей мер муниципальной социальной поддержки	062 28 28170	2020-2022, в том числе по годам:	3 633.02505	0.00000	0.00000	3 633.02505	0.00000	УДХТИБ	УДХТИБ
			2020	1 211.00835	0.00000	0.00000	1 211.00835	0.00000		
			2021	1 211.00835	0.00000	0.00000	1 211.00835	0.00000		
			2022	1 211.00835	0.00000	0.00000	1 211.00835	0.00000		
<b>Цель 2 подпрограммы 2: Организация транспортного обслуживания населения автомобильным транспортом по муниципальным маршрутам</b>										
<b>Задача 2. Обеспечение доступности пассажирских перевозок автомобильным транспортом общего пользования по муниципальным маршрутам</b>										
ВСЕГО ПО ЗАДАЧЕ 2:			2019-2022, в том числе по годам:	24 786.71187	0.00000	0.00000	24 786.71187	0.00000	УДХТИБ	УДХТИБ
			2019	96.00000	0.00000	0.00000	96.00000	0.00000		
			2020	8 230.23729	0.00000	0.00000	8 230.23729	0.00000		
			2021	8 230.23729	0.00000	0.00000	8 230.23729	0.00000		
			2022	8 230.23729	0.00000	0.00000	8 230.23729	0.00000		
ПРОГРАММНЫЕ МЕРОПРИЯТИЯ:			2019-2022, в том числе по годам:	24 786.71187	0.00000	0.00000	24 786.71187	0.00000	УДХТИБ	УДХТИБ
			2019	96.00000	0.00000	0.00000	96.00000	0.00000		
			2020	8 230.23729	0.00000	0.00000	8 230.23729	0.00000		
			2021	8 230.23729	0.00000	0.00000	8 230.23729	0.00000		
			2022	8 230.23729	0.00000	0.00000	8 230.23729	0.00000		
<b>Программные мероприятия</b>										
3.1	Обеспечение организации транспортного обслуживания населения автомобильным транспортом по муниципальным маршрутам	062 95 95000	2019-2022, в том числе по годам:	24 786.71187	0.00000	0.00000	24 786.71187	0.00000	УДХТИБ	УДХТИБ
			2019	96.00000	0.00000	0.00000	96.00000	0.00000		
			2020	8 230.23729	0.00000	0.00000	8 230.23729	0.00000		
			2021	8 230.23729	0.00000	0.00000	8 230.23729	0.00000		
			2022	8 230.23729	0.00000	0.00000	8 230.23729	0.00000		

№ п/п	Наименование мероприятия	КЦСР	Срок реализации	Объем финансирования (тыс. рублей),				Исполнители	Главные распорядители бюджетных средств	
				Всего	в том числе по источникам финансирования					
					федеральный бюджет	краевой бюджет	бюджет городского округа			внебюджетные источники
3.1.1	Выполнение работ, связанных с осуществлением регулярных перевозок пассажиров и багажа автомобильным транспортом по регулируемым тарифам	062 95 95010	2019-2022, в том числе по годам:	24 786.71187	0.00000	0.00000	24 786.71187	0.00000	УДХТИБ	УДХТИБ
			2019	96.00000	0.00000	0.00000	96.00000	0.00000		
			2020	8 230.23729	0.00000	0.00000	8 230.23729	0.00000		
			2021	8 230.23729	0.00000	0.00000	8 230.23729	0.00000		
			2022	8 230.23729	0.00000	0.00000	8 230.23729	0.00000		
<b>Подпрограмма 3 «Организация и безопасность дорожного движения»</b>										
ВСЕГО ПО ПОДПРОГРАММЕ 3:			2019-2024, в том числе по годам:	297 739.16561	0.00000	4 773.75631	292 965.40930	0.00000	МКУ САД	УДХТИБ
			2019	62 391.12408	0.00000	1 290.75631	61 100.36777	0.00000		
			2020	71 100.40393	0.00000	1 944.00000	69 156.40393	0.00000		
			2021	52 099.50863	0.00000	567.00000	51 532.50863	0.00000		
			2022	54 948.12897	0.00000	972.00000	53 976.12897	0.00000		
			2023	28 600.00000	0.00000	0.00000	28 600.00000	0.00000		
			2024	28 600.00000	0.00000	0.00000	28 600.00000	0.00000		
ПРОГРАММНЫЕ МЕРОПРИЯТИЯ:			2019-2024, в том числе по годам:	297 739.16561	0.00000	4 773.75631	292 965.40930	0.00000	МКУ САД	УДХТИБ
			2019	62 391.12408	0.00000	1 290.75631	61 100.36777	0.00000		
			2020	71 100.40393	0.00000	1 944.00000	69 156.40393	0.00000		
			2021	52 099.50863	0.00000	567.00000	51 532.50863	0.00000		
			2022	54 948.12897	0.00000	972.00000	53 976.12897	0.00000		
			2023	28 600.00000	0.00000	0.00000	28 600.00000	0.00000		
			2024	28 600.00000	0.00000	0.00000	28 600.00000	0.00000		
<b>Цель 1 подпрограммы 3: совершенствование организации движения транспорта и пешеходов в Петропавловск-Камчатском городском округе</b>										
<b>Задача 1: модернизация и содержание инфраструктуры уличной дорожной сети городского округа</b>										
ВСЕГО ПО ЗАДАЧЕ 1:			2019-2024, в том числе по годам:	297 739.16561	0.00000	4 773.75631	292 965.40930	0.00000	МКУ САД	УДХТИБ
			2019	62 391.12408	0.00000	1 290.75631	61 100.36777	0.00000		
			2020	71 100.40393	0.00000	1 944.00000	69 156.40393	0.00000		
			2021	52 099.50863	0.00000	567.00000	51 532.50863	0.00000		
			2022	54 948.12897	0.00000	972.00000	53 976.12897	0.00000		
			2023	28 600.00000	0.00000	0.00000	28 600.00000	0.00000		
			2024	28 600.00000	0.00000	0.00000	28 600.00000	0.00000		
ПРОГРАММНЫЕ МЕРОПРИЯТИЯ:			2019-2024, в том числе по годам:	297 739.16561	0.00000	4 773.75631	292 965.40930	0.00000	МКУ САД	УДХТИБ
			2019	62 391.12408	0.00000	1 290.75631	61 100.36777	0.00000		
			2020	71 100.40393	0.00000	1 944.00000	69 156.40393	0.00000		
			2021	52 099.50863	0.00000	567.00000	51 532.50863	0.00000		
			2022	54 948.12897	0.00000	972.00000	53 976.12897	0.00000		
			2023	28 600.00000	0.00000	0.00000	28 600.00000	0.00000		
			2024	28 600.00000	0.00000	0.00000	28 600.00000	0.00000		
<b>Программные мероприятия</b>										
1.1	Содержание, капитальный, текущий ремонт автомобильных дорог общего пользования, внутриквартальных дорог, придомовых проездов и дорожной инфраструктуры	063 02 02000	2019-2024, в том числе по годам:	295 761.94115	0.00000	4 773.75631	290 988.18484	0.00000	МКУ САД	УДХТИБ
			2019	62 292.02308	0.00000	1 290.75631	61 001.26677	0.00000		
			2020	70 490.78193	0.00000	1 944.00000	68 546.78193	0.00000		
			2021	51 477.69419	0.00000	567.00000	50 910.69419	0.00000		
			2022	54 301.44195	0.00000	972.00000	53 329.44195	0.00000		
			2023	28 600.00000	0.00000	0.00000	28 600.00000	0.00000		
1.1.1	Модернизация автоматических систем управления дорожным движением и светофорных объектов	063 02 4006H 063 02 S006H	2019-2022, в том числе по годам:	9 695.04000	0.00000	4 773.75631	4 921.28369	0.00000	МКУ САД	УДХТИБ
			2019	2 729.04000	0.00000	1 290.75631	1 438.28369	0.00000		
			2020	3 888.00000	0.00000	1 944.00000	1 944.00000	0.00000		
			2021	1 134.00000	0.00000	567.00000	567.00000	0.00000		
			2022	1 944.00000	0.00000	972.00000	972.00000	0.00000		
1.1.2	Содержание технических средств регулирования дорожного движения, электроснабжение светофорных объектов	063 02 02020	2019-2024, в том числе по годам:	109 154.93140	0.00000	0.00000	109 154.93140	0.00000	МКУ САД	УДХТИБ
			2019	12 731.55543	0.00000	0.00000	12 731.55543	0.00000		
			2020	12 731.55543	0.00000	0.00000	12 731.55543	0.00000		
			2021	12 986.18654	0.00000	0.00000	12 986.18654	0.00000		
			2022	13 505.63400	0.00000	0.00000	13 505.63400	0.00000		
			2023	28 600.00000	0.00000	0.00000	28 600.00000	0.00000		
1.1.3	Обустройство автомобильных дорог средствами технического регулирования (дорожные знаки)	063 02 02030	2019-2022, в том числе по годам:	12 136.66031	0.00000	0.00000	12 136.66031	0.00000	МКУ САД	УДХТИБ
			2019	4 295.59300	0.00000	0.00000	4 295.59300	0.00000		
			2020	2 545.14000	0.00000	0.00000	2 545.14000	0.00000		
			2021	2 596.04280	0.00000	0.00000	2 596.04280	0.00000		
			2022	2 699.88451	0.00000	0.00000	2 699.88451	0.00000		
1.1.4	Нанесение дорожной разметки (краской, пластиком)	063 02 02040	2019-2022, в том числе по годам:	140 328.54966	0.00000	0.00000	140 328.54966	0.00000	МКУ САД	УДХТИБ
			2019	35 335.29387	0.00000	0.00000	35 335.29387	0.00000		
			2020	34 079.86750	0.00000	0.00000	34 079.86750	0.00000		
			2021	34 761.46485	0.00000	0.00000	34 761.46485	0.00000		
			2022	36 151.92344	0.00000	0.00000	36 151.92344	0.00000		

№ п/п	Наименование мероприятия	КЦСР	Срок реализации	Объем финансирования (тыс. рублей),					Исполнители	Главные распорядители бюджетных средств
				Всего	в том числе по источникам финансирования					
					федеральный бюджет	краевой бюджет	бюджет городского округа	внебюджетные источники		
1.1.5	Обустройство наиболее опасных участков улично-дорожной сети дорожными ограждениями	063 02 02060	2019-2020, в том числе по годам:	6 677.45615	0.00000	0.00000	6 677.45615	0.00000	МКУ САД	УДХТИБ
			2019	4 259.70915	0.00000	0.00000	4 259.70915	0.00000		
			2020	2 417.74700	0.00000	0.00000	2 417.74700	0.00000		
1.1.6	Устройство недостающих средств организации и регулирования дорожного движения (светофорных объектов)	063 02 02300	2019-2020, в том числе по годам:	17 769.30363	0.00000	0.00000	17 769.30363	0.00000	МКУ САД	УДХТИБ
			2019	2 940.83163	0.00000	0.00000	2 940.83163	0.00000		
			2020	14 828.47200	0.00000	0.00000	14 828.47200	0.00000		
1.2	Специализированные работы, услуги (межевание, кадастровые работы, оценка, охрана, энергоаудит, страхование и т.п.)	063 14 14000	2019-2022, в том числе по годам:	1 977.22446	0.00000	0.00000	1 977.22446	0.00000	МКУ САД	УДХТИБ
			2019	99.10100	0.00000	0.00000	99.10100	0.00000		
			2020	609.62200	0.00000	0.00000	609.62200	0.00000		
			2021	621.81444	0.00000	0.00000	621.81444	0.00000		
1.2.1	Кадастровые работы, межевание территории земельных участков, используемых для эксплуатации автомобильных дорог общего пользования местного значения	063 14 14090	2019-2022, в том числе по годам:	1 977.22446	0.00000	0.00000	1 977.22446	0.00000	МКУ САД	УДХТИБ
			2019	99.10100	0.00000	0.00000	99.10100	0.00000		
			2020	609.62200	0.00000	0.00000	609.62200	0.00000		
			2021	621.81444	0.00000	0.00000	621.81444	0.00000		
<b>Подпрограмма 4 «Обеспечение реализации программы»</b>										
ВСЕГО ПО ПОДПРОГРАММЕ 4:			2019, в том числе по годам:	62 680.52901	0.00000	0.00000	62 680.52901	0.00000	УАГИЗО	УАГИЗО
			2019	62 680.52901	0.00000	0.00000	62 680.52901	0.00000		
ПРОГРАММНЫЕ МЕРОПРИЯТИЯ:			2019, в том числе по годам:	62 680.52901	0.00000	0.00000	62 680.52901	0.00000	УАГИЗО	УАГИЗО
			2019	62 680.52901	0.00000	0.00000	62 680.52901	0.00000		
<b>Цель 1 подпрограммы 4 : Обеспечение реализации мероприятий программы.</b>										
<b>Задача 1: Организация, правовое и техническое обеспечение реализации мероприятий программы</b>										
ВСЕГО ПО ЗАДАЧЕ 1:			2019, в том числе по годам:	62 180.52901	0.00000	0.00000	62 180.52901	0.00000	УАГИЗО	УАГИЗО
			2019	62 180.52901	0.00000	0.00000	62 180.52901	0.00000		
ПРОГРАММНЫЕ МЕРОПРИЯТИЯ:			2019, в том числе по годам:	62 180.52901	0.00000	0.00000	62 180.52901	0.00000	УАГИЗО	УАГИЗО
			2019	62 180.52901	0.00000	0.00000	62 180.52901	0.00000		
<b>Программные мероприятия</b>										
1.1.	Обеспечение исполнения мероприятий программы и полномочий органов администрации городского округа, в том числе выполнение государственных полномочий Камчатского края (содержание органов администрации городского округа)	064 16 16000	2019, в том числе по годам:	62 171.92952	0.00000	0.00000	62 171.92952	0.00000	УАГИЗО	УАГИЗО
			2019	62 171.92952	0.00000	0.00000	62 171.92952	0.00000		
1.1.1	Обеспечение деятельности органов администрации Петропавловск-Камчатского городского округа в части исполнения функций муниципальной службы	064 16 16010	2019, в том числе по годам:	52 085.88070	0.00000	0.00000	52 085.88070	0.00000	УАГИЗО	УАГИЗО
			2019	52 085.88070	0.00000	0.00000	52 085.88070	0.00000		
1.1.2	Обеспечение деятельности органов администрации Петропавловск-Камчатского городского округа в части исполнения функций, не связанных с муниципальной службой	064 16 16020	2019, в том числе по годам:	10 086.04882	0.00000	0.00000	10 086.04882	0.00000	УАГИЗО	УАГИЗО
			2019	10 086.04882	0.00000	0.00000	10 086.04882	0.00000		
1.2.	Уплата налогов сборов и иных платежей	064 66 66000	2019, в том числе по годам:	8.59949	0.00000	0.00000	8.59949	0.00000	УАГИЗО	УАГИЗО
			2019	8.59949	0.00000	0.00000	8.59949	0.00000		
<b>Задача 2 : Обеспечение непредвиденных расходов Петропавловск-Камчатского городского округа</b>										
ВСЕГО ПО ЗАДАЧЕ 2:			2019, в том числе по годам:	500.00000	0.00000	0.00000	500.00000	0.00000	УАГИЗО	УАГИЗО
			2019	500.00000	0.00000	0.00000	500.00000	0.00000		
ПРОГРАММНЫЕ МЕРОПРИЯТИЯ:			2019, в том числе по годам:	500.00000	0.00000	0.00000	500.00000	0.00000	УАГИЗО	УАГИЗО
			2019	500.00000	0.00000	0.00000	500.00000	0.00000		
<b>Программные мероприятия</b>										
2.1	Исполнение судебных актов по обращению взыскания на средства бюджета Петропавловск-Камчатского городского округа (в том числе мировых соглашений)	064 17 17000	2019, в том числе по годам:	500.00000	0.00000	0.00000	500.00000	0.00000	УАГИЗО	УАГИЗО
			2019	500.00000	0.00000	0.00000	500.00000	0.00000		
<b>Подпрограмма 5 «Обеспечение реализации региональных проектов Камчатского края в Петропавловск-Камчатском городском округе»</b>										
ВСЕГО ПО ПОДПРОГРАММЕ 5, в том числе:			2019-2021, в том числе по годам:	1 196 763.21510	999 000.00000	9 072.24939	188 690.96571	0.00000	МКУ САД	УДХТИБ
			2019	380 080.27710	333 000.00000	9 072.24939	38 008.02771	0.00000		
			2020	446 682.93800	333 000.00000	0.00000	113 682.93800	0.00000		
			2021	370 000.00000	333 000.00000	0.00000	37 000.00000	0.00000		
ПРОГРАММНЫЕ МЕРОПРИЯТИЯ:			2019-2021, в том числе по годам:	1 196 763.21510	999 000.00000	9 072.24939	188 690.96571	0.00000	МКУ САД	УДХТИБ
			2019	380 080.27710	333 000.00000	9 072.24939	38 008.02771	0.00000		
			2020	446 682.93800	333 000.00000	0.00000	113 682.93800	0.00000		
			2021	370 000.00000	333 000.00000	0.00000	37 000.00000	0.00000		

№ п/п	Наименование мероприятия	КЦСР	Срок реализации	Объем финансирования (тыс. рублей),					Исполнители	Главные распорядители бюджетных средств
				Всего	в том числе по источникам финансирования					
					федеральный бюджет	краевой бюджет	бюджет городского округа	внебюджетные источники		
<b>Цель 1 подпрограммы 5: Повышение транспортно-эксплуатационного состояния улично-дорожной сети Петропавловск-Камчатской городской агломерации</b>										
<b>Задача 1. Обеспечение соответствия улично-дорожной сети Петропавловск-Камчатской городской агломерации нормативным требованиям</b>										
ВСЕГО ПО ЗАДАЧЕ 1:			2019-2021, в том числе по годам:	1 196 763.21510	999 000.00000	9 072.24939	188 690.96571	0.00000	МКУ САД	УДХТИБ
			2019	380 080.27710	333 000.00000	9 072.24939	38 008.02771	0.00000		
			2020	446 682.93800	333 000.00000	0.00000	113 682.93800	0.00000		
			2021	370 000.00000	333 000.00000	0.00000	37 000.00000	0.00000		
ПРОГРАММНЫЕ МЕРОПРИЯТИЯ:			2019-2021, в том числе по годам:	1 196 763.21510	999 000.00000	9 072.24939	188 690.96571	0.00000	МКУ САД	УДХТИБ
			2019	380 080.27710	333 000.00000	9 072.24939	38 008.02771	0.00000		
			2020	446 682.93800	333 000.00000	0.00000	113 682.93800	0.00000		
			2021	370 000.00000	333 000.00000	0.00000	37 000.00000	0.00000		
<b>Программные мероприятия</b>										
5.1	Региональный проект «Дорожная сеть Камчатского края»	065 R1 00000	2019-2021, в том числе по годам:	1 196 763.21510	999 000.00000	9 072.24939	188 690.96571	0.00000	МКУ САД	УДХТИБ
			2019	380 080.27710	333 000.00000	9 072.24939	38 008.02771	0.00000		
			2020	446 682.93800	333 000.00000	0.00000	113 682.93800	0.00000		
			2021	370 000.00000	333 000.00000	0.00000	37 000.00000	0.00000		
5.1.1.	Проведение работ по капитальному ремонту, ремонту автомобильных дорог Петропавловск-Камчатской городской агломерации, направленных на реализацию регионального проекта «Дорожная сеть Камчатского края»	065 R1 53930	2019-2021, в том числе по годам:	1 196 763.21510	999 000.00000	9 072.24939	188 690.96571	0.00000	МКУ САД	УДХТИБ
			2019	380 080.27710	333 000.00000	9 072.24939	38 008.02771	0.00000		
			2020	446 682.93800	333 000.00000	0.00000	113 682.93800	0.00000		
			2021	370 000.00000	333 000.00000	0.00000	37 000.00000	0.00000		

**Группировка объемов финансирования программных мероприятий по источникам финансирования, главным распорядителям бюджетных средств, распорядителям внебюджетных средств муниципальной программы «Развитие транспортной системы Петропавловск-Камчатского городского округа»**

№ пункта	Главные распорядители бюджетных средств (ГРБС)	Срок реализации мероприятия	Объем финансирования (тыс. рублей),			
			в том числе по источникам финансирования			
			Всего	федеральный бюджет	краевой бюджет	бюджет городского округа
ВСЕГО ПО ПРОГРАММЕ в том числе:		2019-2024, в том числе по годам:	3 371 774.88914	999 000.00000	1 388 866.81274	983 908.07640
		2019	1 160 530.47621	333 000.00000	487 608.12661	339 922.34960
		2020	1 038 058.75769	333 000.00000	404 399.68613	300 659.07156
		2021	741 568.51745	333 000.00000	248 227.00000	160 341.51745
		2022	374 417.13779	0.00000	248 632.00000	125 785.13779
		2023	28 600.00000	0.00000	0.00000	28 600.00000
		2024	28 600.00000	0.00000	0.00000	28 600.00000
Всего по инвестиционным мероприятиям, в том числе:		2019-2020, в том числе по годам:	433 290.31870	0.00000	325 040.80704	108 249.51166
		2019	232 483.91176	0.00000	170 245.12091	62 238.79085
		2020	200 806.40694	0.00000	154 795.68613	46 010.72081
Всего по программным мероприятиям, в том числе:		2019-2024, в том числе по годам:	2 938 484.57044	999 000.00000	1 063 826.00570	875 658.56474
		2019	928 046.56445	333 000.00000	317 363.00570	277 683.55875
		2020	837 252.35075	333 000.00000	249 604.00000	254 648.35075
		2021	741 568.51745	333 000.00000	248 227.00000	160 341.51745
		2022	374 417.13779	0.00000	248 632.00000	125 785.13779
		2023	28 600.00000	0.00000	0.00000	28 600.00000
		2024	28 600.00000	0.00000	0.00000	28 600.00000
ВСЕГО по подпрограмме 1: «Модернизация и развитие автомобильных дорог общего пользования местного значения»		2019-2024, в том числе по годам:	533 050.99334	0.00000	375 040.80704	158 010.18630
		2019	332 244.58640	0.00000	220 245.12091	111 999.46549
		2020	200 806.40694	0.00000	154 795.68613	46 010.72081
		2021	0.00000	0.00000	0.00000	0.00000
		2022	0.00000	0.00000	0.00000	0.00000
		2023	0.00000	0.00000	0.00000	0.00000
		2024	0.00000	0.00000	0.00000	0.00000
Всего по инвестиционным мероприятиям, в том числе:		2019-2020, в том числе по годам:	433 290.31870	0.00000	325 040.80704	108 249.51166
		2019	232 483.91176	0.00000	170 245.12091	62 238.79085
		2020	200 806.40694	0.00000	154 795.68613	46 010.72081
1	Управление архитектуры, градостроительства и земельных отношений администрации Петропавловск-Камчатского городского округа	2019, в том числе по годам:	20 013.39223	0.00000	0.00000	20 013.39223
		2019	20 013.39223	0.00000	0.00000	20 013.39223
2	Управление дорожного хозяйства, транспорта и благоустройства администрации Петропавловск-Камчатского городского округа	2019-2020, в том числе по годам:	413 276.92647	0.00000	325 040.80704	88 236.11943
		2019	212 470.51953	0.00000	170 245.12091	42 225.39862
		2020	200 806.40694	0.00000	154 795.68613	46 010.72081
Всего по программным мероприятиям, в том числе:		2019-2024, в том числе по годам:	99 760.67464	0.00000	50 000.00000	49 760.67464
		2019	99 760.67464	0.00000	50 000.00000	49 760.67464
		2020	0.00000	0.00000	0.00000	0.00000
		2021	0.00000	0.00000	0.00000	0.00000
		2022	0.00000	0.00000	0.00000	0.00000
		2023	0.00000	0.00000	0.00000	0.00000
		2024	0.00000	0.00000	0.00000	0.00000
1	Управление архитектуры, градостроительства и земельных отношений администрации Петропавловск-Камчатского городского округа	2019-2024, в том числе по годам:	44 661.23064	0.00000	0.00000	44 661.23064
		2019	44 661.23064	0.00000	0.00000	44 661.23064
		2020	0.00000	0.00000	0.00000	0.00000
		2021	0.00000	0.00000	0.00000	0.00000
		2022	0.00000	0.00000	0.00000	0.00000
		2023	0.00000	0.00000	0.00000	0.00000
		2024	0.00000	0.00000	0.00000	0.00000

№ пункта	Главные распорядители бюджетных средств (ГРБС)	Срок реализации мероприятия	Объем финансирования (тыс. рублей), в том числе по источникам финансирования			
			Всего	федеральный бюджет	краевой бюджет	бюджет городского округа
2	Управление дорожного хозяйства, транспорта и благоустройства администрации Петропавловск-Камчатского городского округа	2019, в том числе по годам:	55 099.44400	0.00000	50 000.00000	5 099.44400
		2019	55 099.44400	0.00000	50 000.00000	5 099.44400
	ВСЕГО по подпрограмме 2: «Развитие пассажирского автомобильного транспорта в Петропавловск-Камчатском городском округе»	2019-2024, в том числе по годам:	1 281 540.98608	0.00000	999 980.00000	281 560.98608
		2019	323 133.95962	0.00000	257 000.00000	66 133.95962
		2020	319 469.00882	0.00000	247 660.00000	71 809.00882
		2021	319 469.00882	0.00000	247 660.00000	71 809.00882
		2022	319 469.00882	0.00000	247 660.00000	71 809.00882
		2023	0.00000	0.00000	0.00000	0.00000
		2024	0.00000	0.00000	0.00000	0.00000
	Всего по программным мероприятиям, в том числе:	2019-2024, в том числе по годам:	1 281 540.98608	0.00000	999 980.00000	281 560.98608
		2019	323 133.95962	0.00000	257 000.00000	66 133.95962
		2020	319 469.00882	0.00000	247 660.00000	71 809.00882
		2021	319 469.00882	0.00000	247 660.00000	71 809.00882
		2022	319 469.00882	0.00000	247 660.00000	71 809.00882
		2023	0.00000	0.00000	0.00000	0.00000
		2024	0.00000	0.00000	0.00000	0.00000
1	Управление дорожного хозяйства, транспорта и благоустройства администрации Петропавловск-Камчатского городского округа	2019-2024, в том числе по годам:	1 281 540.98608	0.00000	999 980.00000	281 560.98608
		2019	323 133.95962	0.00000	257 000.00000	66 133.95962
		2020	319 469.00882	0.00000	247 660.00000	71 809.00882
		2021	319 469.00882	0.00000	247 660.00000	71 809.00882
		2022	319 469.00882	0.00000	247 660.00000	71 809.00882
		2023	0.00000	0.00000	0.00000	0.00000
		2024	0.00000	0.00000	0.00000	0.00000
	ВСЕГО по подпрограмме 3: «Организация и безопасность дорожного движения»	2019-2024, в том числе по годам:	297 739.16561	0.00000	4 773.75631	292 965.40930
		2019	62 391.12408	0.00000	1 290.75631	61 100.36777
		2020	71 100.40393	0.00000	1 944.00000	69 156.40393
		2021	52 099.50863	0.00000	567.00000	51 532.50863
		2022	54 948.12897	0.00000	972.00000	53 976.12897
		2023	28 600.00000	0.00000	0.00000	28 600.00000
		2024	28 600.00000	0.00000	0.00000	28 600.00000
	Всего по программным мероприятиям, в том числе:	2019-2024, в том числе по годам:	297 739.16561	0.00000	4 773.75631	292 965.40930
		2019	62 391.12408	0.00000	1 290.75631	61 100.36777
		2020	71 100.40393	0.00000	1 944.00000	69 156.40393
		2021	52 099.50863	0.00000	567.00000	51 532.50863
		2022	54 948.12897	0.00000	972.00000	53 976.12897
		2023	28 600.00000	0.00000	0.00000	28 600.00000
		2024	28 600.00000	0.00000	0.00000	28 600.00000
1	Управление дорожного хозяйства, транспорта и благоустройства администрации Петропавловск-Камчатского городского округа	2019-2024, в том числе по годам:	297 739.16561	0.00000	4 773.75631	292 965.40930
		2019	62 391.12408	0.00000	1 290.75631	61 100.36777
		2020	71 100.40393	0.00000	1 944.00000	69 156.40393
		2021	52 099.50863	0.00000	567.00000	51 532.50863
		2022	54 948.12897	0.00000	972.00000	53 976.12897
		2023	28 600.00000	0.00000	0.00000	28 600.00000
		2024	28 600.00000	0.00000	0.00000	28 600.00000
	ВСЕГО по подпрограмме 4: «Обеспечение реализации программы»	2019, в том числе по годам:	62 680.52901	0.00000	0.00000	62 680.52901
		2019	62 680.52901	0.00000	0.00000	62 680.52901
	Всего по программным мероприятиям, в том числе:	2019, в том числе по годам:	62 680.52901	0.00000	0.00000	62 680.52901
		2019	62 680.52901	0.00000	0.00000	62 680.52901
1	Управление архитектуры, градостроительства и земельных отношений администрации Петропавловск-Камчатского городского округа	2019, в том числе по годам:	62 680.52901	0.00000	0.00000	62 680.52901
		2019	62 680.52901	0.00000	0.00000	62 680.52901
	ВСЕГО по подпрограмме 5: «Обеспечение реализации региональных проектов Камчатского края в Петропавловск-Камчатском городском округе»	2019-2024, в том числе по годам:	1 196 763.21510	999 000.00000	9 072.24939	188 690.96571
		2019	380 080.27710	333 000.00000	9 072.24939	38 008.02771
		2020	446 682.93800	333 000.00000	0.00000	113 682.93800
		2021	370 000.00000	333 000.00000	0.00000	37 000.00000
		2022	0.00000	0.00000	0.00000	0.00000
		2023	0.00000	0.00000	0.00000	0.00000
		2024	0.00000	0.00000	0.00000	0.00000
	Всего по программным мероприятиям, в том числе:	2019-2024, в том числе по годам:	1 196 763.21510	999 000.00000	9 072.24939	188 690.96571
		2019	380 080.27710	333 000.00000	9 072.24939	38 008.02771
		2020	446 682.93800	333 000.00000	0.00000	113 682.93800
		2021	370 000.00000	333 000.00000	0.00000	37 000.00000
		2022	0.00000	0.00000	0.00000	0.00000
		2023	0.00000	0.00000	0.00000	0.00000
		2024	0.00000	0.00000	0.00000	0.00000
1	Управление дорожного хозяйства, транспорта и благоустройства администрации Петропавловск-Камчатского городского округа	2019-2024, в том числе по годам:	1 196 763.21510	999 000.00000	9 072.24939	188 690.96571
		2019	380 080.27710	333 000.00000	9 072.24939	38 008.02771
		2020	446 682.93800	333 000.00000	0.00000	113 682.93800
		2021	370 000.00000	333 000.00000	0.00000	37 000.00000
		2022	0.00000	0.00000	0.00000	0.00000
		2023	0.00000	0.00000	0.00000	0.00000
		2024	0.00000	0.00000	0.00000	0.00000



АДМИНИСТРАЦИЯ  
ПЕТРОПАВЛОВСК-КАМЧАТСКОГО ГОРОДСКОГО ОКРУГА

## ПОСТАНОВЛЕНИЕ

11.03.2020 г. № 422

### О внесении изменений в постановление администрации Петропавловск-Камчатского городского округа от 29.12.2017 № 3217 «Об утверждении муниципальной программы «Формирование современной городской среды в Петропавловск-Камчатском городском округе»

В соответствии с Решением Городской Думы Петропавловск-Камчатского городского округа от 25.12.2019 № 216-нд «О внесении изменений в Решение Городской Думы Петропавловск-Камчатского городского округа Камчатского края от 06.11.2019 № 211-нд «О бюджете Петропавловск-Камчатского городского округа на 2020 год и плановый период 2021-2022 годов», пунктом 4.35 Порядка разработки и реализации муниципальных программ Петропавловск-Камчатского городского округа, утвержденного постановлением администрации Петропавловск-Камчатского городского округа от 27.06.2013 № 1840,

ПОСТАНОВЛЯЮ:

1. Внести в муниципальную программу «Формирование современной городской среды в Петропавловск-Камчатском городском округе», утвержденную постановлением администрации Петропавловск-Камчатского городского округа от 29.12.2017 № 3217 (далее – Программа), следующие изменения:

1.1 строку девятую паспорта Программы изложить в следующей редакции:

<b>«Объемы и источники финансирования программы»</b>	Общий объем финансирования Программы составляет 9 085 637,06313 тысяч рублей (далее – тыс. рублей), в том числе: - федеральный бюджет – 86 673,90580 тыс. рублей; - краевой бюджет – 1 034 681,31326 тыс. рублей; - средства бюджета Петропавловск-Камчатского городского округа – 7 947 906,41325 тыс. рублей; - внебюджетные источники – 16 375,43082 тыс. рублей.»;
--	--

- 1.2 пункт 1.7 изложить в редакции согласно приложению 1  
1.3 раздел 2 изложить в редакции согласно приложению 2;  
1.4 раздел 3 изложить в редакции согласно приложению 3  
1.5 раздел 4 изложить в редакции согласно приложению 4;  
1.6 приложение 1 изложить в редакции согласно приложению 5.

2. Управлению делами администрации Петропавловск-Камчатского городского округа опубликовать настоящее постановление в газете «Град Петра и Павла» и разместить на официальном сайте администрации Петропавловск-Камчатского городского округа в информационно-телекоммуникационной сети «Интернет».

3. Настоящее постановление вступает в силу после дня его официального опубликования.

4. Контроль за исполнением настоящего постановления возложить на руководителя Управления дорожного хозяйства, транспорта и благоустройства администрации Петропавловск-Камчатского городского округа.

**Временно исполняющий полномочия Главы  
Петропавловск-Камчатского городского округа  
К.В. Брызгин**

**Приложение 1  
к постановлению администрации  
Петропавловск-Камчатского  
городского округа  
от 11.03.2020 № 422**

1.7. Варианты решения выявленных проблем:

№	Наименование варианта	Краткая характеристика	Сильные стороны, преимущества	Слабые стороны, риски
1	Реализация включает в себя комплекс мер, направленных на создание комфортной среды проживания населения, в том числе на: 1) благоустройство дворовых, общественных территорий и мест массового отдыха горожан; 2) проведение голосования по отбору общественных территорий; 3) приведение эксплуатационного состояния улично-дорожной сети, объектов внешнего благоустройства в соответствие с требованиями технических регламентов; 4) улучшение облика городского округа, содержание мест захоронения, а также организация ритуальных услуг.	1) выполнение работ по благоустройству дворовых территорий многоквартирных домов, включенных в муниципальную программу, нуждающихся и подлежащих благоустройству; 2) благоустройство общественных территорий, включенных в муниципальную программу по результатам общественных обсуждений; 3) проведение голосования населения в целях определения общественных территорий (мест массового отдыха), подлежащих в первоочередном порядке благоустройству в 2018 году; 4) восстановление и ремонт улично-дорожной сети; капитальный ремонт и восстановление разрушенных структурно-планировочных элементов благоустройства; 5) улучшение внешнего облика городского округа, выполнение работ по содержанию мест захоронения, а также организация ритуальных услуг.	Исполнение мероприятий в соответствии с планируемыми сроками и своевременным финансовым обеспечением возможно с привлечением всех производственных возможностей региона	Организационные ошибки, неисполнение обязательств, обстоятельства непреодолимой силы

**Приложение 2  
к постановлению администрации  
Петропавловск-Камчатского  
городского округа  
от 11.03.2020 № 422**

#### Раздел 2. Цели, задачи и сроки реализации программы, прогноз ожидаемых результатов

2.1. Реализация настоящей Программы направлена на достижение следующих целей:

- «Повышение качества и комфорта городской среды на территории Петропавловск-Камчатского городского округа»;
- «Развитие улично-дорожной сети Петропавловск-Камчатского городского округа»;
- «Строительство, реконструкция, капитальный ремонт и модернизация объектов благоустройства с целью улучшения их эксплуатационного состояния»;
- «Улучшение внешнего облика территории Петропавловск-Камчатского городского округа, содержание мест захоронения, а также организация ритуальных услуг»;
- «Обеспечение реализации мероприятий муниципальной программы»;
- «Развитие комфортной городской среды в рамках реализации регионального проекта «Формирование комфортной городской среды».

2.2. Наиболее эффективно указанные цели программно-целевым методом можно достичь в следующий временной период: 2018-2024 годы.

2.3. Учитывая направления, необходимые для достижения поставленных целей Программа содержит:

- подпрограмму 1 «Благоустройство территорий в Петропавловск-Камчатском городском округе» (далее – подпрограмма 1);
- подпрограмму 2 «Комплексное благоустройство Петропавловск-Камчатского городского округа» (далее – подпрограмма 2);
- подпрограмму 3 «Обеспечение реализации муниципальной программы» (далее – подпрограмма 3);
- подпрограмму 4 «Обеспечение реализации региональных проектов Камчатского края в Петропавловск-Камчатском городском округе» (далее – подпрограмма 4).

2.4. Действие подпрограмм составляет 7 лет с 2018 по 2024 годы.

2.5. Целью подпрограммы 1 является «Повышение качества и комфорта городской среды на территории Петропавловск-Камчатского городского округа».

2.6. Достижение цели «Повышение качества и комфорта городской среды на территории Петропавловск-Камчатского городского округа» возможно посредством решения задачи 1 «Повышение уровня благоустройства территорий, установленных по результатам отбора дворовых, общественных территорий и мест массового отдыха горожан Петропавловск-Камчатского городского округа», задачи 2 «Повышение уровня комфортного проживания горожан Петропавловск-Камчатского городского округа» и задачи 3 «Преобразование городской среды путем внедрения цифровых технологий и платформенных решений».

2.7. Решение задачи 1 «Повышение уровня благоустройства территорий, установленных по результатам отбора дворовых, общественных территорий и мест массового отдыха горожан Петропавловск-Камчатского городского округа» направлено на повышение качества и комфорта городской среды на территории Петропавловск-Камчатского городского округа посредством реализации следующих мероприятий:

- мероприятия по формированию современной городской среды;
- благоустройство мест массового отдыха горожан.

2.8. Решение задачи 1 подпрограммы 1 планируется провести в срок с 2018 по 2022 годы.

2.9. Решение задачи 2 «Повышение уровня комфортного проживания горожан на территории Петропавловск-Камчатского городского округа» направлено на повышение качества и комфорта городской среды на территории Петропавловск-Камчатского городского округа посредством реализации мероприятия «Предоставление субсидий юридическим лицам (за исключением субсидий муниципальным учреждениям и унитарным предприятиям), индивидуальным предпринимателям»;

2.10. Решение задачи 2 подпрограммы 1 планируется провести в срок с 2020 по 2022 годы.

2.11. Решение задачи 3 «Преобразование городской среды путем внедрения цифровых технологий и платформенных решений» направлено на повышение качества и комфорта городской среды на территории Петропавловск-Камчатского городского округа посредством реализации мероприятия «Содержание, капитальный, текущий ремонт и устройство линий наружного уличного освещения»;

2.12. Решение задачи 3 подпрограммы 1 планируется провести в 2019 году.

2.13. Целями подпрограммы 2 являются:

- 2.13.1 «Развитие улично-дорожной сети Петропавловск-Камчатского городского округа»;
- 2.13.2 «Строительство, реконструкция, капитальный ремонт и модернизация объектов благоустройства с целью улучшения их эксплуатационного состояния»;
- 2.13.3 «Улучшение внешнего облика территории Петропавловск-Камчатского городского округа, содержание мест захоронения, а также организация ритуальных услуг».

2.14. Достижение цели по развитию улично-дорожной сети Петропавловск-Камчатского городского округа возможно посредством решения задачи «Приведение автомобильных дорог общего пользования, внутриквартальных дорог и придомовых проездов городского округа в состояние, отвечающее требованиям технических регламентов».

В рамках решения задачи обеспечивается реализация комплекса мер по восстановлению и ремонту улично-дорожной сети Петропавловск-Камчатского городского округа, по восстановлению и ремонту дворовых территорий многоквартирных домов и проездам к ним, по содержанию автомобильных дорог общего пользования местного значения (за исключением предоставления в 2019 году субсидии из краевого бюджета и соответствующего софинансирования за счет средств местного бюджета, в случае оказания финансовой поддержки, в связи с дополнительной потребностью, отражаемой в муниципальной программе «Развитие транспортной системы Петропавловск-Камчатского городского округа»), по содержанию площадок для складирования снега, содержанию разворотных площадок, оказанию услуг предоставления доступа к системе спутникового контроля ГЛОНАСС/GPS для техники.

2.15. Достижение цели по строительству, реконструкции, капитальному ремонту и модернизации объектов благоустройства с целью улучшения их эксплуатационного состояния возможно посредством решения следующих задач:

2.15.1 «Приведение сетей наружного уличного освещения городского округа в состояние, отвечающее требованиям технических регламентов»;

2.15.2 «Восстановление разрушенных и текущее содержание структурно-планировочных элементов благоустройства».

В рамках решения задач обеспечивается реализация комплекса мер по устройству и ремонту сетей наружного уличного освещения Петропавловск-Камчатского городского округа, восстановлению лестничных переходов, подпорных стен и обустройству детских площадок малыми архитектурными формами, содержанию площадок для выгула собак, освобождению земельных участков от самовольно установленных объектов движимого имущества.

2.16. Для достижения цели по улучшению внешнего облика Петропавловск-Камчатского городского округа, содержанию мест захоронения, а также организации ритуальных услуг необходимо решить следующие задачи:

2.16.1 «Озеленение и ландшафтное оформление территорий городского округа, обустройство и содержание мест массового отдыха населения и территорий объектов социальной сферы, в том числе улиц, парков, скверов, площадей, содержание лесных зон»;

2.16.2 «Обустройство и содержание мест захоронения, а также организация ритуальных услуг»;

2.16.3 «Обеспечение реализации мероприятий подпрограммы «Комплексное благоустройство Петропавловск-Камчатского городского округа»».

2.17. В рамках решения задач по озеленению и ландшафтному оформлению территорий городского округа, обустройства и содержания мест массового отдыха населения и территорий объектов социальной сферы, в том числе улиц, парков, скверов, площадей, содержание лесных зон, обеспечивается реализация комплекса мер по благоустройству объектов и территорий городского округа, мест массового отдыха горожан, в том числе: содержание и приобретение биотуалетов, ведение работ по благоустройству мест массового отдыха горожан, содержание объектов ландшафтной архитектуры, освещение объектов внешнего благоустройства, озеленение и ландшафтное оформление территории Петропавловск-Камчатского городского округа, выращивание цветочной рассады, высадка рассады, подготовка и содержание цветников; разработка архитектурной концепции (проработка цветовых решений), организация и проведение конкурсов на создание эскизных проектов зданий, общественных территорий, малых архитектурных форм; содержание лесных зон городского округа; организация праздничных мероприятий в местах массового отдыха; содержание, капитальный и текущий ремонт объектов нежилого фонда: мероприятия по обеспечению сохранности муниципального имущества: уплата налогов, сборов и иных платежей.

2.18. В рамках решения задачи по обустройству и содержанию мест захоронения, а также организации ритуальных услуг осуществляется реализация мероприятий по:

- организации ритуальных услуг и содержанию мест захоронения;

- изготовлению технической документации на объекты недвижимого имущества в рамках проведения специализированных работ;

- осуществлению капитальных вложений в объекты нежилого фонда (в том числе муниципальной и иных форм собственности).

2.19. В рамках решения задачи по обеспечению реализации мероприятий подпрограммы «Комплексное благоустройство Петропавловск-Камчатского городского округа» осуществляется реализация мероприятий по:

- обеспечению реализации мероприятий по благоустройству территории городского округа;

- обеспечению реализации мероприятий по развитию улично-дорожной сети Петропавловск-Камчатского городского округа.

2.20. Решение задач подпрограммы 2 планируется провести в срок с 2018 по 2022 годы.

2.21. Целью подпрограммы 3 является «Обеспечение реализации мероприятий муниципальной программы».

2.22. Достижение цели «Обеспечение реализации мероприятий муниципальной программы» возможно посредством решения задачи «Организационное, нормативно-правовое, методическое и координационное обеспечение реализации мероприятий муниципальной программы (нормативные расходы)».

2.23. Решение задачи подпрограммы 3 планируется провести в срок с 2018 по 2022 годы.

2.24. Целью подпрограммы 4 является «Развитие комфортной городской среды в рамках реализации регионального проекта «Формирование комфортной городской среды»».

2.25. Достижение цели «Развитие комфортной городской среды в рамках реализации регионального проекта «Формирование комфортной городской среды»» возможно посредством решения задачи «Повышение уровня благоустройства дворовых территорий и общественных пространств Петропавловск-Камчатского городского округа, установленных по результатам отбора».

2.26. Решение задачи подпрограммы 4 планируется провести в срок с 2019 по 2024 годы.

2.27. Срок реализации Программы составит 7 лет с 2018 по 2024 годы.

2.28. Достижение целей настоящей муниципальной программы, посредством решения обозначенных задач в указанные сроки позволит получить следующий результат:

2.28.1 Повышение уровня благоустройства территорий, установленных по результатам отбора дворовых, общественных территорий, пространств и мест массового отдыха горожан Петропавловск-Камчатского городского округа;

2.28.2 Повышение уровня комфортного проживания горожан Петропавловск-Камчатского городского округа;

2.28.3 Преобразование городской среды путем внедрения цифровых технологий и платформенных решений;

2.28.4 Приведение автомобильных дорог общего пользования, внутриквартальных дорог и придомовых проездов городского округа в состояние, отвечающее требованиям технических регламентов;

2.28.5 Приведение сетей наружного уличного освещения городского округа в состояние, отвечающее требованиям технических регламентов;

2.28.6 Восстановление разрушенных и текущее содержание структурно-планировочных элементов благоустройства;

2.28.7 Озеленение и ландшафтное оформление территорий городского округа, обустройство и содержание мест массового отдыха населения и территорий объектов социальной сферы, в том числе улиц, парков, скверов, площадей, содержание лесных зон;

2.28.8 Обустройство и содержание мест захоронения, а также организация ритуальных услуг.

2.29. Основными показателями планируемых результатов решения поставленных задач для достижения целей настоящей программы являются:

№	Наименование целей, задач	Наименование целевых показателей (индикаторов)	Единица измерения	Значения целевых показателей (индикаторов)	
				до начала реализации программы <*>	в результате реализации программы
<b>Подпрограмма 1 «Благоустройство территорий в Петропавловск-Камчатском городском округе»</b>					
<b>Цель 1 «Повышение качества и комфорта городской среды на территории Петропавловск-Камчатского городского округа»</b>					
1.1	Задача 1 «Повышение уровня благоустройства территорий, установленных по результатам отбора дворовых, общественных территорий и мест массового отдыха горожан Петропавловск-Камчатского городского округа»	Количество благоустроенных дворовых территорий	Единица	35	20
		Доля благоустроенных дворовых территорий от общего количества дворовых территорий, нуждающихся в благоустройстве	Процент	2,5	1,5
		Количество благоустроенных общественных территорий	Единица	1	1
		Доля благоустроенных общественных территорий от общего количества общественных территорий, нуждающихся в благоустройстве	Процент	4,3	4,3
		Процент обеспечения работы участников счетных комиссий	Процент	100	100
		Количество благоустроенных мест массового отдыха горожан (городских парков)	Единица	1	5
		Доля благоустроенных мест массового отдыха горожан (городских парков)	Процент	100	100
1.2	Задача 2 подпрограммы 1: «Повышение уровня комфортного проживания горожан на территории Петропавловск-Камчатского городского округа»	Количество организованных на территории Петропавловск-Камчатского городского округа территориальных общественных самоуправлений	Единица	0	12
		Количество социально значимых проектов территориальных общественных самоуправлений, реализованных с привлечением бюджетных средств	Единица	0	12
1.3	Задача 3 подпрограммы 1: «Преобразование городской среды путем внедрения цифровых технологий и платформенных решений»	Количество улиц (проспектов) на которых внедрены энергоэффективные технологии при организации наружного (уличного) освещения в рамках цифровизации городского хозяйства»	Единица	0	1
		Доля выполненных работ по внедрению энергоэффективных технологии при организации наружного (уличного) освещения в рамках цифровизации городского хозяйства»	Процент	0	100
<b>Подпрограмма 2 «Комплексное благоустройство Петропавловск-Камчатского городского округа»</b>					
<b>Цель 1»Развитие улично-дорожной сети Петропавловск-Камчатского городского округа»</b>					
2.1	Задача 1 «Приведение автомобильных дорог общего пользования, внутриквартальных дорог и придомовых проездов городского округа в состояние, отвечающее требованиям технических регламентов»	Общая площадь отремонтированных автомобильных дорог, восстановленных и отремонтированных дворовых территорий многоквартирных домов и проездов к ним	Метр квадратный	133 459	383 229,8
		Общая протяженность отремонтированных автомобильных дорог, восстановленных и отремонтированных дворовых территорий многоквартирных домов и проездов к ним	Метр погонный	96 688,5	55 946,2
		Доля автомобильных дорог общего пользования местного значения, подлежащих содержанию и текущему ремонту	Процент	100	100
		Площадь автомобильных дорог общего пользования местного значения, подлежащих содержанию и текущему ремонту	Тысяча квадратных метров	3 925,18	3 930,776
		Объем снега перемещаемого до 50 метров	Тысяча кубических метров	1 093,4	6 058,41
		Количество отремонтированных остановочных павильонов (нарастающим итогом)	Единица	9	124

№	Наименование целей, задач	Наименование целевых показателей (индикаторов)	Единица измерения	Значения целевых показателей (индикаторов)	
				до начала реализации программы <*>	в результате реализации программы
		Процент отремонтированных автобусных павильонов относительно запланированных в текущем году	Процент	100	100
		Мощность площадок для складирования снега, подлежащих содержанию	Тонн	300	511,6
		Площадь разворотных площадок, подлежащих содержанию	Метр квадратный	0,0	14 474,0
		Количество мест, оборудованных доступом к системе спутникового контроля ГЛОНАСС или ГЛОНАСС/GPS	Штук	2	2
		Количество транспортных средств, отслеживаемых в зимний период с помощью системы спутникового контроля ГЛОНАСС или ГЛОНАСС/GPS	Единица	100	100
		Количество транспортных средств, отслеживаемых в летний период с помощью системы спутникового контроля ГЛОНАСС или ГЛОНАСС/GPS	Единица	20	20
Цель 2 «Строительство, реконструкция, капитальный ремонт и модернизация объектов благоустройства с целью улучшения их эксплуатационного состояния»					
2.2	Задача 2 «Приведение сетей наружного уличного освещения в состояние, отвечающее требованиям технических регламентов»	Общая протяженность отремонтированных линий наружного освещения	Километр	0	4,964
		Общая мощность установленных, реконструированных и отремонтированных линий наружного освещения (нарастающим итогом)	КВт*час	17 589	4 055
		Количество разработанных проектов на восстановление и ремонт линий наружного освещения	Единица	0	9
		Удельный расход электрической энергии в системах уличного освещения (на 1 кв. метр освещаемой площади с уровнем освещенности, соответствующим установленным нормативам) (нарастающим итогом)	КВт в час/ метр квадратный	0,77	0,77
2.3	Задача 3 «Восстановление разрушенных структурно-планировочных элементов благоустройства»	Количество реконструированных и отремонтированных подпорных стен	Единица	4	17
		Количество разработанных проектов на ремонт подпорных стен	Единица	2	15
		Объем реконструированных и отремонтированных подпорных стен	Кубический метр	134	2 721,5
		Площадь реконструированных и отремонтированных лестничных переходов	Квадратный метр	148	1 528
		Количество разработанных проектов на ремонт лестничных переходов	Единица	0	19
		Количество реконструированных и отремонтированных лестничных переходов	Единица	50	20
		Количество разработанных проектов на обустройство детских площадок	Единица	0	1
		Количество восстановленных и обустроенных детских площадок	Единица	2	7
		Площадь восстановленных и обустроенных детских площадок	Квадратный метр	812	7 925
		Содержание площадок для выгула собак	Квадратный метр/год	0	1 600
		Освобождение земельных участков от самовольно установленных объектов движимого имущества (торговые павильоны, передвижные павильоны, металлические гаражи, автомобильные кузова)	Штук	221	659
	Доля освобожденных земельных участков от самовольно установленных объектов движимого имущества (торговые павильоны, передвижные павильоны, металлические гаражи, автомобильные кузова)	Процент	100	100	
Цель 3 «Улучшение внешнего облика территории Петропавловск-Камчатского городского округа, содержание мест захоронения, а также организация ритуальных услуг»					
2.4	Задача 4 «Озеленение и ландшафтное оформление территорий городского округа, обустройство и содержание мест массового отдыха населения и территорий объектов социальной сферы, в том числе улиц, парков, скверов, площадей, содержание лесных зон»	Количество установленных напольных вазонов	Единица	15	12
		Количество установленных подвесных вазонов	Единица	221	221
		Количество выращенной рассады	Штук	146 208	855 896
		Количество приобретенных малых архитектурных форм (МАФ)	Штук	169	2 174
		Архитектурная концепция Разработка архитектурной концепции (проработка цветовых решений)	Единица	1	3
		Доля выполненных работ в рамках архитектурной концепции	Процент	100	100
		Количество организованных и проведенных конкурсов на создание эскизных проектов зданий, общественных территорий, малых архитектурных форм	Единица	0	12
		Количество проектов по благоустройству мест массового отдыха	Единица	0	2
		Количество благоустроенных мест массового отдыха	Единица	4	14
		Содержание биотуалетов (нарастающим итогом)	Штук	15	20
		Количество приобретенных биотуалетов	Единица	32	12
		Изготовление и установка баннеров (аншлагов)	Единица	45	84
		Транспортные услуги	Машино-час	229,55	1 150
		Количество человеко-часов по штатной единице «дежурный электрик»	Человеко-час	417	2 650
		Объем убранного мусора	Кубический метр	520	2 065
		Обслуживание биотуалетов	Машина-час	315	1 623
		Процент выполненных мероприятий, связанных с организацией новогоднего праздника	Процент	-	100
		Полнота обеспеченной сохранности муниципального имущества	Процент	100	100
		Площадь складских помещений, используемая для хранения муниципального имущества	Квадратный метр	855,2	855,2
		Полнота уплаченных налогов, сборов и платежей	Процент	100	100
	Доля просроченных налогов, сборов и платежей в общем объеме налоговых платежей, сборов и иных платежей	Процент	0	0	
2.5	Задача 5 «Обустройство и содержание мест захоронения, а также организация ритуальных услуг»	Площадь мест захоронений (нарастающим итогом)	Гектар	69,34974	72,84974
		Процент обслуживания (нарастающим итогом)	Процент	100	100
		Количество обустроенных и восстановленных воинских захоронений, находящихся в государственной собственности	Единица	0	5
		Количество объектов недвижимости, в отношении которых проведены кадастровые работы	Штук	0	1
		Доля выполнения кадастровых работ	Процент	0	100
		Площадь обустраиваемой территории	Гектар	0	3,5
		Протяженность дорог с асфальтобетонным покрытием в рамках обустраиваемой территории	Метр квадратный	0	5 575
2.6	Задача 6 «Обеспечение реализации мероприятий подпрограммы «Комплексное благоустройство Петропавловск-Камчатского городского округа»	Содержание детских площадок	Квадратный метр	94 660	94 660
		Содержание лестничных переходов	Квадратный метр	16 584	17 393

№	Наименование целей, задач	Наименование целевых показателей (индикаторов)	Единица измерения	Значения целевых показателей (индикаторов)	
				до начала реализации программы <*>	в результате реализации программы
Подпрограмма 3 «Обеспечение реализации муниципальной программы»					
Цель 1 подпрограммы 3 «Обеспечение реализации мероприятий муниципальной программы»					
3.1	Задача 1 «Организационное, нормативно-правовое, методическое и координационное обеспечение реализации мероприятий муниципальной программы (нормативные расходы)»	Уровень исполнения мероприятий муниципальных программ	Процент	100	100
		Уровень исполнения полномочий Управления дорожного хозяйства, транспорта и благоустройства администрации Петропавловск-Камчатского городского округа	Процент	100	100
		Количество отловленных безнадзорных животных, подлежащих содержанию	Тысяч штук	0,1	1,0
		Процент исполнения мероприятий, направленных на отлов безнадзорных животных, подлежащих содержанию	Процент	100	100
Подпрограмма 4: «Обеспечение реализации региональных проектов Камчатского края в Петропавловске-камчатском городском округе»					
Цель 1 подпрограммы 4: развитие комфортной городской среды в рамках реализации регионального проекта «Формирование комфортной городской среды»					
4.1	Задача 1 подпрограммы 4: Повышение уровня благоустройства дворовых территорий и общественных пространств Петропавловск-Камчатского городского округа, установленных по результатам отбора	Количество благоустроенных общественных территорий в рамках регионального проекта «Формирование комфортной городской среды»	Единица	0	1
		Доля благоустроенных общественных территорий в рамках регионального проекта «Формирование комфортной городской среды» от общего количества общественных территорий, нуждающихся в благоустройстве	Процент	0	4,8
		Количество общественных пространств на которых осуществлена организация постоянного видеонаблюдения с использованием систем видеонаблюдения в рамках цифровизации городского хозяйства, в части регионального проекта	Единица	0	3
		Количество благоустроенных дворовых территорий в рамках регионального проекта «Формирование комфортной городской среды»	Единица	0	16
		Доля благоустроенных дворовых территорий в рамках регионального проекта «Формирование комфортной городской среды» от общего количества дворовых территорий, нуждающихся в благоустройстве	Процент	0	1,2

2.30. Комплекс мероприятий по реализации программы в сфере экономической, экологической и иной эффективности позволит:

- улучшить эксплуатационное состояние объектов благоустройства;
- создать благоприятные условия по организации досуга жителей городского округа и проживанию в многоквартирных домах.
- улучшить санитарно-гигиеническое состояние городского округа;
- обеспечить комфортные и безопасные условия для граждан, проживающих в Петропавловск-Камчатском городском округе, путем проведения капитального ремонта конструкций и модернизации объектов благоустройства.

2.31. К рискам, препятствующим получению планируемых результатов относится, недобросовестность организаций, осуществляющих поставку товаров, исполнение работ (услуг) для муниципальных нужд, обстоятельства непреодолимой силы, изменения законодательства, отрицательное общественное мнение по согласованию решений собственников помещений в многоквартирных домах и дизайн-проектов благоустройства дворовых территорий.

Реализация муниципальной программы позволит создать благоприятные условия среды обитания, повысить комфортность проживания населения города, увеличить площадь озеленения территорий, обеспечить более эффективную эксплуатацию жилых домов, улучшить условия для отдыха и занятий спортом, обеспечить физическую, пространственную и информационную доступность зданий, сооружений, дворовых территорий для инвалидов и других маломобильных групп населения.

**Приложение 3**  
**к постановлению администрации**  
**Петропавловск-Камчатского**  
**городского округа**  
**от 11.03.2020 № 422**

### Раздел 3. Ресурсное обеспечение реализации программы

3.1. Для наиболее полного и результативного решения поставленных задач необходимо финансирование в размере 9 085 637,06313 тыс. рублей, в том числе по подпрограммам:

- 3.1.1 подпрограмма 1 «Благоустройство территорий в Петропавловск-Камчатском городском округе» – 119 858,31672 тыс. рублей;
- 3.1.2 подпрограмма 2 «Комплексное благоустройство Петропавловск-Камчатского городского округа» – 8 613 397,53425 тыс. рублей;
- 3.1.3 подпрограмма 3 «Обеспечение реализации муниципальной программы» – 282 786,83335 тыс. рублей;
- 3.1.4 подпрограмма 4 «Обеспечение реализации региональных проектов Камчатского края в Петропавловск-Камчатском городском округе» – 69 594,37881 тыс. рублей.

3.2. Обеспечение процесса реализации программы планируется произвести за счет бюджета Петропавловск-Камчатского городского округа, краевого бюджета, федерального бюджета, а также внебюджетных источников.

3.3. Привлечение финансирования из краевого бюджета, федерального бюджета возможно в рамках реализации государственной программы Камчатского края «Формирование современной городской среды в Камчатском крае», утвержденной постановлением Правительства Камчатского края от 31.08.2017 № 360-П.

3.4. В качестве внебюджетных источников (в части благоустройства дворовых территорий) финансовое участие заинтересованных лиц в реализации мероприятий по благоустройству дворовой территории:

- в рамках минимального перечня работ 1 % – 15 % от стоимости мероприятия;
- в рамках дополнительного перечня 15 % – 50 % от стоимости мероприятия.

3.5. Ресурсное обеспечение программы:

Наименование источника	Объем финансовых средств, тыс. рублей								Описание механизма привлечения, ссылки на соглашения, другие подтверждающие документы
	всего	В том числе по годам							
		2018	2019	2020	2021	2022	2023	2024	
Федеральный бюджет	86 673,90580	34 652,72135	47 778,08445	195,70000	687,80000	3 359,60000	0,00000	0,00000	1. Соглашения по реализации закона Камчатского края от 29.11.2016 № 30 с Минфином Камчатского края от 02.10.2017 № 1/5; 2. Соглашения по реализации закона Камчатского края от 24.11.2017 № 160 с исполнительными органами государственной власти Камчатского края от 13.12.2017 № 1/12-С; от 20.03.2018 № 08/2018/46-С; от 12.04.2018 № ПК-116-Ф/75-С; от 13.04.2018 № ПК-139-Ф/77; от 16.07.2018 № 206 П-К/73-С; 23.07.2018 № ПК-211-Ф, от 18.09.2018 № 227 П-К. 3. Соглашения по реализации закона Камчатского края от 19.11.2018 № 272 с исполнительными органами государственной власти Камчатского края от 29.12.2018 № 1, от 22.03.2018 № 94 П-К/38-С, от 11.04.2019 № 18/2019/47-С, от 06.05.2019 № 118 П-К/57-С, от 06.05.2019 № 117 П-К/56-С; от 16.05.2019 № 30701000-1-2019-011; от 28.05.2019 № 30701000-1-2019-010, от 13.08.2019 № 170 П-К
Краевой бюджет	1 034 681,31326	497 083,22166	364 240,56212	128 048,96575	23 179,62370	22 128,94003	0,00000	0,00000	
Бюджет Петропавловск-Камчатского городского округа	7 947 906,41325	1 584 928,97248	1 714 533,72109	1 544 379,89943	1 541 610,72805	1 562 453,09220	0,00000	0,00000	В соответствии с бюджетными ассигнованиями, предусмотренными решением о бюджете городского округа на соответствующий финансовый год и плановый период
Внебюджетные источники	16 375,43082	8 312,94398	8 062,48684	0,00000	0,00000	0,00000	0,00000	0,00000	1. Протоколы общего собрания собственников многоквартирных домов в рамках объемов финансирования 2018 года: от 17.10.2017; от 14.01.2018 № 001; от 23.01.2018 № ТС-2; от 25.01.2018; от 21.02.2018; 20.02.2018 № 4/17; от 13.02.2018 № 2; от 28.02.2018 № 1; от 11.02.2018; от 20.02.2018; от 25.02.2018 № 1; от 22.02.2018; от 21.02.2018 № 1; от 20.02.2018; от 22.02.2018; от 21.02.2018 № 1; от 21.02.2018; от 22.02.2018 № 2; от 20.02.2018 2. Протоколы общего собрания собственников многоквартирных домов в рамках объемов финансирования 2019 года: от 01.04.2019 № 1/2019; от 24.04.2019 № 1; от 24.04.2019 № 2; от 24.04.2019 № 1; от 25.04.2019 № 1; от 19.11.2018; от 25.04.2019 № 2; от 02.04.2019; от 03.04.2019; 04.04.2019; 05.04.2019; 08.04.2019; 09.04.2019; от 02.02.2019 № 1/ОС-2019; от 24.04.2019 № 1; от 10.04.2019; от 18.03.2019 № 1/2019

Наименование источника	Объем финансовых средств, тыс. рублей								Описание механизма привлечения, ссылки на соглашения, другие подтверждающие документы
	всего	В том числе по годам							
		2018	2019	2020	2021	2022	2023	2024	
Всего	9 085 637,06313	2 124 977,85947	2 134 614,85450	1 672 624,56518	1 565 478,15175	1 587 941,63223	0,00000	0,00000	X

3.6. Объем финансового обеспечения в разрезе мероприятий отражен в Приложении 1.

**Приложение 4**  
**к постановлению администрации**  
**Петропавловск-Камчатского**  
**городского округа**  
**от 11.03.2020 № 422**

#### Раздел 4. Программные мероприятия, сроки их реализации

4.1. Решение задач подпрограммы 1 «Благоустройство территорий в Петропавловск-Камчатском городском округе» (далее – подпрограмма 1) предполагает реализацию программных мероприятий.

4.2. Для решения задачи 1 «Повышение уровня благоустройства территорий, установленных по результатам отбора дворовых, общественных территорий и мест массового отдыха горожан Петропавловск-Камчатского городского округа» в целях повышения качества и комфорта городской среды на территории Петропавловск-Камчатского городского округа планируется реализация следующих мероприятий:

4.2.1 мероприятия по формированию современной городской среды;

4.2.2 благоустройство мест массового отдыха горожан;

4.3. Мероприятие «Мероприятия по формированию городской среды» имеет комплексный характер и представляет собой совокупность взаимосвязанных действий.

Благоустройство дворовых территорий реализуется путем выполнения минимального (ремонт дворовых проездов, обеспечение освещения дворовых территорий, установка скамеек, урн) и дополнительного (оборудование детских и (или) спортивных площадок, автомобильных парковок, ремонт тротуаров, ремонт подпорных стен, устройство откосов, ремонт смотровых люков, решеток дождеприемников, озеленение территорий, ремонт ливневой канализации, площадок для установки мусоросборников, лестниц, расположенных в границах дворовой территории) перечней работ.

Выполнение работ по благоустройству дворовых территорий многоквартирных домов осуществляется в соответствии с дизайн-проектом, разработанным и утвержденным в соответствии с порядком разработки, обсуждения с заинтересованными лицами и утверждения дизайн-проекта благоустройства дворовых территорий многоквартирных домов, расположенных на территории Петропавловск-Камчатского городского округа, согласно приложению 2 к настоящей Программе, с обязательным финансовым участием заинтересованных лиц и за счет предоставления субсидии в целях возмещения затрат на благоустройство дворовых территорий многоквартирных домов по формированию современной городской среды в соответствии с порядком, утвержденному постановлением администрации Петропавловск-Камчатского городского округа от 29.03.2018 № 572.

Нормативная стоимость (единичные расценки) работ по благоустройству дворовых территорий многоквартирных домов, входящих в состав минимального перечня работ по благоустройству дворовых территорий многоквартирных домов, представлена в таблице:

Виды работ	Единица измерения	Единичные расценки работ, рублей
Минимальный перечень работ по благоустройству дворовых территорий		
Ремонт дворовых проездов	1 кв. метр	3 360,00
Обеспечение освещения дворовых территорий	1 условная единица	23 415,00
Установка скамеек	1 шт.	25 305,00
Установка урн	1 шт.	7 985,25

Нормативная стоимость (единичные расценки) работ по благоустройству дворовых территорий, входящих в состав дополнительного перечня работ, определяется согласно сметным расчетам.

Выполнение работ по благоустройству общественных территорий осуществляется по результатам голосования по отбору общественных территорий. Порядок организации и проведения голосования по отбору общественных территорий регламентирован:

- постановлением администрации Петропавловск-Камчатского городского округа от 29.12.2017 № 3207 «О порядке голосования по отбору общественных территорий Петропавловск-Камчатского городского округа»;

- постановлением Правительства Камчатского края от 20.03.2019 № 132-П «Об утверждении Порядка организации и проведения голосования по отбору общественных территорий отдельных муниципальных образований в Камчатском крае, подлежащих благоустройству в год, следующий за годом проведения такого голосования, в рамках реализации государственной программы Камчатского края «Формирование современной городской среды в Камчатском крае», утвержденной Постановлением Правительства Камчатского края от 31.08.2017 № 360-П».

Визуализированный перечень образцов элементов благоустройства, предлагаемых к размещению на дворовой территории многоквартирного дома, указан в приложении 3 к настоящей Программе.

Выполнение работ по благоустройству дворовых и общественных территорий осуществляется при соблюдении заинтересованными лицами требований, установленных порядком и сроками представления предложений граждан и организаций к муниципальной программе «Формирование современной городской среды в Петропавловск-Камчатском городском округе», утвержденным постановлением администрации Петропавловск-Камчатского городского округа от 26.09.2017 № 2410, с учетом рекомендаций муниципальной общественной комиссии для организации общественного обсуждения проекта муниципальной программы «Формирование современной городской среды в Петропавловск-Камчатском городском округе», а также в пределах ресурсного обеспечения муниципальной программы на текущий год и плановый период.

Мероприятие «Благоустройство мест массового отдыха горожан» предусматривает обустройство мест массового отдыха населения (городских парков).

Адресный перечень дворовых территорий, нуждающихся в благоустройстве, указан в приложении 4 к настоящей Программе.

Адресный перечень общественных территорий, нуждающихся в благоустройстве, а также адресный перечень мест массового отдыха горожан (городских парков), нуждающихся в благоустройстве, указаны в приложении 5 к настоящей Программе.

4.4. Для решения задачи 2 «Повышение уровня комфортного проживания горожан на территории Петропавловск-Камчатского городского округа» в целях повышения качества и комфорта городской среды на территории Петропавловск-Камчатского городского округа планируется предоставление субсидий юридическим лицам (за исключением субсидий муниципальным учреждениям и унитарным предприятиям), индивидуальным предпринимателям.

Предоставление субсидий юридическим лицам (за исключением субсидий муниципальным учреждениям и унитарным предприятиям), индивидуальным предпринимателям осуществляется в рамках порядка предоставления грантов в форме субсидий некоммерческим организациям, осуществляющим территориальное общественное самоуправление на территории Петропавловск-Камчатского городского округа, в целях финансового обеспечения реализации социально значимых проектов, направленных на развитие территориального общественного самоуправления.

4.5. Для решения задачи 3 «Преобразование городской среды путем внедрения цифровых технологий и платформенных решений» в целях повышения качества и комфорта городской среды на территории Петропавловск-Камчатского городского округа планируется реализация мероприятий по внедрению энергоэффективных технологий при организации наружного (уличного) освещения в рамках цифровизации городского хозяйства.

В соответствии с подпунктом 3 пункта 2.1. паспорта государственной программы Камчатского края «Формирование современной городской среды в Камчатском крае», утвержденной постановлением Правительства Камчатского края от 31.08.2017 № 360-П, предусматривается реализация мероприятий по преобразованию отрасли городского хозяйства посредством внедрения цифровых технологий и платформенных решений, исходя из перечня мероприятий, предусмотренных методическими рекомендациями по цифровизации городского хозяйства, утвержденными Минстроем России от 24.04.2019 № 235/пр.

4.6. Ожидаемый результат реализации мероприятий – повышение уровня благоустройства общественных территорий городского округа, повышение уровней благоустройства дворовых территорий городского округа, вовлеченности заинтересованных граждан в реализацию мероприятий по благоустройству дворовых территорий городского округа, благоустройства мест массового отдыха горожан (городских парков); повышение уровня комфортного проживания граждан, преобразование городской среды путем внедрения цифровых технологий и платформенных решений.

4.7. Обоснование затрат по мероприятиям подпрограммы 1:

№ пункта	Наименование мероприятия	Период	Расчет затрат
1	Основное мероприятие «Мероприятия по формированию современной городской среды», подмероприятия:	2018-2024 годы	Локально-сметный расчет
	- благоустройство дворовых территорий	2018-2024 годы	
	- благоустройство общественных территорий	2018-2024 годы	
	- проведение голосования по отбору общественных территорий	2018 год	
2	Основное мероприятие «Благоустройство мест массового отдыха горожан», подмероприятия:	2018-2024 годы	Локально-сметный расчет
	«Расходы на обустройство мест массового отдыха населения (городских парков)»	2018-2024 годы	
3	Основное мероприятие: Предоставление субсидий юридическим лицам (за исключением субсидий муниципальным учреждениям и унитарным предприятиям), индивидуальным предпринимателям	2019-2024 годы	Локально-сметный расчет
	Предоставление грантов в форме субсидий некоммерческим организациям, осуществляющим территориальное общественное самоуправление	2019-2024 годы	
4	Основное мероприятие: Содержание, капитальный, текущий ремонт и устройство линий наружного уличного освещения	2019 год	Локально-сметный расчет
	Внедрение энергоэффективных технологий при организации наружного (уличного) освещения в рамках цифровизации городского хозяйства	2019 год	

4.8. Основными показателями эффективности реализации указанных мероприятий в процессе получения планируемых результатов являются:

№	Наименование мероприятия	Наименование целевых показателей (индикаторов)	Единица измерения	Значения целевых показателей (индикаторов)							
				базовый	2018	2019	2020	2021	2022	2023	2024
Цель 1 подпрограммы 1 «Повышение качества и комфорта городской среды на территории Петропавловск-Камчатского городского округа»											
Задача 1 подпрограммы 1 «Повышение уровня благоустройства территорий, установленных по результатам отбора дворовых, общественных территорий и мест массового отдыха горожан Петропавловск-Камчатского городского округа»											
1.1	Основное мероприятие «Мероприятия по формированию современной городской среды»	Количество благоустроенных дворовых территорий (нарастающим итогом)	единица	35	20	0	0	0	0	0	0
		Доля благоустроенных дворовых территорий от общего количества дворовых территорий, нуждающихся в благоустройстве	процент	2,5	1,5	0	0	0	0	0	0
		Количество благоустроенных общественных территорий (нарастающим итогом)	единица	1	1	1	0	0	0	0	0
		Доля благоустроенных общественных территорий от общего количества общественных территорий, нуждающихся в благоустройстве	процент	4,3	4,5	4,3	0	0	0	0	0
		Процент обеспечения работы участников счетных комиссий	процент	100	100	0	0	0	0	0	0
1.2	Основное мероприятие «Благоустройство мест массового отдыха горожан»	Количество благоустроенных мест массового отдыха горожан (городских парков)	единица	1	1	1	1	1	1	0	0
		Доля благоустроенных мест массового отдыха горожан (городских парков)	процент	100	100	100	100	100	100	0	0
Задача 2 подпрограммы 1: «Повышение уровня комфортного проживания горожан на территории Петропавловск-Камчатского городского округа»											
1.3	Предоставление субсидий юридическим лицам (за исключением субсидий муниципальным учреждениям и унитарным предприятиям), индивидуальным предпринимателям	Количество организованных на территории Петропавловск-Камчатского городского округа территориальных общественных самоуправлений	единица	0	0	0	4	4	4	0	0
		Количество социально значимых проектов территориальных общественных самоуправлений, реализованных с привлечением бюджетных средств	единица	0	0	0	4	4	4	0	0
Задача 3 подпрограммы 1: Преобразование городской среды путем внедрения цифровых технологий и платформенных решений											
1.4	Содержание, капитальный, текущий ремонт и устройство линий наружного уличного освещения	Количество улиц (проспектов) на которых внедрены энергоэффективные технологии при организации наружного (уличного) освещения в рамках цифровизации городского хозяйства»	Единица	0	0	1	0	0	0	0	0
		Доля выполненных работ по внедрению энергоэффективных технологии при организации наружного (уличного) освещения в рамках цифровизации городского хозяйства»	Процент	0	0	100	0	0	0	0	0

4.9. Решение задач подпрограммы 2 «Комплексное благоустройство Петропавловск-Камчатского городского округа» предполагает реализацию программных и инвестиционных мероприятий.

4.10. Для решения задачи по приведению автомобильных дорог общего пользования, внутриквартальных дорог и придомовых проездов городского округа в состояние, отвечающее требованиям технических регламентов в целях строительства, реконструкции, капитального ремонта и модернизации объектов благоустройства планируется реализовать следующие мероприятия:

- содержание, капитальный, текущий ремонт автомобильных дорог общего пользования, внутриквартальных дорог, придомовых проездов и дорожной инфраструктуры;
- специализированные работы, услуги (межевание, кадастровые работы, оценка, охрана, энергоаудит, страхование и т.п.).

4.11. Мероприятие «Содержание, капитальный, текущий ремонт автомобильных дорог общего пользования, внутриквартальных дорог, придомовых проездов и дорожной инфраструктуры» подразумевает реализацию комплекса мер по ремонту автомобильных дорог общего пользования, восстановлению и ремонту дворовых территорий многоквартирных домов и проездам к ним, по содержанию автомобильных дорог общего пользования местного значения (за исключением предоставления в 2019 году субсидии из краевого бюджета и соответствующего софинансирования за счет средств местного бюджета, в случае оказания финансовой поддержки, в связи с дополнительной потребностью, отражаемой в муниципальной программе «Развитие транспортной системы Петропавловск-Камчатского городского округа»), по содержанию площадок для складирования снега, содержанию разворотных площадок.

Мероприятие «Специализированные работы, услуги (межевание, кадастровые работы, оценка, охрана, энергоаудит, страхование и т.п.)» включает оказание услуг по предоставлению доступа к системе спутникового контроля ГЛОНАСС/GPS для техники.

4.12. Для решения задачи по приведению сетей наружного уличного освещения в состояние, отвечающее требованиям технических регламентов, планируется реализовать следующее мероприятие «Содержание, капитальный, текущий ремонт и устройство линий наружного освещения».

4.13. Мероприятие «Содержание, капитальный, текущий ремонт и устройство линий наружного освещения» подразумевает реализацию следующих подмероприятий:

- устройство и ремонт линий наружного освещения;
- мероприятия по улично-дорожному освещению автомобильных дорог общего пользования, в том числе текущий ремонт, техническое обслуживание и электроснабжение.

4.14. Для решения задачи по восстановлению разрушенных и текущее содержание структурно-планировочных элементов благоустройства планируется реализовать следующие мероприятия:

- содержание, капитальный, текущий ремонт и установка объектов благоустройства;
- ликвидация движимого и недвижимого имущества.

4.15. Мероприятие «Содержание, капитальный, текущий ремонт и установка объектов благоустройства» подразумевает реализацию следующих подмероприятий:

- капитальный, текущий ремонт, устройство и содержание подпорных стен, в том числе разработка проектной документации;
- восстановление, текущий ремонт и содержание лестничных переходов, в том числе разработка проектной документации;
- восстановление, обустройство, содержание и ремонт детских площадок;
- содержание и текущий ремонт площадок для выгула собак.

4.16. Мероприятие «Ликвидация движимого и недвижимого имущества, подразумевает освобождение земельных участков от самовольно установленных объектов движимого имущества.

4.17. Для решения задачи по озеленению и ландшафтному оформлению территорий городского округа, обустройству и содержанию дворовых территорий многоквартирных домов, мест массового отдыха населения и территорий объектов социальной сферы, в том числе улиц, парков, скверов, площадей, содержанию и использованию лесных зон планируется реализовать следующие мероприятия:

- благоустройство объектов и территорий городского округа;
- благоустройство мест массового отдыха горожан;
- содержание лесных зон городского округа;
- организация муниципальных мероприятий (смотры, конкурсы, фестивали, выставки, ярмарки, семинары, круглые столы, соревнования, праздничные мероприятия, гуляния, субботники, учения, чествования и т.п.);

- содержание, капитальный, текущий ремонт объектов нежилого фонда муниципальной собственности;

- уплата налогов, сборов и иных платежей.

4.18. Мероприятие «Благоустройство объектов и территорий городского округа» включает реализацию следующих подмероприятий:

- озеленение и ландшафтное оформление территорий Петропавловск-Камчатского городского округа;
- выращивание цветочной рассады, высадка рассады, подготовка и содержание цветников;
- разработка архитектурной концепции (проработка цветовых решений);
- организация и проведение конкурсов на создание эскизных проектов зданий, общественных территорий, малых архитектурных форм.

4.19. Мероприятие «Благоустройство мест массового отдыха горожан» включает реализацию следующих подмероприятий:

- ведение работ по благоустройству мест массового отдыха горожан;
- содержание биотуалетов;
- содержание объектов ландшафтной архитектуры;
- освещение объектов внешнего благоустройства;
- приобретение биотуалетов.

4.20. Мероприятие «Содержание лесных зон городского округа» включает реализацию комплекса мер по благоустройству зон отдыха, расположенных на территории лесов, содержанию лесных дорог, оказанию услуг по осуществлению санитарно-оздоровительных мероприятий, изготовлению, ремонту и установке на территориях лесов знаков с призывом соблюдать чистоту и пожарную безопасность.

4.21. Мероприятие «Организация муниципальных мероприятий (смотры, конкурсы, фестивали, выставки, ярмарки, семинары, круглые столы, соревнования, праздничные мероприятия, гуляния, субботники, учения, чествования и т.п.)» подразумевает комплекс мер по организации праздничных мероприятий в местах массового отдыха.

4.22. Мероприятие «Содержание, капитальный, текущий ремонт объектов нежилого фонда муниципальной собственности» подразумевает реализацию мероприятия по обеспечению сохранности муниципального имущества.

4.23. Мероприятие «Уплата налогов, сборов и иных платежей» включает уплату земельного налога и налога на имущество организаций.

4.24. Для решения задачи по обустройству и содержанию мест захоронения, а также организации ритуальных услуг планируется реализовать следующие мероприятия:

- организация ритуальных услуг и содержание мест захоронения;
- специализированные работы, услуги (межевание, кадастровые работы, оценка, охрана, энергоаудит, страхование и т.п.);
- осуществление капитальных вложений в объекты нежилого фонда (в том числе муниципальной и иных форм собственности).

4.25. Мероприятие «Организация ритуальных услуг и содержание мест захоронения» включает реализацию следующих подмероприятий:

- оказание услуг по организации вывоза тел умерших и погибших граждан Петропавловск-Камчатского городского округа;
- организация и содержание мест захоронения;
- расходы на обустройство и восстановление воинских захоронений, находящихся в государственной собственности.

4.26. Мероприятие «Специализированные работы, услуги (межевание, кадастровые работы, оценка, охрана, энергоаудит, страхование и т.п.)» подразумевает реализацию подмероприятия по изготовлению технической документации на объекты недвижимого имущества.

4.27. Мероприятие «Осуществление капитальных вложений в объекты нежилого фонда (в том числе муниципальной и иных форм собственности)» подразумевает реализацию подмероприятия по обустройству мест захоронения в восточной части г. Петропавловска-Камчатского.

4.28. Для решения задачи по обеспечению реализации мероприятий подпрограммы «Комплексное благоустройство Петропавловск-Камчатского городского округа» планируется реализовать следующее мероприятие:

- обеспечение реализации муниципальных услуг и функций, в том числе по выполнению государственных полномочий Камчатского края (содержание муниципальных учреждений городского округа).

4.29. Мероприятие «Обеспечение реализации муниципальных услуг и функций, в том числе по выполнению государственных полномочий Камчатского края (содержание муниципальных учреждений городского округа)» включает реализацию следующих мероприятий:

- «Обеспечение реализации мероприятий по благоустройству территории городского округа»;
- «Обеспечение реализации мероприятий по развитию улично-дорожной сети Петропавловск-Камчатского городского округа».

4.30. Ожидаемый результат реализации мероприятий – в рамках решения каждой задачи планируется комплекс мероприятий. Общая доля реализованных мероприятий программы также послужит критерием оценки эффективности ее реализации. Реализация подпрограммы 2 повысит уровень благоустройства и улучшит эстетический облик города. Помимо этого, решение задач послужит:

- улучшению эксплуатационного состояния объектов благоустройства;
- развитию и улучшению состояния сети внутриквартальных и придомовых проездов;
- сохранению и улучшению внешнего вида городских строений, памятных мест;
- обеспечению комфортных и безопасных условий для граждан, проживающих в Петропавловск-Камчатском городском округе, путем проведения капитального ремонта конструкций и модернизации объектов благоустройства;
- созданию благоприятных условий по организации досуга жителей городского округа.

4.31. Обоснование затрат по мероприятиям программы устанавливается приказом Управления дорожного хозяйства, транспорта и благоустройства администрации Петропавловск-Камчатского городского округа.

4.32. Перечень объектов, в отношении которых планируется реализация мероприятий подпрограммы 2, устанавливается приказом Управления дорожного хозяйства, транспорта и благоустройства администрации Петропавловск-Камчатского городского округа.

4.33. Обеспечить эффективность расходования, предусмотренного подпрограммой 2 финансирования, позволят мероприятия по контролю за расходованием средств исполнителями программных мероприятий и своевременной корректировке объемов финансирования в соответствии с промежуточными результатами их реализации.

Основными показателями эффективности реализации указанных мероприятий в процессе получения планируемых результатов являются:

№	Наименование мероприятия	Наименование целевых показателей (индикаторов)	Единица измерения	Значения целевых показателей (индикаторов)							
				базовые	по годам реализации программы						
					2018	2019	2020	2021	2022	2023	2024
Цель 1 подпрограммы 2: Развитие улично-дорожной сети Петропавловск-Камчатского городского округа											
Задача 1: приведение автомобильных дорог общего пользования, внутриквартальных дорог и придомовых проездов городского округа в состояние, отвечающее требованиям технических регламентов											
1	Содержание, капитальный, текущий ремонт автомобильных дорог общего пользования, внутриквартальных дорог, придомовых проездов и дорожной инфраструктуры	Общая площадь отремонтированных автомобильных дорог, восстановленных и отремонтированных дворовых территорий многоквартирных домов и проездов к ним	метр квадратный	133 459	160 890	137 516,3	84 823,5	0	0	0	0
Общая протяженность отремонтированных автомобильных дорог, восстановленных и отремонтированных дворовых территорий многоквартирных домов и проездов к ним		метр погонный	96 688,5	22 985	19 645,2	13 316,0	0	0	0	0	
Доля автомобильных дорог общего пользования местного значения, подлежащих содержанию и текущему ремонту		процент	100	100	100	100	100	100	0	0	
Площадь автомобильных дорог общего пользования местного значения, подлежащих содержанию и текущему ремонту		тысяч метров квадратных	3 925,18	3 930,776	3 930,776	3 930,776	3 930,776	3 930,776	0	0	
Объем снега перемещаемого до 50 метров		тысяч метров кубических	1 093,4	1 010,85	1 261,89	1 261,89	1 261,89	1 261,89	0	0	
Количество отремонтированных остановочных павильонов (нарастающим итогом)		единица	9	25	77	94	109	124	0	0	
Процент отремонтированных автобусных павильонов относительно запланированных в текущем году		процент	100	100	100	100	100	100	0	0	
Мощность площадок для складирования снега, подлежащей содержанию		тонн/год	300	300	511,6	511,6	511,6	511,6	0	0	
Площадь разворотных площадок, подлежащих содержанию		метр квадратный	0,0	14 474	14 474	14 474	14 474	14 474	0	0	
2	Специализированные работы, услуги (межевание, кадастровые работы, оценка, охрана, энергоаудит, страхование и т.п.)	Количество мест, оборудованных доступом к системе спутникового контроля ГЛОНАСС или ГЛОНАСС/GPS	штук	2	2	2	2	2	2	0	0
Количество транспортных средств, отслеживаемых в зимний период с помощью системы спутникового контроля ГЛОНАСС или ГЛОНАСС/GPS		единица	100	100	100	100	100	100	0	0	
Количество транспортных средств, отслеживаемых в летний период с помощью системы спутникового контроля ГЛОНАСС или ГЛОНАСС/GPS		единица	20	20	20	20	20	20	0	0	
Цель 2 подпрограммы 2: Строительство, реконструкция, капитальный ремонт и модернизация объектов благоустройства с целью улучшения их эксплуатационного состояния											
Задача 2: приведение сетей наружного уличного освещения в состояние, отвечающее требованиям технических регламентов											
3	Содержание, капитальный, текущий ремонт и устройство линий наружного уличного освещения	Общая протяженность отремонтированных линий наружного освещения	километр	0	4,964	0,0	0	0	0	0	0
Общая мощность установленных, реконструированных и отремонтированных линий наружного освещения (нарастающим итогом)		кВт/ч	17 589	4 055	4 055	4 055	4 055	4 055	0	0	
Количество разработанных проектов на восстановление и ремонт линий наружного освещения		единиц	0	1	2	2	2	2	0	0	
Удельный расход электрической энергии в системах уличного освещения (на 1 кв. метр освещаемой площади с уровнем освещенности, соответствующим установленным нормативам) (нарастающим итогом)		кВт/ метр квадратный	0,77	0,77	0,77	0,77	0,77	0,77	0,77	0	0
Задача 3: восстановление разрушенных и текущее содержание структурно-планировочных элементов благоустройства											
4	Содержание, капитальный, текущий ремонт и установка объектов благоустройства	Количество реконструированных и отремонтированных подпорных стен	единиц	4	4	4	2	5	2	0	0
Количество разработанных проектов на ремонт подпорных стен		единиц	2	2	10	1	1	1	0	0	
Объем реконструированных и отремонтированных подпорных стен		метр кубический	134	420	1 041,5	420	420	420	0	0	
Площадь реконструированных и отремонтированных лестничных переходов		метр квадратный	148	317	260,0	317	317	317	0	0	
Количество разработанных проектов на ремонт лестничных переходов		единиц	0	5	13	1	0	0	0	0	
Количество реконструированных и отремонтированных лестничных переходов		единиц	50	7	5	4	2	2	0	0	
Количество разработанных проектов на обустройство детских площадок		единиц	0	0	1	0	0	0	0	0	
Количество восстановленных и обустроенных детских площадок		единиц	2	2	1	2	2	2	0	0	
Площадь восстановленных и обустроенных детских площадок		метр квадратный	812,0	1700,0	1125,0	1700,0	1700,0	1700,0	0	0	
Содержание площадок для выгула собак	метр квадратный/год	0	0	1 600,0	1 600,0	1 600,0	1 600,0	0	0		

№	Наименование мероприятия	Наименование целевых показателей (индикаторов)	Единица измерения	Значения целевых показателей (индикаторов)								
				базовые	по годам реализации программы						2023	2024
					2018	2019	2020	2021	2022			
5	Ликвидация движимого и недвижимого имущества	Освобождение земельных участков от самовольно установленных объектов движимого имущества (торговые павильоны, передвижные павильоны, металлические гаражи, автомобильные кузова)	штук	221	161	125	73	150	150	0	0	
		Доля освобожденных земельных участков от самовольно установленных объектов движимого имущества торговые павильоны, передвижные павильоны, металлические гаражи, автомобильные кузова	процент	100	100	100	100	100	100	0	0	
Цель 3 подпрограммы 2: Улучшение внешнего облика территории Петропавловск-Камчатского городского округа, содержание мест захоронения, а также организация ритуальных услуг												
Задача 4: озеленение и ландшафтное оформление территорий городского округа, обустройство и содержание мест массового отдыха населения и территорий объектов социальной сферы, в том числе улиц, парков, площадей, содержание и использование лесных зон городского округа												
6	Благоустройство объектов и территорий городского округа	Количество установленных напольных вазонов	единиц	15	12	12	12	12	12	0	0	
		Количество установленных подвесных вазонов	единиц	221	221	221	221	221	221	0	0	
		Количество выращенной рассады	штук	146208	163608	194288	166000	166000	166000	0	0	
		Количество приобретенных МАФ	штук	169	456	350	456	456	456	0	0	
		Архитектурная концепция Разработка архитектурной концепции (проработка цветочных решений)	единица	1	0	0	1	1	1	0	0	
		Доля выполненных работ в рамках архитектурной концепции	процент	100	0	0	100	100	100	0	0	
		Количество организованных и проведенных конкурсов на создание эскизных проектов зданий, общественных территорий, малых архитектурных форм	единица	0	0	0	4	4	4	0	0	
7	Благоустройство мест массового отдыха горожан	Количество проектов по благоустройству мест массового отдыха	единиц	0	1	1	0	0	0	0	0	
		Количество благоустроенных мест массового отдыха	единиц	4	5	6	1	1	1	0	0	
		Содержание биотуалетов (нарастающим итогом)	штук	15	20	20	14	20	20	0	0	
		Количество приобретенных биотуалетов	единиц	32	12	0	0	0	0	0	0	
8	Содержание лесных зон городского округа	Изготовление и установка баннеров (аншлагов)	единиц	45	24	24	12	12	12	0	0	
		Транспортные услуги	машина/час	229,55	230	230	230	230	230	0	0	
9	Организация муниципальных мероприятий (смотры, конкурсы, фестивали, выставки, ярмарки, семинары, круглые столы, соревнования, праздничные мероприятия, гуляния, субботники, учения, чествования и т. п.)	Количество человеко-часов по штатной единице «дежурный электрик»	человек/час	417	530	530	530	530	530	0	0	
		Объем убранного мусора	метр кубический	520	413	413	413	413	413	0	0	
		Процент выполненных мероприятий, связанных с организацией новогоднего праздника	процент	-	-	100	100	0	0	0	0	
		Обслуживание биотуалетов	машина/час	315	327	315	327	327	327	0	0	
10	Содержание, капитальный, текущий ремонт объектов нежилого фонда муниципальной собственности	Полнота обеспеченной сохранности муниципального имущества	процент	100	100	100	100	100	100	0	0	
		Площадь складских помещений используемая для хранения муниципального имущества	метр квадратный	855,2	855,2	855,2	855,2	855,2	855,2	0	0	
11	Уплата налогов, сборов и иных платежей	Полнота уплаченных налогов, сборов и платежей	процент	100	100	100	100	100	100	0	0	
		Доля просроченных налогов, сборов и платежей в общем объеме налоговых платежей, сборов и иных платежей	процент	0	0	0	0	0	0	0	0	
Задача 5: обустройство и содержание мест захоронения, а также организация ритуальных услуг												
12	Организация ритуальных услуг и содержание мест захоронения	Площадь мест захоронений (нарастающим итогом)	гектар	69,34974	69,34974	72,84974	72,84974	72,84974	72,84974	0	0	
		Процент обслуживания	процент	100	100	100	100	100	100	0	0	
		Количество обустроенных и восстановленных воинских захоронений, находящихся в государственной собственности	единица	0	0	2	1	1	1	0	0	
13	Специализированные работы, услуги (межевание, кадастровые работы, оценка, охрана, энергоаудит, страхование и т.п.)	Количество объектов недвижимости, в отношении которых проведены кадастровые работы	штуки	0	1	0	0	0	0	0	0	
		Доля выполнения кадастровых работ	процент	0	100	0	0	0	0	0	0	
14	Осуществление капитальных вложений в объекты нежилого фонда (в том числе муниципальной и иных форм собственности)	Площадь обустраиваемой территории	гектар	0	0	3,5	0	0	0	0	0	
		Протяженность дорог с асфальтобетонным покрытием в рамках обустраиваемой территории	метр квадратный	0	0	0	5 575	0	0	0	0	
Задача 6: обеспечение реализации мероприятий подпрограммы «Комплексное благоустройство Петропавловск-Камчатского городского округа»												
15	Обеспечение реализации муниципальных услуг функций, в том числе по выполнению государственных полномочий Камчатского края (содержание муниципальных учреждений городского округа)	Содержание детских площадок	метр квадратный/год	94 660,0	94 660,0	94 660,0	94 660,0	94 660,0	94 660,0	0	0	
		Содержание лестничных переходов	метр квадратный/год	16 584,0	16 584,0	17 393,0	17 393,0	17 393,0	17 393,0	0	0	

4.34. Решение задачи подпрограммы 3 «Обеспечение реализации муниципальной программы» предполагает реализацию программных мероприятий.

Для решения задачи по организационному, нормативно-правовому, методическому и координационному обеспечению реализации мероприятия муниципальной программы (нормативные расходы) планируется реализовать следующие мероприятия:

- «Обеспечение исполнения мероприятий программ и полномочий органов администрации городского округа, в том числе выполнение государственных полномочий Камчатского края (содержание органов администрации городского округа)». Данное мероприятие является обеспечением деятельности органов администрации Петропавловск-Камчатского городского округа в части исполнения функций, возложенных и закрепленных в положениях соответствующих органов;

- «Обеспечение реализации муниципальных услуг и функций, в том числе по выполнению государственных полномочий Камчатского края (содержание муниципальных учреждений городского округа)».

4.35. В рамках мероприятия «Обеспечение исполнения мероприятий программ и полномочий органов администрации городского округа, в том числе выполнение государственных полномочий Камчатского края (содержание органов администрации Петропавловск-Камчатского городского округа)» планируется реализация следующих подмероприятий:

- обеспечение деятельности органов администрации Петропавловск-Камчатского городского округа в части исполнения функций муниципальной службы;

- обеспечение деятельности органов администрации Петропавловск-Камчатского городского округа в части исполнения функций, не связанных с муниципальной службой.

Данное мероприятие носит вспомогательный характер и косвенно обеспечивает достижение целевых показателей и ожидаемых результатов реализации муниципальной программы в целом, в рамках которой Управление дорожного хозяйства, транспорта и благоустройства администрации Петропавловск-Камчатского городского округа выполняет закрепленные за ним функции и полномочия в соответствии с Постановлением администрации Петропавловск-Камчатского городского округа от 30.03.2016 № 411 «О функциях и полномочиях Управления дорожного хозяйства, транспорта и благоустройства администрации Петропавловск-Камчатского городского округа – муниципального учреждения».

4.36. В рамках мероприятия «Обеспечение реализации муниципальных услуг и функций, в том числе по выполнению государственных полномочий Камчатского края (содержание муниципальных учреждений городского округа)» планируются расходы на осуществление государственных полномочий Камчатского края по организации проведения мероприятий по отлову и содержанию безнадзорных животных в Камчатском крае.



Финансирование мероприятия планируется осуществлять за счет средств субвенции из краевого бюджета в рамках реализации Закона Камчатского края от 08.06.2015 № 606. Исполнителем мероприятия является: МКУ «Служба благоустройства Петропавловск-Камчатского городского округа», главным распорядителем бюджетных средств: Управление дорожного хозяйства, транспорта и благоустройства администрации Петропавловск-Камчатского городского округа.

4.37. Ожидаемый результат реализации мероприятий – осуществление организационного, нормативно-правового, методического и координационного обеспечения реализации мероприятия муниципальной программы (нормативные расходы).

4.38. Обоснование затрат по мероприятиям программы устанавливается приказом Управления дорожного хозяйства, транспорта и благоустройства администрации Петропавловск-Камчатского городского округа.

4.39. Основными показателями эффективности реализации указанных мероприятий в процессе получения планируемых результатов являются:

№	Наименование мероприятия	Наименование целевых показателей (индикаторов)	Единица измерения	Значения целевых показателей (индикаторов)					
				базовый	2018	2019	2020	2021	2022
Цель 1 подпрограммы 3: «Обеспечение реализации мероприятий муниципальной программы»									
Задача 1: организационное, нормативно-правовое, методическое и координационное обеспечение реализации мероприятий муниципальной программы (нормативные расходы)									
1.	Основное мероприятие «Обеспечение исполнения мероприятий программ и полномочий органов администрации городского округа, в том числе выполнение государственных полномочий Камчатского края (содержание органов администрации городского округа)»	Уровень исполнения мероприятий муниципальных программ	процент	100	100	100	100	100	100
		Уровень исполнения полномочий Управления дорожного хозяйства, транспорта и благоустройства администрации Петропавловск-Камчатского городского округа	процент	100	100	100	100	100	100
2.	Основное мероприятие «Обеспечение реализации муниципальных услуг и функций, в том числе по выполнению государственных полномочий Камчатского края (содержание муниципальных учреждений городского округа)»	Количество отловленных безнадзорных животных, подлежащих содержанию	тысяч штук	0,1	0,1	0,6	0,1	0,1	0,1
		Процент исполнения мероприятий, направленных на отлов безнадзорных животных, подлежащих содержанию	процент	100	100	100	100	100	100

4.40. Решение задачи подпрограммы 4 «Обеспечение реализации муниципальной программы» предполагает реализацию программных мероприятий.

Для решения задачи по повышению уровня благоустройства дворовых территорий и общественных пространств Петропавловск-Камчатского городского округа, установленных по результатам отбора планируется реализовать основное мероприятие «Региональный проект «Формирование комфортной городской среды».

4.41. В рамках основного мероприятия «Региональный проект «Формирование комфортной городской среды» планируется реализация следующих подмероприятий:

- благоустройство дворовых территорий многоквартирных домов;
- благоустройство общественных пространств;
- организация постоянного видеонаблюдения с использованием систем видеоналитики в общественных территориях.

Благоустройство дворовых территорий реализуется путем выполнения минимального (ремонт дворовых проездов, обеспечение освещения дворовых территорий, установка скамеек, урн) и дополнительного (оборудование детских и (или) спортивных площадок, автомобильных парковок, ремонт тротуаров, ремонт подпорных стен, устройство откосов, ремонт смотровых люков, решеток дождеприемников, озеленение территорий, ремонт ливневой канализации, площадок для установки мусоросборников, лестниц, расположенных в границах дворовой территории) перечней работ.

Выполнение работ по благоустройству дворовых территорий многоквартирных домов осуществляется в соответствии с дизайн-проектом, разработанным и утвержденным в соответствии с порядком разработки, обсуждения с заинтересованными лицами и утверждения дизайн-проекта благоустройства дворовых территорий многоквартирных домов, расположенных на территории Петропавловск-Камчатского городского округа, согласно приложению 2 к настоящей Программе, с обязательным финансовым участием заинтересованных лиц и за счет предоставления субсидии в целях возмещения затрат на благоустройство дворовых территорий многоквартирных домов по формированию современной городской среды в соответствии с порядком, утвержденному постановлением администрации Петропавловск-Камчатского городского округа от 29.03.2018 № 572.

Нормативная стоимость (единичные расценки) работ по благоустройству дворовых территорий многоквартирных домов, входящих в состав минимального перечня работ по благоустройству дворовых территорий многоквартирных домов, представлена в таблице:

Виды работ	Единица измерения	Единичные расценки работ, рублей
Минимальный перечень работ по благоустройству дворовых территорий		
Ремонт дворовых проездов	1 кв. метр	3 360,00
Обеспечение освещения дворовых территорий	1 условная единица	23 415,00
Установка скамеек	1 шт.	25 305,00
Установка урн	1 шт.	7 985,25

Нормативная стоимость (единичные расценки) работ по благоустройству дворовых территорий, входящих в состав дополнительного перечня работ, определяется согласно сметным расчетам.

Выполнение работ по благоустройству общественных территорий осуществляется по результатам голосования по отбору общественных территорий. Порядок организации и проведения голосования по отбору общественных территорий регламентирован:

- постановлением администрации Петропавловск-Камчатского городского округа от 29.12.2017 № 3207 «О порядке голосования по отбору общественных территорий Петропавловск-Камчатского городского округа»;

- постановлением Правительства Камчатского края от 20.03.2019 № 132-П «Об утверждении Порядка организации и проведения голосования по отбору общественных территорий отдельных муниципальных образований в Камчатском крае, подлежащих благоустройству в год, следующий за годом проведения такого голосования, в рамках реализации государственной программы Камчатского края «Формирование современной городской среды в Камчатском крае», утвержденной Постановлением Правительства Камчатского края от 31.08.2017 № 360-П».

Выполнение работ по благоустройству общественных пространств подразумевает также реализацию мероприятий по преобразованию отрасли городского хозяйства посредством внедрения цифровых технологий и платформенных решений из перечня мероприятий, предусмотренных методическими рекомендациями по цифровизации городского хозяйства, утверждаемыми Министерством строительства и жилищно-коммунального хозяйства Российской Федерации (подпункт 3 и 4 пункта 2.1. подпрограммы 1 государственной программы Камчатского края «Формирование современной городской среды в Камчатском крае», утвержденной постановлением Правительства Камчатского края от 31.08.2017 № 360-П).

Выполнение работ по благоустройству дворовых и общественных территорий осуществляется при соблюдении заинтересованными лицами требований, установленных порядком и сроками представления предложений граждан и организаций к муниципальной программе «Формирование современной городской среды в Петропавловск-Камчатском городском округе», утвержденным постановлением администрации Петропавловск-Камчатского городского округа от 26.09.2017 № 2410, с учетом рекомендаций муниципальной общественной комиссии для организации общественного обсуждения проекта муниципальной программы «Формирование современной городской среды в Петропавловск-Камчатском городском округе», а также в пределах ресурсного обеспечения муниципальной программы на текущий год и плановый период.

Адресный перечень дворовых территорий, нуждающихся в благоустройстве, указан в приложении 4 к настоящей Программе.

Адресный перечень общественных территорий, нуждающихся в благоустройстве, а также адресный перечень мест массового отдыха горожан (городских парков), нуждающихся в благоустройстве, указаны в приложении 5 к настоящей Программе.

4.42. Обоснование затрат по мероприятиям подпрограммы 4:

№ пункта	Наименование мероприятия	Период	Расчет затрат
1	Основное мероприятие: Региональный проект «Формирование комфортной городской среды»	2019-2024 годы	Локально-сметный расчет
	Благоустройство дворовых территорий многоквартирных домов	2019-2024 годы	
	Благоустройство общественных пространств	2019-2024 годы	
	Организация постоянного видеонаблюдения с использованием систем видеоналитики в общественных территориях	2019-2024 годы	

4.43. Основными показателями эффективности реализации указанных мероприятий в процессе получения планируемых результатов являются:

№	Наименование мероприятия	Наименование целевых показателей (индикаторов)	Единица измерения	Значения целевых показателей (индикаторов)							
				базовый	2018	2019	2020	2021	2022	2023	2024
Цель 1 подпрограммы 4: развитие комфортной городской среды в рамках реализации регионального проекта «Формирование комфортной городской среды»											
Задача 1 подпрограммы 4: Повышение уровня благоустройства дворовых территорий и общественных пространств Петропавловск-Камчатского городского округа, установленных по результатам отбора»											
1.3	Региональный проект «Формирование комфортной городской среды»	Количество благоустроенных общественных территорий (нарастающим итогом)	единица	0	0	1	0	0	0	0	0
		Доля благоустроенных общественных территорий от общего количества общественных территорий, нуждающихся в благоустройстве	процент	0	0	4,8	0	0	0	0	0
		Количество общественных пространств на которых осуществлена организация постоянного видеонаблюдения с использованием систем видеоналитики в рамках цифровизации городского хозяйства, в части регионального проекта	единица	0	0	3	0	0	0	0	0
		Количество благоустроенных дворовых территорий в рамках регионального проекта «Формирование комфортной городской среды» (нарастающим итогом)	единица	0	0	16	0	0	0	0	0
		Доля благоустроенных дворовых территорий в рамках регионального проекта «Формирование комфортной городской среды» от общего количества дворовых территорий, нуждающихся в благоустройстве	процент	0	0	1,2	0	0	0	0	0

4.44. Основными рисками, оказывающими влияние на конечные результаты реализации мероприятий Программы, являются:

- риски невыполнения исполнителем обязательств, превышения стоимости проекта, риски низкого качества работ;
- социальные риски, связанные с низкой социальной активностью населения, отсутствием массовой культуры соучастия в благоустройстве общественных и дворовых территорий.

В целях выявления и минимизации возможных рисков в процессе реализации Программы предлагаются:

- перераспределение объемов финансирования в зависимости от динамики и темпов решения тактических задач;
- осуществление мониторинга выполнения мероприятий, регулярный анализ выполнения показателей и мероприятий;
- привлечение жителей многоквартирных домов к активному участию в благоустройстве дворовых территорий путем проведения разъяснительной работы.

4.45. Эффективное расходование средств бюджета Петропавловск-Камчатского городского округа должно обеспечиваться программно-целевым методом планирования деятельности органов администрации Петропавловск-Камчатского городского округа, задействованных в решении задач, обозначенных в Программе. Обеспечение эффективности расходования бюджетных средств планируется достигнуть путем контроля над их целевым использованием исполнителями мероприятий.

4.46. Исполнителями мероприятий являются: МКУ «Служба благоустройства Петропавловск-Камчатского городского округа», МКУ «Служба автомобильных дорог Петропавловск-Камчатского городского округа», Управление коммунального хозяйства и жилищного фонда администрации Петропавловск-Камчатского городского округа, Управление архитектуры, градостроительства и земельных отношений администрации Петропавловск-Камчатского городского округа; главными распорядителями бюджетных средств: Управление дорожного хозяйства, транспорта и благоустройства администрации Петропавловск-Камчатского городского округа, Управление коммунального хозяйства и жилищного фонда администрации Петропавловск-Камчатского городского округа, Управление архитектуры, градостроительства и земельных отношений администрации Петропавловск-Камчатского городского округа.

4.47. Перечень мероприятий Программы с указанием исполнителей, сроков исполнения, объемов финансирования по источникам и годам реализации программы, главных распорядителей бюджетных средств, распорядителей средств внебюджетных источников представлен в Приложении 1.

Приложение 5  
к постановлению администрации  
Петропавловск-Камчатского  
городского округа  
от 11.03.2020 № 422

Приложение 1  
к муниципальной программе  
«Формирование современной городской среды  
в Петропавловск-Камчатском городском округе»,  
утвержденной постановлением администрации  
Петропавловск-Камчатского городского округа  
от 29.12.2017 № 3217

**Перечень мероприятий муниципальной программы  
«Формирование современной городской среды в Петропавловск-Камчатском городском округе»**

№ п/п	Наименование мероприятия ГРБС	КЦСР	Срок реализации мероприятия	Объем финансирования (тыс. рублей)					Исполнители	Главные распорядители бюджетных средств, распорядители внебюджетных средств	
				Всего	в том числе по источникам финансирования						
					федеральный бюджет	краевой бюджет	бюджет городского округа	внебюджетные источники			
ВСЕГО ПО ПРОГРАММЕ:				2018-2024, в том числе по годам:	9 085 637.06313	86 673.90580	1 034 681.31326	7 947 906.41325	16 375.43082	Муниципальное казенное учреждение «Служба автомобильных дорог Петропавловск-Камчатского городского округа» (далее - МКУ «САД»), Муниципальное казенное учреждение «Служба благоустройства Петропавловск-Камчатского городского округа» (далее - МКУ «СБ»), Управление дорожного хозяйства, транспорта и благоустройства администрации Петропавловск-Камчатского городского округа (далее - УДХТИБ), Управление коммунального хозяйства и жилищного фонда администрации Петропавловск-Камчатского городского округа (далее - УКХИЖФ), Управление архитектуры, градостроительства и земельных отношений администрации Петропавловск-Камчатского городского округа (далее - УАГИЗО), Муниципальное казенное учреждение «Управление капитального строительства и ремонта» (далее - МКУ УКСИР)	УДХТИБ, УКХИЖФ, УАГИЗО, собственники жилых помещений
	2018	2 124 977.85947	34 652.72135	497 083.22166	1 584 928.97248	8 312.94398					
	2019	2 134 614.85450	47 778.08445	364 240.56212	1 714 533.72109	8 062.48684					
	2020	1 672 624.56518	195.70000	128 048.96575	1 544 379.89943	0.00000					
	2021	1 565 478.15175	687.80000	23 179.62370	1 541 610.72805	0.00000					
	2022	1 587 941.63223	3 359.60000	22 128.94003	1 562 453.09220	0.00000					
	2023	0.00000	0.00000	0.00000	0.00000	0.00000					
	2024	0.00000	0.00000	0.00000	0.00000	0.00000					
ИНВЕСТИЦИОННЫЕ МЕРОПРИЯТИЯ:				2019-2020, в том числе по годам:	27 282.19770	0.00000	0.00000	27 282.19770	0.00000	МКУ «САД», МКУ «СБ»	УДХТИБ
	2019	14 061.70970	0.00000	0.00000	14 061.70970	0.00000					
	2020	13 220.48800	0.00000	0.00000	13 220.48800	0.00000					
ПРОГРАММНЫЕ МЕРОПРИЯТИЯ:				2018-2022, в том числе по годам:	9 058 354.86543	86 673.90580	1 034 681.31326	7 920 624.21555	16 375.43082	МКУ «САД», МКУ «СБ», УДХТИБ, УАГИЗО, УКХИЖФ, МКУ УКСИР	УДХТИБ, УАГИЗО, УКХИЖФ, собственники жилых помещений
	2018	2 124 977.85947	34 652.72135	497 083.22166	1 584 928.97248	8 312.94398					
	2019	2 120 553.14480	47 778.08445	364 240.56212	1 700 472.01139	8 062.48684					
	2020	1 659 404.07718	195.70000	128 048.96575	1 531 159.41143	0.00000					
	2021	1 565 478.15175	687.80000	23 179.62370	1 541 610.72805	0.00000					
	2022	1 587 941.63223	3 359.60000	22 128.94003	1 562 453.09220	0.00000					
<b>Подпрограмма 1: «Благоустройство территорий в Петропавловск-Камчатском городском округе»</b>											
ВСЕГО ПО ПОДПРОГРАММЕ 1:				2018-2022, в том числе по годам:	119 858.31672	34 652.72135	25 695.06919	51 197.58220	8 312.94398	УКХИЖФ, МКУ «СБ»	УКХИЖФ, УДХТИБ, собственники жилых помещений
	2018	75 126.44183	34 652.72135	6 028.12028	26 132.65622	8 312.94398					
	2019	11 755.13804	0.00000	6 540.17737	5 214.96067	0.00000					
	2020	18 186.56113	0.00000	6 437.70959	11 748.85154	0.00000					
	2021	7 806.73664	0.00000	3 673.85000	4 132.88664	0.00000					
	2022	6 983.43908	0.00000	3 015.21195	3 968.22713	0.00000					

№ п/п	Наименование мероприятия ГРБС	КЦСР	Срок реализации мероприятия	Объем финансирования (тыс. рублей)					Исполнители	Главные распорядители бюджетных средств, распорядители внебюджетных средств
				Всего	в том числе по источникам финансирования					
					федеральный бюджет	краевой бюджет	бюджет городского округа	внебюджетные источники		
<b>ПРОГРАММНЫЕ МЕРОПРИЯТИЯ:</b>										
			2018-2022, в том числе по годам:	119 858.31672	34 652.72135	25 695.06919	51 197.58220	8 312.94398	УКХИЖФ, МКУ «СБ»	УКХИЖФ, УДХТиБ, собственники жилых помещений
			2018	75 126.44183	34 652.72135	6 028.12028	26 132.65622	8 312.94398		
			2019	11 755.13804	0.00000	6 540.17737	5 214.96067	0.00000		
			2020	18 186.56113	0.00000	6 437.70959	11 748.85154	0.00000		
			2021	7 806.73664	0.00000	3 673.85000	4 132.88664	0.00000		
			2022	6 983.43908	0.00000	3 015.21195	3 968.22713	0.00000		
<b>Цель 1 Подпрограммы 1: «Повышение качества и комфорта городской среды на территории Петропавловск-Камчатского городского округа»</b>										
<b>Задача 1 подпрограммы 1: Повышение уровня благоустройства территорий, установленных по результатам отбора дворовых, общественных территорий и мест массового отдыха горожан Петропавловск-Камчатского городского округа</b>										
1.1	ОСНОВНОЕ МЕРОПРИЯТИЕ: Мероприятия по формированию современной городской среды	1218989000	2018-2022, в том числе по годам:	83 911.43622	31 729.06235	1 969.95065	41 899.47924	8 312.94398	УКХИЖФ, МКУ «СБ»	УКХИЖФ, УДХТиБ, собственники жилых помещений
			2018	66 388.24747	31 729.06235	1 669.95065	24 676.29049	8 312.94398		
			2019	3 579.91633	0.00000	0.00000	3 579.91633	0.00000		
			2020	9 514.42414	0.00000	300.00000	9 214.42414	0.00000		
			2021	2 214.42414	0.00000	0.00000	2 214.42414	0.00000		
			2022	2 214.42414	0.00000	0.00000	2 214.42414	0.00000		
1.1.1	ПОДМЕРОПРИЯТИЕ: Благоустройство дворовых территорий многоквартирных домов	1218989010 12189L5550	2018-2022, в том числе по годам:	51 829.21886	21 152.70823	1 113.30043	21 250.26622	8 312.94398	УКХИЖФ	УКХИЖФ, собственники жилых помещений
			2018	43 540.38011	21 152.70823	1 113.30043	12 961.42747	8 312.94398		
			2019	1 645.56633	0.00000	0.00000	1 645.56633	0.00000		
			2020	2 214.42414	0.00000	0.00000	2 214.42414	0.00000		
			2021	2 214.42414	0.00000	0.00000	2 214.42414	0.00000		
			2022	2 214.42414	0.00000	0.00000	2 214.42414	0.00000		
1.1.2	ПОДМЕРОПРИЯТИЕ: Благоустройство общественных пространств	1218989020 12189L5550 1218940030	2018-2020, в том числе по годам:	27 640.25434	10 576.35412	856.65022	16 207.25000	0.00000	МКУ «СБ»	УДХТиБ
			2018	18 405.90434	10 576.35412	556.65022	7 272.90000	0.00000		
			2019	1 934.35000	0.00000	0.00000	1 934.35000	0.00000		
			2020	7 300.00000	0.00000	300.00000	7 000.00000	0.00000		
1.1.3	ПОДМЕРОПРИЯТИЕ: Проведение голосования по отбору общественных территорий	1218989030	2018, в том числе по годам:	4 441.96302	0.00000	0.00000	4 441.96302	0.00000	МКУ «СБ»	УДХТиБ
			2018	4 441.96302	0.00000	0.00000	4 441.96302	0.00000		
1.2	ОСНОВНОЕ МЕРОПРИЯТИЕ: Благоустройство мест массового отдыха горожан	1212020000	2018-2022, в том числе по годам:	30 807.07604	2 923.65900	22 013.27497	5 870.14207	0.00000	МКУ «СБ»	УДХТиБ
			2018	8 738.19436	2 923.65900	4 358.16963	1 456.36573	0.00000		
			2019	6 035.41725	0.00000	4 828.33380	1 207.08345	0.00000		
			2020	7 672.13699	0.00000	6 137.70959	1 534.42740	0.00000		
			2021	4 592.31250	0.00000	3 673.85000	918.46250	0.00000		
			2022	3 769.01494	0.00000	3 015.21195	753.80299	0.00000		
1.2.1	ПОДМЕРОПРИЯТИЕ: Расходы на обустройство мест массового отдыха населения (городских парков)	1212020130 121204006O 12120L5600 12120S006O 12120S006C 121204006C 12120T006C	2018-2022, в том числе по годам:	30 807.07604	2 923.65900	22 013.27497	5 870.14207	0.00000	МКУ «СБ»	УДХТиБ
			2018	8 738.19436	2 923.65900	4 358.16963	1 456.36573	0.00000		
			2019	6 035.41725	0.00000	4 828.33380	1 207.08345	0.00000		
			2020	7 672.13699	0.00000	6 137.70959	1 534.42740	0.00000		
			2021	4 592.31250	0.00000	3 673.85000	918.46250	0.00000		
			2022	3 769.01494	0.00000	3 015.21195	753.80299	0.00000		
<b>Задача 2 подпрограммы 1: Повышение уровня комфортного проживания горожан Петропавловск-Камчатского городского округа</b>										
1.3	ОСНОВНОЕ МЕРОПРИЯТИЕ: Предоставление субсидий юридическим лицам (за исключением субсидий муниципальным учреждениям и унитарным предприятиям), индивидуальным предпринимателям	1216060000	2020-2022, в том числе по годам:	3 000.00000	0.00000	0.00000	3 000.00000	0.00000	УКХИЖФ	УКХИЖФ
			2020	1 000.00000	0.00000	0.00000	1 000.00000	0.00000		
			2021	1 000.00000	0.00000	0.00000	1 000.00000	0.00000		
			2022	1 000.00000	0.00000	0.00000	1 000.00000	0.00000		
1.3.1	ПОДМЕРОПРИЯТИЕ: Предоставление грантов в форме субсидий некоммерческим организациям, осуществляющим территориальное общественное самоуправление	1216060230	2020-2022, в том числе по годам:	3 000.00000	0.00000	0.00000	3 000.00000	0.00000	УКХИЖФ	УКХИЖФ
			2020	1 000.00000	0.00000	0.00000	1 000.00000	0.00000		
			2021	1 000.00000	0.00000	0.00000	1 000.00000	0.00000		
			2022	1 000.00000	0.00000	0.00000	1 000.00000	0.00000		
<b>Задача 3 подпрограммы 1: Преобразование городской среды путем внедрения цифровых технологий и платформенных решений</b>										
1.4	ОСНОВНОЕ МЕРОПРИЯТИЕ: Содержание, капитальный, текущий ремонт и устройство линий наружного уличного освещения	1218500000	2019, в том числе по годам:	2 139.80446	0.00000	1 711.84357	427.96089	0.00000	МКУ «САД»	УДХТиБ
			2019	2 139.80446	0.00000	1 711.84357	427.96089	0.00000		
1.4.1	Внедрение энергоэффективных технологий при организации наружного (уличного) освещения в рамках цифровизации городского хозяйства	121854006C 12185S006C	2019, в том числе по годам:	2 139.80446	0.00000	1 711.84357	427.96089	0.00000	МКУ «САД»	УДХТиБ
			2019	2 139.80446	0.00000	1 711.84357	427.96089	0.00000		

№ п/п	Наименование мероприятия ГРБС	КЦСР	Срок реализации мероприятия	Объем финансирования (тыс. рублей)				Исполнители	Главные распорядители бюджетных средств, распорядители внебюджетных средств	
				Всего	в том числе по источникам финансирования					
					федеральный бюджет	краевой бюджет	бюджет городского округа			внебюджетные источники
<b>Подпрограмма 2: «Комплексное благоустройство Петропавловск-Камчатского городского округа»</b>										
ВСЕГО ПО ПОДПРОГРАММЕ 2:			2018-2022, в том числе по годам:	8 613 397.53425	4 493.10000	910 622.72801	7 698 281.70624	0.00000	МКУ «САД», МКУ «СБ», УАГИЗО, МКУ УКСИР	УДХТиБ, УАГИЗО
			2018	1 991 881.29475	0.00000	472 889.12492	1 518 992.16983	0.00000		
			2019	2 009 028.79829	250.00000	337 510.10309	1 671 268.69520	0.00000		
			2020	1 592 326.36947	195.70000	100 010.30000	1 492 120.36947	0.00000		
			2021	1 498 117.43948	687.80000	36.20000	1 497 393.43948	0.00000		
			2022	1 522 043.63226	3 359.60000	177.00000	1 518 507.03226	0.00000		
ИНВЕСТИЦИОННЫЕ МЕРОПРИЯТИЯ:			2019-2020, в том числе по годам:	27 282.19770	0.00000	0.00000	27 282.19770	0.00000	МКУ УКСИР	УАГИЗО
			2019	14 061.70970	0.00000	0.00000	14 061.70970	0.00000		
			2020	13 220.48800	0.00000	0.00000	13 220.48800	0.00000		
ПРОГРАММНЫЕ МЕРОПРИЯТИЯ:			2018-2022, в том числе по годам:	8 586 115.33655	4 493.10000	910 622.72801	7 670 999.50854	0.00000	МКУ «САД», МКУ «СБ», УАГИЗО, МКУ УКСИР	УДХТиБ, УАГИЗО
			2018	1 991 881.29475	0.00000	472 889.12492	1 518 992.16983	0.00000		
			2019	1 994 967.08859	250.00000	337 510.10309	1 657 206.98550	0.00000		
			2020	1 579 105.88147	195.70000	100 010.30000	1 478 899.88147	0.00000		
			2021	1 498 117.43948	687.80000	36.20000	1 497 393.43948	0.00000		
			2022	1 522 043.63226	3 359.60000	177.00000	1 518 507.03226	0.00000		
<b>Цель 1 подпрограммы 2: Развитие улично-дорожной сети Петропавловск-Камчатского городского округа</b>										
<b>Задача 1 подпрограммы 2: Приведение автомобильных дорог общего пользования, внутриквартальных дорог и придомовых проездов городского округа в состояние, отвечающее требованиям технических регламентов</b>										
ВСЕГО ПО ЗАДАЧЕ 1:			2018-2022, в том числе по годам:	6 170 449.70650	0.00000	711 256.27099	5 459 193.43551	0.00000	МКУ «САД»	УДХТиБ
			2018	1 461 821.60756	0.00000	364 003.06692	1 097 818.54064	0.00000		
			2019	1 426 220.74307	0.00000	247 253.20407	1 178 967.53900	0.00000		
			2020	1 127 282.55115	0.00000	100 000.00000	1 027 282.55115	0.00000		
			2021	1 052 512.15918	0.00000	0.00000	1 052 512.15918	0.00000		
			2022	1 102 612.64554	0.00000	0.00000	1 102 612.64554	0.00000		
ПРОГРАММНЫЕ МЕРОПРИЯТИЯ:			2018-2022, в том числе по годам:	6 170 449.70650	0.00000	711 256.27099	5 459 193.43551	0.00000	МКУ «САД»	УДХТиБ
			2018	1 461 821.60756	0.00000	364 003.06692	1 097 818.54064	0.00000		
			2019	1 426 220.74307	0.00000	247 253.20407	1 178 967.53900	0.00000		
			2020	1 127 282.55115	0.00000	100 000.00000	1 027 282.55115	0.00000		
			2021	1 052 512.15918	0.00000	0.00000	1 052 512.15918	0.00000		
			2022	1 102 612.64554	0.00000	0.00000	1 102 612.64554	0.00000		
<b>программные мероприятия</b>										
2.1	ОСНОВНОЕ МЕРОПРИЯТИЕ: Содержание, капитальный, текущий ремонт автомобильных дорог общего пользования, внутриквартальных дорог, придомовых проездов и дорожной инфраструктуры	1220202000	2018-2022, в том числе по годам:	6 164 639.33422	0.00000	711 256.27099	5 453 383.06323	0.00000	МКУ «САД»	УДХТиБ
			2018	1 460 644.48256	0.00000	364 003.06692	1 096 641.41564	0.00000		
			2019	1 425 043.56807	0.00000	247 253.20407	1 177 790.36400	0.00000		
			2020	1 126 282.55115	0.00000	100 000.00000	1 026 282.55115	0.00000		
			2021	1 051 308.20218	0.00000	0.00000	1 051 308.20218	0.00000		
			2022	1 101 360.53026	0.00000	0.00000	1 101 360.53026	0.00000		
2.1.1	ПОДМЕРОПРИЯТИЕ: Ремонт автомобильных дорог общего пользования, восстановление и ремонт дворовых территорий многоквартирных домов и проездов к ним	1220202250 1220240030 1220240060 12202S0060 122024006C 12202S006C 12202T006C	2018-2020, в том числе по годам:	1 037 723.28639	0.00000	711 256.27099	326 467.01540	0.00000	МКУ «САД»	УДХТиБ
			2018	474 173.74341	0.00000	364 003.06692	110 170.67649	0.00000		
			2019	438 549.54298	0.00000	247 253.20407	191 296.33891	0.00000		
			2020	125 000.00000	0.00000	100 000.00000	25 000.00000	0.00000		
2.1.2	ПОДМЕРОПРИЯТИЕ: Содержание автомобильных дорог общего пользования местного значения	1220202130	2018-2022, в том числе по годам:	4 968 121.94005	0.00000	0.00000	4 968 121.94005	0.00000	МКУ «САД»	УДХТиБ
			2018	967 546.61931	0.00000	0.00000	967 546.61931	0.00000		
			2019	955 568.57653	0.00000	0.00000	955 568.57653	0.00000		
			2020	965 920.13250	0.00000	0.00000	965 920.13250	0.00000		
			2021	1 015 238.53515	0.00000	0.00000	1 015 238.53515	0.00000		
			2022	1 063 848.07656	0.00000	0.00000	1 063 848.07656	0.00000		
2.1.3	ПОДМЕРОПРИЯТИЕ: Содержание площадок для складирования снега	1220202140	2018-2022, в том числе по годам:	121 690.22493	0.00000	0.00000	121 690.22493	0.00000	МКУ «САД»	УДХТиБ
			2018	17 435.66300	0.00000	0.00000	17 435.66300	0.00000		
			2019	25 527.38975	0.00000	0.00000	25 527.38975	0.00000		
			2020	25 554.13275	0.00000	0.00000	25 554.13275	0.00000		
			2021	26 065.21541	0.00000	0.00000	26 065.21541	0.00000		
			2022	27 107.82402	0.00000	0.00000	27 107.82402	0.00000		
2.1.4	ПОДМЕРОПРИЯТИЕ: Содержание разворотных площадок	1220202270	2018-2022, в том числе по годам:	37 103.88285	0.00000	0.00000	37 103.88285	0.00000	МКУ «САД»	УДХТиБ
			2018	1 488.45684	0.00000	0.00000	1 488.45684	0.00000		
			2019	5 398.05881	0.00000	0.00000	5 398.05881	0.00000		
			2020	9 808.28590	0.00000	0.00000	9 808.28590	0.00000		
			2021	10 004.45162	0.00000	0.00000	10 004.45162	0.00000		
			2022	10 404.62968	0.00000	0.00000	10 404.62968	0.00000		

№ п/п	Наименование мероприятия ГРБС	КЦСР	Срок реализации мероприятия	Объем финансирования (тыс. рублей)					Исполнители	Главные распорядители бюджетных средств, распорядители внебюджетных средств
				Всего	в том числе по источникам финансирования					
					федеральный бюджет	краевой бюджет	бюджет городского округа	внебюджетные источники		
2.2	ОСНОВНОЕ МЕРОПРИЯТИЕ: Специализированные работы, услуги (межевание, кадастровые работы, оценка, охрана, энергоаудит, страхование и т.п.)	1221414000	2018-2022, в том числе по годам:	5 810.37228	0.00000	0.00000	5 810.37228	0.00000	МКУ»САД»	УДХТиБ
			2018	1 177.12500	0.00000	0.00000	1 177.12500	0.00000		
			2019	1 177.17500	0.00000	0.00000	1 177.17500	0.00000		
			2020	1 000.00000	0.00000	0.00000	1 000.00000	0.00000		
			2021	1 203.95700	0.00000	0.00000	1 203.95700	0.00000		
			2022	1 252.11528	0.00000	0.00000	1 252.11528	0.00000		
2.2.1	ПОДМЕРОПРИЯТИЕ Услуги по предоставлению доступа к системе спутникового контроля ГЛОНАСС/GPS для спецтехники	1221414170	2018-2022, в том числе по годам:	5 810.37228	0.00000	0.00000	5 810.37228	0.00000	МКУ»САД»	УДХТиБ
			2018	1 177.12500	0.00000	0.00000	1 177.12500	0.00000		
			2019	1 177.17500	0.00000	0.00000	1 177.17500	0.00000		
			2020	1 000.00000	0.00000	0.00000	1 000.00000	0.00000		
			2021	1 203.95700	0.00000	0.00000	1 203.95700	0.00000		
			2022	1 252.11528	0.00000	0.00000	1 252.11528	0.00000		
<b>Цель 2 подпрограммы 2: Строительство, реконструкция, капитальный ремонт и модернизация объектов благоустройства с целью улучшения их эксплуатационного состояния</b>										
<b>Задача 2 подпрограммы 2: Приведение сетей наружного уличного освещения в состояние, отвечающее требованиям технических регламентов</b>										
ВСЕГО ПО ЗАДАЧЕ 2:			2018-2021, в том числе по годам:	252 238.57244	0.00000	8 886.05800	243 352.51444	0.00000	МКУ»САД»	УДХТиБ
			2018	80 223.02000	0.00000	8 886.05800	71 336.96200	0.00000		
			2019	55 178.01920	0.00000	0.00000	55 178.01920	0.00000		
			2020	37 924.41354	0.00000	0.00000	37 924.41354	0.00000		
			2021	38 682.90181	0.00000	0.00000	38 682.90181	0.00000		
			2022	40 230.21789	0.00000	0.00000	40 230.21789	0.00000		
ПРОГРАММНЫЕ МЕРОПРИЯТИЯ:			2018-2022, в том числе по годам:	252 238.57244	0.00000	8 886.05800	243 352.51444	0.00000	МКУ»САД»	УДХТиБ
			2018	80 223.02000	0.00000	8 886.05800	71 336.96200	0.00000		
			2019	55 178.01920	0.00000	0.00000	55 178.01920	0.00000		
			2020	37 924.41354	0.00000	0.00000	37 924.41354	0.00000		
			2021	38 682.90181	0.00000	0.00000	38 682.90181	0.00000		
			2022	40 230.21789	0.00000	0.00000	40 230.21789	0.00000		
<b>программные мероприятия</b>										
2.3	ОСНОВНОЕ МЕРОПРИЯТИЕ: Содержание, капитальный, текущий ремонт и устройство линий наружного уличного освещения	1228585000	2018-2022, в том числе по годам:	252 238.57244	0.00000	8 886.05800	243 352.51444	0.00000	МКУ»САД»	УДХТиБ
			2018	80 223.02000	0.00000	8 886.05800	71 336.96200	0.00000		
			2019	55 178.01920	0.00000	0.00000	55 178.01920	0.00000		
			2020	37 924.41354	0.00000	0.00000	37 924.41354	0.00000		
			2021	38 682.90181	0.00000	0.00000	38 682.90181	0.00000		
			2022	40 230.21789	0.00000	0.00000	40 230.21789	0.00000		
2.3.1	ПОДМЕРОПРИЯТИЕ: Устройство и ремонт линий наружного освещения	1228585020 122854006O 12285S006O 122854006C 12285S006C	2018-2019, в том числе по годам:	61 017.00848	0.00000	8 886.05800	52 130.95048	0.00000	МКУ»САД»	УДХТиБ
			2018	42 625.44411	0.00000	8 886.05800	33 739.38611	0.00000		
			2019	18 391.56437	0.00000	0.00000	18 391.56437	0.00000		
2.3.2	ПОДМЕРОПРИЯТИЕ: Мероприятия по улично-дорожному освещению автомобильных дорог общего пользования, в том числе текущий ремонт, техническое обслуживание и электроснабжение	1228585040	2018-2022, в том числе по годам:	191 221.56396	0.00000	0.00000	191 221.56396	0.00000	МКУ «САД»	УДХТиБ
			2018	37 597.57589	0.00000	0.00000	37 597.57589	0.00000		
			2019	36 786.45483	0.00000	0.00000	36 786.45483	0.00000		
			2020	37 924.41354	0.00000	0.00000	37 924.41354	0.00000		
			2021	38 682.90181	0.00000	0.00000	38 682.90181	0.00000		
			2022	40 230.21789	0.00000	0.00000	40 230.21789	0.00000		
<b>Задача 3 подпрограммы 2: Восстановление разрушенных и текущее содержание структурно-планировочных элементов благоустройства</b>										
ВСЕГО ПО ЗАДАЧЕ 3:			2018-2022, в том числе по годам:	470 977.15215	0.00000	0.00000	470 977.15215	0.00000	МКУ «СБ»	УДХТиБ
			2018	97 700.00595	0.00000	0.00000	97 700.00595	0.00000		
			2019	89 795.46575	0.00000	0.00000	89 795.46575	0.00000		
			2020	91 411.44711	0.00000	0.00000	91 411.44711	0.00000		
			2021	100 558.46546	0.00000	0.00000	100 558.46546	0.00000		
			2022	91 511.76788	0.00000	0.00000	91 511.76788	0.00000		
ПРОГРАММНЫЕ МЕРОПРИЯТИЯ:			2018-2022, в том числе по годам:	470 977.15215	0.00000	0.00000	470 977.15215	0.00000	МКУ «СБ»	УДХТиБ
			2018	97 700.00595	0.00000	0.00000	97 700.00595	0.00000		
			2019	89 795.46575	0.00000	0.00000	89 795.46575	0.00000		
			2020	91 411.44711	0.00000	0.00000	91 411.44711	0.00000		
			2021	100 558.46546	0.00000	0.00000	100 558.46546	0.00000		
			2022	91 511.76788	0.00000	0.00000	91 511.76788	0.00000		

№ п/п	Наименование мероприятия ГРБС	КЦСР	Срок реализации мероприятия	Объем финансирования (тыс. рублей)					Исполнители	Главные распорядители бюджетных средств, распорядители внебюджетных средств
				Всего	в том числе по источникам финансирования					
					федеральный бюджет	краевой бюджет	бюджет городского округа	внебюджетные источники		
<b>программные мероприятия</b>										
2.4	ОСНОВНОЕ МЕРОПРИЯТИЕ: Содержание, капитальный, текущий ремонт и установка объектов благоустройства	1221818000	2018-2022, в том числе по годам:	432 510.96802	0.00000	0.00000	432 510.96802	0.00000	МКУ «СБ»	УДХТиБ
			2018	91 539.19302	0.00000	0.00000	91 539.19302	0.00000		
			2019	83 463.94832	0.00000	0.00000	83 463.94832	0.00000		
			2020	85 079.92968	0.00000	0.00000	85 079.92968	0.00000		
			2021	90 737.29729	0.00000	0.00000	90 737.29729	0.00000		
			2022	81 690.59971	0.00000	0.00000	81 690.59971	0.00000		
2.4.1	ПОДМЕРОПРИЯТИЕ: Капитальный, текущий ремонт, устройство и содержание подпорных стен, в том числе разработка проектной документации	1221818010 122184006O 12218S006O 122184006C 12218S006C	2018-2022, в том числе по годам:	161 870.69139	0.00000	0.00000	161 870.69139	0.00000	МКУ «СБ»	УДХТиБ
			2018	40 908.45816	0.00000	0.00000	40 908.45816	0.00000		
			2019	27 832.22724	0.00000	0.00000	27 832.22724	0.00000		
			2020	27 803.09947	0.00000	0.00000	27 803.09947	0.00000		
			2021	37 186.80205	0.00000	0.00000	37 186.80205	0.00000		
			2022	28 140.10447	0.00000	0.00000	28 140.10447	0.00000		
2.4.2	ПОДМЕРОПРИЯТИЕ: Восстановление, текущий ремонт и содержание лестничных переходов, в том числе разработка проектной документации	1221818020	2018-2022, в том числе по годам:	145 077.01491	0.00000	0.00000	145 077.01491	0.00000	МКУ «СБ»	УДХТиБ
			2018	32 966.80881	0.00000	0.00000	32 966.80881	0.00000		
			2019	28 228.02871	0.00000	0.00000	28 228.02871	0.00000		
			2020	30 017.52791	0.00000	0.00000	30 017.52791	0.00000		
			2021	26 932.32474	0.00000	0.00000	26 932.32474	0.00000		
			2022	26 932.32474	0.00000	0.00000	26 932.32474	0.00000		
2.4.3	ПОДМЕРОПРИЯТИЕ: Восстановление, обустройство, содержание и ремонт детских площадок	1221818030 122184006O 12218S006O 122184006C 12218S006C	2018-2022, в том числе по годам:	118 383.13489	0.00000	0.00000	118 383.13489	0.00000	МКУ «СБ»	УДХТиБ
			2018	17 663.92605	0.00000	0.00000	17 663.92605	0.00000		
			2019	26 717.04406	0.00000	0.00000	26 717.04406	0.00000		
			2020	26 667.38826	0.00000	0.00000	26 667.38826	0.00000		
			2021	23 667.38826	0.00000	0.00000	23 667.38826	0.00000		
			2022	23 667.38826	0.00000	0.00000	23 667.38826	0.00000		
2.4.4	ПОДМЕРОПРИЯТИЕ: Содержание и текущий ремонт площадок для выгула собак	1221818040	2019-2022, в том числе по годам:	7 180.12683	0.00000	0.00000	7 180.12683	0.00000	МКУ «СБ»	УДХТиБ
			2019	686.64831	0.00000	0.00000	686.64831	0.00000		
			2020	591.91404	0.00000	0.00000	591.91404	0.00000		
			2021	2 950.78224	0.00000	0.00000	2 950.78224	0.00000		
			2022	2 950.78224	0.00000	0.00000	2 950.78224	0.00000		
2.5	ОСНОВНОЕ МЕРОПРИЯТИЕ: Ликвидация движимого и недвижимого имущества	1221919000	2018-2022, в том числе по годам:	38 466.18413	0.00000	0.00000	38 466.18413	0.00000	МКУ «СБ»	УДХТиБ
			2018	6 160.81293	0.00000	0.00000	6 160.81293	0.00000		
			2019	6 331.51743	0.00000	0.00000	6 331.51743	0.00000		
			2020	6 331.51743	0.00000	0.00000	6 331.51743	0.00000		
			2021	9 821.16817	0.00000	0.00000	9 821.16817	0.00000		
			2022	9 821.16817	0.00000	0.00000	9 821.16817	0.00000		
2.5.1	ПОДМЕРОПРИЯТИЕ: Освобождение земельных участков от самовольно установленных объектов движимого имущества	1221919050	2018-2022, в том числе по годам:	38 466.18413	0.00000	0.00000	38 466.18413	0.00000	МКУ «СБ»	УДХТиБ
			2018	6 160.81293	0.00000	0.00000	6 160.81293	0.00000		
			2019	6 331.51743	0.00000	0.00000	6 331.51743	0.00000		
			2020	6 331.51743	0.00000	0.00000	6 331.51743	0.00000		
			2021	9 821.16817	0.00000	0.00000	9 821.16817	0.00000		
			2022	9 821.16817	0.00000	0.00000	9 821.16817	0.00000		
<b>Цель 3 подпрограммы 2: Улучшение внешнего облика территории Петропавловск-Камчатского городского округа, содержание мест захоронения, а также организация ритуальных услуг</b>										
<b>Задача 4 подпрограммы 2: Озеленение и ландшафтное оформление территорий Петропавловск-Камчатского городского округа, обустройство и содержание мест массового отдыха населения и территорий объектов социальной сферы, в том числе улиц, парков, скверов, площадей, содержание лесных зон</b>										
ВСЕГО ПО ЗАДАЧЕ 4:			2018-2022, в том числе по годам:	982 216.23873	0.00000	190 236.89902	791 979.33971	0.00000	МКУ «СБ», МКУ «САД», УАГИЗО	УДХТиБ, УАГИЗО
			2018	243 282.28606	0.00000	100 000.00000	143 282.28606	0.00000		
			2019	275 075.72667	0.00000	90 236.89902	184 838.82765	0.00000		
			2020	175 291.73921	0.00000	0.00000	175 291.73921	0.00000		
			2021	155 544.05573	0.00000	0.00000	155 544.05573	0.00000		
			2022	133 022.43106	0.00000	0.00000	133 022.43106	0.00000		
ПРОГРАММНЫЕ МЕРОПРИЯТИЯ:			2018-2022, в том числе по годам:	982 216.23873	0.00000	190 236.89902	791 979.33971	0.00000	МКУ «СБ», МКУ «САД», УАГИЗО	УДХТиБ, УАГИЗО
			2018	243 282.28606	0.00000	100 000.00000	143 282.28606	0.00000		
			2019	275 075.72667	0.00000	90 236.89902	184 838.82765	0.00000		
			2020	175 291.73921	0.00000	0.00000	175 291.73921	0.00000		
			2021	155 544.05573	0.00000	0.00000	155 544.05573	0.00000		
			2022	133 022.43106	0.00000	0.00000	133 022.43106	0.00000		

№ п/п	Наименование мероприятия ГРБС	КЦСР	Срок реализации мероприятия	Объем финансирования (тыс. рублей)					Исполнители	Главные распорядители бюджетных средств, распорядители внебюджетных средств
				Всего	в том числе по источникам финансирования					
					федеральный бюджет	краевой бюджет	бюджет городского округа	внебюджетные источники		
<b>программные мероприятия</b>										
2.6	ОСНОВНОЕ МЕРОПРИЯТИЕ: Благоустройство объектов и территорий городского округа	1228888000	2018-2022, в том числе по годам:	153 748.38746	0.00000	0.00000	153 748.38746	0.00000	МКУ «СБ», МКУ «САД», УАГИЗО	УДХТиБ, УАГИЗО
			2018	28 224.54133	0.00000	0.00000	28 224.54133	0.00000		
			2019	46 477.21523	0.00000	0.00000	46 477.21523	0.00000		
			2020	33 732.75495	0.00000	0.00000	33 732.75495	0.00000		
			2021	33 732.75495	0.00000	0.00000	33 732.75495	0.00000		
			2022	11 581.12100	0.00000	0.00000	11 581.12100	0.00000		
2.6.1	ПОДМЕРОПРИЯТИЕ: Озеленение и ландшафтное оформление территорий Петропавловск-Камчатского городского округа	1228888020 122884006O 12288S006O 12288S006C 122884006C	2018-2022, в том числе по годам:	54 451.94966	0.00000	0.00000	54 451.94966	0.00000	МКУ «СБ»	УДХТиБ
			2018	5 976.92733	0.00000	0.00000	5 976.92733	0.00000		
			2019	24 231.65933	0.00000	0.00000	24 231.65933	0.00000		
			2020	8 081.12100	0.00000	0.00000	8 081.12100	0.00000		
			2021	8 081.12100	0.00000	0.00000	8 081.12100	0.00000		
			2022	8 081.12100	0.00000	0.00000	8 081.12100	0.00000		
2.6.2	ПОДМЕРОПРИЯТИЕ: Выращивание цветочной рассады, высадка рассады, подготовка и содержание цветников	1228888030	2018-2021, в том числе по годам:	86 796.43780	0.00000	0.00000	86 796.43780	0.00000	МКУ «СБ»	УДХТиБ
			2018	20 247.61400	0.00000	0.00000	20 247.61400	0.00000		
			2019	22 245.55590	0.00000	0.00000	22 245.55590	0.00000		
			2020	22 151.63395	0.00000	0.00000	22 151.63395	0.00000		
			2021	22 151.63395	0.00000	0.00000	22 151.63395	0.00000		
2.6.3	ПОДМЕРОПРИЯТИЕ: Разработка архитектурной концепции (проработка цветочных решений)	1228888040	2018, 2020-2022, в том числе по годам:	8 000.00000	0.00000	0.00000	8 000.00000	0.00000	УАГИЗО	УАГИЗО
			2018	2 000.00000	0.00000	0.00000	2 000.00000	0.00000		
			2020	2 000.00000	0.00000	0.00000	2 000.00000	0.00000		
			2021	2 000.00000	0.00000	0.00000	2 000.00000	0.00000		
			2022	2 000.00000	0.00000	0.00000	2 000.00000	0.00000		
2.6.4	ПОДМЕРОПРИЯТИЕ: Организация и проведение конкурсов на создание эскизных проектов зданий, общественных территорий, малых архитектурных форм	1228888050	2020-2021, в том числе по годам:	4 500.00000	0.00000	0.00000	4 500.00000	0.00000	УАГИЗО	УАГИЗО
			2020	1 500.00000	0.00000	0.00000	1 500.00000	0.00000		
			2021	1 500.00000	0.00000	0.00000	1 500.00000	0.00000		
			2022	1 500.00000	0.00000	0.00000	1 500.00000	0.00000		
2.7	ОСНОВНОЕ МЕРОПРИЯТИЕ: Благоустройство мест массового отдыха горожан	1222020000	2018-2022, в том числе по годам:	559 203.11291	0.00000	160 396.89987	398 806.21304	0.00000	МКУ «СБ»	УДХТиБ
			2018	174 810.99912	0.00000	100 000.00000	74 810.99912	0.00000		
			2019	136 645.78187	0.00000	60 396.89987	76 248.88200	0.00000		
			2020	81 019.26634	0.00000	0.00000	81 019.26634	0.00000		
			2021	83 548.51315	0.00000	0.00000	83 548.51315	0.00000		
			2022	83 178.55243	0.00000	0.00000	83 178.55243	0.00000		
2.7.1	ПОДМЕРОПРИЯТИЕ: Ведение работ по благоустройству мест массового отдыха горожан	1222020040 1222040030	2018-2022, в том числе по годам:	332 745.23478	0.00000	160 396.89987	172 348.33491	0.00000	МКУ «СБ»	УДХТиБ
			2018	149 363.38927	0.00000	100 000.00000	49 363.38927	0.00000		
			2019	93 444.87123	0.00000	60 396.89987	33 047.97136	0.00000		
			2020	31 002.02900	0.00000	0.00000	31 002.02900	0.00000		
			2021	30 402.02900	0.00000	0.00000	30 402.02900	0.00000		
			2022	28 532.91628	0.00000	0.00000	28 532.91628	0.00000		
2.7.2	ПОДМЕРОПРИЯТИЕ: Содержание биотуалетов	1222020060	2018-2022, в том числе по годам:	17 975.78366	0.00000	0.00000	17 975.78366	0.00000	МКУ «СБ»	УДХТиБ
			2018	1 198.49472	0.00000	0.00000	1 198.49472	0.00000		
			2019	2 774.60712	0.00000	0.00000	2 774.60712	0.00000		
			2020	3 542.39094	0.00000	0.00000	3 542.39094	0.00000		
			2021	5 230.14544	0.00000	0.00000	5 230.14544	0.00000		
			2022	5 230.14544	0.00000	0.00000	5 230.14544	0.00000		
2.7.3	ПОДМЕРОПРИЯТИЕ: Содержание объектов ландшафтной архитектуры	1222020070 122204006O 12220S006O 122204006C 12220S006C	2018-2022, в том числе по годам:	167 975.81484	0.00000	0.00000	167 975.81484	0.00000	МКУ «СБ»	УДХТиБ
			2018	19 444.73642	0.00000	0.00000	19 444.73642	0.00000		
			2019	36 037.01870	0.00000	0.00000	36 037.01870	0.00000		
			2020	36 037.30770	0.00000	0.00000	36 037.30770	0.00000		
			2021	37 478.80001	0.00000	0.00000	37 478.80001	0.00000		
			2022	38 977.95201	0.00000	0.00000	38 977.95201	0.00000		
2.7.4	ПОДМЕРОПРИЯТИЕ: Освещение объектов внешнего благоустройства	1222020080	2018-2022, в том числе по годам:	40 149.21159	0.00000	0.00000	40 149.21159	0.00000	МКУ «СБ»	УДХТиБ
			2018	4 447.31067	0.00000	0.00000	4 447.31067	0.00000		
			2019	4 389.28482	0.00000	0.00000	4 389.28482	0.00000		
			2020	10 437.53870	0.00000	0.00000	10 437.53870	0.00000		
			2021	10 437.53870	0.00000	0.00000	10 437.53870	0.00000		
			2022	10 437.53870	0.00000	0.00000	10 437.53870	0.00000		

№ п/п	Наименование мероприятия ГРБС	КЦСР	Срок реализации мероприятия	Объем финансирования (тыс. рублей)					Исполнители	Главные распорядители бюджетных средств, распорядители внебюджетных средств
				Всего	в том числе по источникам финансирования					
					федеральный бюджет	краевой бюджет	бюджет городского округа	внебюджетные источники		
2.7.5	ПОДМЕРОПРИЯТИЕ: Приобретение биотуалетов	1222020120	2018, в том числе по годам:	357.06804	0.00000	0.00000	357.06804	0.00000	МКУ «СБ»	УДХТиБ
			2018	357.06804	0.00000	0.00000	357.06804	0.00000		
2.8	ОСНОВНОЕ МЕРОПРИЯТИЕ: Содержание лесных зон городского округа	1222121000	2018-2022, в том числе по годам:	15 776.40216	0.00000	0.00000	15 776.40216	0.00000	МКУ «СБ»	УДХТиБ
			2018	3 228.66083	0.00000	0.00000	3 228.66083	0.00000		
			2019	2 860.93768	0.00000	0.00000	2 860.93768	0.00000		
			2020	3 228.93455	0.00000	0.00000	3 228.93455	0.00000		
			2021	3 228.93455	0.00000	0.00000	3 228.93455	0.00000		
			2022	3 228.93455	0.00000	0.00000	3 228.93455	0.00000		
2.9	ОСНОВНОЕ МЕРОПРИЯТИЕ: Организация муниципальных мероприятий (смотри, конкурсы, фестивали, выставки, ярмарки, семинары, круглые столы, соревнования, праздничные мероприятия, гуляния, субботники, учения, чествование и т.п.)	1222626000	2018-2022, в том числе по годам:	132 736.51973	0.00000	0.00000	132 736.51973	0.00000	МКУ «СБ»	УДХТиБ
			2018	24 230.33704	0.00000	0.00000	24 230.33704	0.00000		
			2019	38 008.64962	0.00000	0.00000	38 008.64962	0.00000		
			2020	33 554.21015	0.00000	0.00000	33 554.21015	0.00000		
			2021	18 471.67646	0.00000	0.00000	18 471.67646	0.00000		
			2022	18 471.64646	0.00000	0.00000	18 471.64646	0.00000		
2.9.1	ПОДМЕРОПРИЯТИЕ: Организация праздничных мероприятий в местах массового отдыха	1222626170	2018-2022, в том числе по годам:	132 736.51973	0.00000	0.00000	132 736.51973	0.00000	МКУ «СБ»	УДХТиБ
			2018	24 230.33704	0.00000	0.00000	24 230.33704	0.00000		
			2019	38 008.64962	0.00000	0.00000	38 008.64962	0.00000		
			2020	33 554.21015	0.00000	0.00000	33 554.21015	0.00000		
			2021	18 471.67646	0.00000	0.00000	18 471.67646	0.00000		
			2022	18 471.64646	0.00000	0.00000	18 471.64646	0.00000		
2.10	ОСНОВНОЕ МЕРОПРИЯТИЕ: Содержание, капитальный, текущий ремонт объектов нежилого фонда муниципальной собственности	1220808000	2018-2022, в том числе по годам:	18 693.11993	0.00000	0.00000	18 693.11993	0.00000	МКУ «СБ»	УДХТиБ
			2018	3 222.96496	0.00000	0.00000	3 222.96496	0.00000		
			2019	4 540.55497	0.00000	0.00000	4 540.55497	0.00000		
			2020	3 643.20000	0.00000	0.00000	3 643.20000	0.00000		
			2021	3 643.20000	0.00000	0.00000	3 643.20000	0.00000		
			2022	3 643.20000	0.00000	0.00000	3 643.20000	0.00000		
2.10.1	ПОДМЕРОПРИЯТИЕ: Мероприятия по обеспечению сохранности муниципального имущества	1220808130	2018-2022, в том числе по годам:	18 693.11993	0.00000	0.00000	18 693.11993	0.00000	МКУ «СБ»	УДХТиБ
			2018	3 222.96496	0.00000	0.00000	3 222.96496	0.00000		
			2019	4 540.55497	0.00000	0.00000	4 540.55497	0.00000		
			2020	3 643.20000	0.00000	0.00000	3 643.20000	0.00000		
			2021	3 643.20000	0.00000	0.00000	3 643.20000	0.00000		
			2022	3 643.20000	0.00000	0.00000	3 643.20000	0.00000		
2.11	ОСНОВНОЕ МЕРОПРИЯТИЕ: Уплата налогов, сборов и иных платежей	1226666000 1226640030	2018-2022, в том числе по годам:	102 058.69654	0.00000	29 839.99915	72 218.69739	0.00000	МКУ «СБ», МКУ «САД»	УДХТиБ
			2018	9 564.78278	0.00000	0.00000	9 564.78278	0.00000		
			2019	46 542.58730	0.00000	29 839.99915	16 702.58815	0.00000		
			2020	20 113.37322	0.00000	0.00000	20 113.37322	0.00000		
			2021	12 918.97662	0.00000	0.00000	12 918.97662	0.00000		
			2022	12 918.97662	0.00000	0.00000	12 918.97662	0.00000		
		1226666000	2018-2022, в том числе по годам:	57 563.84995	0.00000	0.00000	57 563.84995	0.00000	МКУ «СБ»	УДХТиБ
			2018	9 564.78278	0.00000	0.00000	9 564.78278	0.00000		
			2019	9 242.13731	0.00000	0.00000	9 242.13731	0.00000		
			2020	12 918.97662	0.00000	0.00000	12 918.97662	0.00000		
			2021	12 918.97662	0.00000	0.00000	12 918.97662	0.00000		
			2022	12 918.97662	0.00000	0.00000	12 918.97662	0.00000		
		1226666000 1226640030	2019-2020, в том числе по годам:	44 494.84659	0.00000	29 839.99915	14 654.84744	0.00000	МКУ «САД»	УДХТиБ
			2019	37 300.44999	0.00000	29 839.99915	7 460.45084	0.00000		
			2020	7 194.39660	0.00000	0.00000	7 194.39660	0.00000		
<b>Задача 5 подпрограммы 2: Обустройство и содержание мест захоронения, а также организация ритуальных услуг</b>										
ВСЕГО ПО ЗАДАЧЕ 5:			2018-2022, в том числе по годам:	108 690.44944	4 493.10000	243.50000	103 953.84944	0.00000	МКУ «СБ», МКУ УКСИР	УДХТиБ, УАГИЗО
			2018	5 260.97105	0.00000	0.00000	5 260.97105	0.00000		
			2019	31 144.38890	250.00000	20.00000	30 874.38890	0.00000		
			2020	31 483.28109	195.70000	10.30000	31 277.28109	0.00000		
			2021	18 838.34864	687.80000	36.20000	18 114.34864	0.00000		
			2022	21 963.45976	3 359.60000	177.00000	18 426.85976	0.00000		
ИНВЕСТИЦИОННЫЕ МЕРОПРИЯТИЯ:			2019-2020, в том числе по годам:	27 282.19770	0.00000	0.00000	27 282.19770	0.00000	МКУ «СБ»	УДХТиБ
			2019	14 061.70970	0.00000	0.00000	14 061.70970	0.00000		
			2020	13 220.48800	0.00000	0.00000	13 220.48800	0.00000		



№ п/п	Наименование мероприятия ГРБС	КЦСР	Срок реализации мероприятия	Объем финансирования (тыс. рублей)					Исполнители	Главные распорядители бюджетных средств, распорядители внебюджетных средств
				Всего	в том числе по источникам финансирования					
					федеральный бюджет	краевой бюджет	бюджет городского округа	внебюджетные источники		
<b>ПРОГРАММНЫЕ МЕРОПРИЯТИЯ:</b>										
			2018-2022, в том числе по годам:	81 408.25174	4 493.10000	243.50000	76 671.65174	0.00000	МКУ «СБ», МКУ УКСИР	УДХТиБ, УАГИЗО
			2018	5 260.97105	0.00000	0.00000	5 260.97105	0.00000		
			2019	17 082.67920	250.00000	20.00000	16 812.67920	0.00000		
			2020	18 262.79309	195.70000	10.30000	18 056.79309	0.00000		
			2021	18 838.34864	687.80000	36.20000	18 114.34864	0.00000		
			2022	21 963.45976	3 359.60000	177.00000	18 426.85976	0.00000		
<b>программные мероприятия</b>										
2.12	ОСНОВНОЕ МЕРОПРИЯТИЕ: Организация ритуальных услуг и содержание мест захоронения	1222323000	2018-2022, в том числе по годам:	81 378.25174	4 493.10000	243.50000	76 641.65174	0.00000	МКУ «СБ»	УДХТиБ
			2018	5 230.97105	0.00000	0.00000	5 230.97105	0.00000		
			2019	17 082.67920	250.00000	20.00000	16 812.67920	0.00000		
			2020	18 262.79309	195.70000	10.30000	18 056.79309	0.00000		
			2021	18 838.34864	687.80000	36.20000	18 114.34864	0.00000		
			2022	21 963.45976	3 359.60000	177.00000	18 426.85976	0.00000		
2.12.1	ПОДМЕРОПРИЯТИЕ: Оказание услуг по организации вывоза тел умерших и погибших граждан Петропавловск-Камчатского городского округа	1222323010	2019-2022, в том числе по годам:	2 538.67700	0.00000	0.00000	2 538.67700	0.00000	МКУ «СБ»	УДХТиБ
			2019	185.60000	0.00000	0.00000	185.60000	0.00000		
			2020	784.35900	0.00000	0.00000	784.35900	0.00000		
			2021	784.35900	0.00000	0.00000	784.35900	0.00000		
			2022	784.35900	0.00000	0.00000	784.35900	0.00000		
2.12.2	ПОДМЕРОПРИЯТИЕ: Организация и содержание мест захоронения	1222323030	2018-2022, в том числе по годам:	73 576.68585	0.00000	0.00000	73 576.68585	0.00000	МКУ «СБ»	УДХТиБ
			2018	5 230.97105	0.00000	0.00000	5 230.97105	0.00000		
			2019	16 597.07920	0.00000	0.00000	16 597.07920	0.00000		
			2020	17 249.54520	0.00000	0.00000	17 249.54520	0.00000		
			2021	17 249.54520	0.00000	0.00000	17 249.54520	0.00000		
			2022	17 249.54520	0.00000	0.00000	17 249.54520	0.00000		
2.12.3	ПОДМЕРОПРИЯТИЕ: Расходы на обустройство и восстановление воинских захоронений, находящихся в государственной собственности	12223L2990	2019-2022, в том числе по годам:	5 262.88889	4 493.10000	243.50000	526.28889	0.00000	МКУ «СБ»	УДХТиБ
			2019	300.00000	250.00000	20.00000	30.00000	0.00000		
			2020	228.88889	195.70000	10.30000	22.88889	0.00000		
			2021	804.44444	687.80000	36.20000	80.44444	0.00000		
			2022	3 929.55556	3 359.60000	177.00000	392.95556	0.00000		
2.13	ОСНОВНОЕ МЕРОПРИЯТИЕ: Специализированные работы, услуги (межевание, кадастровые работы, оценка, охрана, энергоаудит, страхование и т.п.)	1221414000	2018, в том числе по годам:	30.00000	0.00000	0.00000	30.00000	0.00000	МКУ УКСИР	УАГИЗО
			2018	30.00000	0.00000	0.00000	30.00000	0.00000		
2.13.1	ПОДМЕРОПРИЯТИЕ Изготовление технической документации на объекты недвижимого имущества	1221414020	2018, в том числе по годам:	30.00000	0.00000	0.00000	30.00000	0.00000	МКУ УКСИР	УАГИЗО
			2018	30.00000	0.00000	0.00000	30.00000	0.00000		
<b>инвестиционное мероприятие</b>										
2.14	ОСНОВНОЕ МЕРОПРИЯТИЕ: Осуществление капитальных вложений в объекты нежилого фонда (в том числе муниципальной и иных форм собственности)	1220707000	2019-2020, в том числе по годам:	27 282.19770	0.00000	0.00000	27 282.19770	0.00000	МКУ «СБ»	УДХТиБ,
			2019	14 061.70970	0.00000	0.00000	14 061.70970	0.00000		
			2020	13 220.48800	0.00000	0.00000	13 220.48800	0.00000		
2.14.1	ПОДМЕРОПРИЯТИЕ: Обустройство мест захоронения в восточной части г. Петропавловска-Камчатского	1220707210	2019-2020, в том числе по годам:	27 282.19770	0.00000	0.00000	27 282.19770	0.00000	МКУ «СБ»	УДХТиБ,
			2019	14 061.70970	0.00000	0.00000	14 061.70970	0.00000		
			2020	13 220.48800	0.00000	0.00000	13 220.48800	0.00000		
<b>Задача 6 подпрограммы 2: Обеспечение реализации мероприятий подпрограммы «Комплексное благоустройство Петропавловск-Камчатского городского округа»</b>										
ВСЕГО ПО ЗАДАЧЕ 6:			2018-2021, в том числе по годам:	628 825.41499	0.00000	0.00000	628 825.41499	0.00000	МКУ «СБ», МКУ «САД»	УДХТиБ
			2018	103 593.40413	0.00000	0.00000	103 593.40413	0.00000		
			2019	131 614.45470	0.00000	0.00000	131 614.45470	0.00000		
			2020	128 932.93737	0.00000	0.00000	128 932.93737	0.00000		
			2021	131 981.50866	0.00000	0.00000	131 981.50866	0.00000		
ПРОГРАММНЫЕ МЕРОПРИЯТИЯ:			2018-2021, в том числе по годам:	628 825.41499	0.00000	0.00000	628 825.41499	0.00000	МКУ «СБ», МКУ «САД»	УДХТиБ
			2018	103 593.40413	0.00000	0.00000	103 593.40413	0.00000		
			2019	131 614.45470	0.00000	0.00000	131 614.45470	0.00000		
			2020	128 932.93737	0.00000	0.00000	128 932.93737	0.00000		
			2021	131 981.50866	0.00000	0.00000	131 981.50866	0.00000		

№ п/п	Наименование мероприятия ГРБС	КЦСР	Срок реализации мероприятия	Объем финансирования (тыс. рублей)					Исполнители	Главные распорядители бюджетных средств, распорядители внебюджетных средств
				Всего	в том числе по источникам финансирования					
					федеральный бюджет	краевой бюджет	бюджет городского округа	внебюджетные источники		
<b>программные мероприятия</b>										
2.15.	ОСНОВНОЕ МЕРОПРИЯТИЕ: Обеспечение реализации муниципальных услуг и функций, в том числе по выполнению государственных полномочий Камчатского края (содержание муниципальных учреждений городского округа)	1221515000	2018-2022, в том числе по годам:	628 825.41499	0.00000	0.00000	628 825.41499	0.00000	МКУ «СБ», МКУ «САД»	УДХТиБ
			2018	103 593.40413	0.00000	0.00000	103 593.40413	0.00000		
			2019	131 614.45470	0.00000	0.00000	131 614.45470	0.00000		
			2020	128 932.93737	0.00000	0.00000	128 932.93737	0.00000		
			2021	131 981.50866	0.00000	0.00000	131 981.50866	0.00000		
			2022	132 703.11013	0.00000	0.00000	132 703.11013	0.00000		
2.15.1	ПОДМЕРОПРИЯТИЕ: Обеспечение реализации мероприятий по благоустройству территории городского округа	1221515070	2018-2022, в том числе по годам:	269 030.24639	0.00000	0.00000	269 030.24639	0.00000	МКУ «СБ»	УДХТиБ
			2018	50 391.10683	0.00000	0.00000	50 391.10683	0.00000		
			2019	54 127.42140	0.00000	0.00000	54 127.42140	0.00000		
			2020	53 950.94508	0.00000	0.00000	53 950.94508	0.00000		
			2021	55 266.22895	0.00000	0.00000	55 266.22895	0.00000		
			2022	55 294.54413	0.00000	0.00000	55 294.54413	0.00000		
2.15.2	ПОДМЕРОПРИЯТИЕ: Обеспечение реализации мероприятий по развитию улично-дорожной сети Петропавловск-Камчатского городского округа	1221515080	2018-2022, в том числе по годам:	359 795.16860	0.00000	0.00000	359 795.16860	0.00000	МКУ «САД»	УДХТиБ
			2018	53 202.29730	0.00000	0.00000	53 202.29730	0.00000		
			2019	77 487.03330	0.00000	0.00000	77 487.03330	0.00000		
			2020	74 981.99229	0.00000	0.00000	74 981.99229	0.00000		
			2021	76 715.27971	0.00000	0.00000	76 715.27971	0.00000		
			2022	77 408.56600	0.00000	0.00000	77 408.56600	0.00000		
<b>Подпрограмма 3: «Обеспечение реализации муниципальной программы»</b>										
ВСЕГО ПО ПОДПРОГРАММЕ 3:			2018-2022, в том числе по годам:	282 786.83335	0.00000	86 693.67646	196 093.15689	0.00000	УДХТиБ, МКУ «СБ»	УДХТиБ
			2018	57 970.12289	0.00000	18 165.97646	39 804.14643	0.00000		
			2019	57 664.24889	0.00000	19 710.20000	37 954.04889	0.00000		
			2020	55 717.48719	0.00000	16 272.50000	39 444.98719	0.00000		
			2021	55 717.48719	0.00000	16 272.50000	39 444.98719	0.00000		
			2022	55 717.48719	0.00000	16 272.50000	39 444.98719	0.00000		
ПРОГРАММНЫЕ МЕРОПРИЯТИЯ:			2018-2022, в том числе по годам:	282 786.83335	0.00000	86 693.67646	196 093.15689	0.00000	УДХТиБ, МКУ «СБ»	УДХТиБ
			2018	57 970.12289	0.00000	18 165.97646	39 804.14643	0.00000		
			2019	57 664.24889	0.00000	19 710.20000	37 954.04889	0.00000		
			2020	55 717.48719	0.00000	16 272.50000	39 444.98719	0.00000		
			2021	55 717.48719	0.00000	16 272.50000	39 444.98719	0.00000		
			2022	55 717.48719	0.00000	16 272.50000	39 444.98719	0.00000		
<b>Цель 1 подпрограммы 3: Обеспечение реализации мероприятий муниципальной программы</b>										
<b>Задача 1 подпрограммы 3: Организационное, нормативно-правовое, методическое и координационное обеспечение реализации мероприятий муниципальной программы (нормативные расходы)</b>										
ВСЕГО ПО ЗАДАЧЕ 1:			2018-2022, в том числе по годам:	282 786.83335	0.00000	86 693.67646	196 093.15689	0.00000	УДХТиБ, МКУ «СБ»	УДХТиБ
			2018	57 970.12289	0.00000	18 165.97646	39 804.14643	0.00000		
			2019	57 664.24889	0.00000	19 710.20000	37 954.04889	0.00000		
			2020	55 717.48719	0.00000	16 272.50000	39 444.98719	0.00000		
			2021	55 717.48719	0.00000	16 272.50000	39 444.98719	0.00000		
			2022	55 717.48719	0.00000	16 272.50000	39 444.98719	0.00000		
ПРОГРАММНЫЕ МЕРОПРИЯТИЯ:			2018-2022, в том числе по годам:	282 786.83335	0.00000	86 693.67646	196 093.15689	0.00000	УДХТиБ, МКУ «СБ»	УДХТиБ
			2018	57 970.12289	0.00000	18 165.97646	39 804.14643	0.00000		
			2019	57 664.24889	0.00000	19 710.20000	37 954.04889	0.00000		
			2020	55 717.48719	0.00000	16 272.50000	39 444.98719	0.00000		
			2021	55 717.48719	0.00000	16 272.50000	39 444.98719	0.00000		
			2022	55 717.48719	0.00000	16 272.50000	39 444.98719	0.00000		
<b>программные мероприятия</b>										
3.1	ОСНОВНОЕ МЕРОПРИЯТИЕ: Обеспечение исполнения мероприятий программ и полномочий органов администрации городского округа, в том числе выполнение государственных полномочий Камчатского края (содержание органов администрации городского округа)	1231616000	2018-2022, в том числе по годам:	196 093.15689	0.00000	0.00000	196 093.15689	0.00000	УДХТиБ	УДХТиБ
			2018	39 804.14643	0.00000	0.00000	39 804.14643	0.00000		
			2019	37 954.04889	0.00000	0.00000	37 954.04889	0.00000		
			2020	39 444.98719	0.00000	0.00000	39 444.98719	0.00000		
			2021	39 444.98719	0.00000	0.00000	39 444.98719	0.00000		
			2022	39 444.98719	0.00000	0.00000	39 444.98719	0.00000		
3.1.1	ПОДМЕРОПРИЯТИЕ: Обеспечение деятельности органов администрации Петропавловск-Камчатского городского округа в части исполнения функций муниципальной службы	1231616010	2018-2022, в том числе по годам:	172 985.98784	0.00000	0.00000	172 985.98784	0.00000	УДХТиБ	УДХТиБ
			2018	36 654.16510	0.00000	0.00000	36 654.16510	0.00000		
			2019	33 196.23676	0.00000	0.00000	33 196.23676	0.00000		
			2020	34 378.52866	0.00000	0.00000	34 378.52866	0.00000		
			2021	34 378.52866	0.00000	0.00000	34 378.52866	0.00000		
			2022	34 378.52866	0.00000	0.00000	34 378.52866	0.00000		

№ п/п	Наименование мероприятия ГРБС	КЦСР	Срок реализации мероприятия	Объем финансирования (тыс. рублей)					Исполнители	Главные распорядители бюджетных средств, распорядители внебюджетных средств
				Всего	в том числе по источникам финансирования					
					федеральный бюджет	краевой бюджет	бюджет городского округа	внебюджетные источники		
3.1.2	ПОДМЕРОПРИЯТИЕ: Обеспечение деятельности органов администрации Петропавловск-Камчатского городского округа в части исполнения функций, не связанных с муниципальной службой	1231616020	2018-2022, в том числе по годам:	23 107.16905	0.00000	0.00000	23 107.16905	0.00000	УДХТиБ	УДХТиБ
			2018	3 149.98133	0.00000	0.00000	3 149.98133	0.00000		
			2019	4 757.81213	0.00000	0.00000	4 757.81213	0.00000		
			2020	5 066.45853	0.00000	0.00000	5 066.45853	0.00000		
			2021	5 066.45853	0.00000	0.00000	5 066.45853	0.00000		
			2022	5 066.45853	0.00000	0.00000	5 066.45853	0.00000		
3.2	ОСНОВНОЕ МЕРОПРИЯТИЕ: Обеспечение реализации муниципальных услуг и функций, в том числе по выполнению государственных полномочий Камчатского края (содержание муниципальных учреждений городского округа)	1231515000	2018-2022, в том числе по годам:	86 693.67646	0.00000	86 693.67646	0.00000	0.00000	МКУ «СБ»	УДХТиБ
			2018	18 165.97646	0.00000	18 165.97646	0.00000	0.00000		
			2019	19 710.20000	0.00000	19 710.20000	0.00000	0.00000		
			2020	16 272.50000	0.00000	16 272.50000	0.00000	0.00000		
			2021	16 272.50000	0.00000	16 272.50000	0.00000	0.00000		
			2022	16 272.50000	0.00000	16 272.50000	0.00000	0.00000		
3.2.1	ПОДМЕРОПРИЯТИЕ: Расходы на осуществление государственных полномочий Камчатского края по организации проведения мероприятий по отлову и содержанию безнадзорных животных в Камчатском крае	1231540280	2018-2022, в том числе по годам:	86 693.67646	0.00000	86 693.67646	0.00000	0.00000	МКУ «СБ»	УДХТиБ
			2018	18 165.97646	0.00000	18 165.97646	0.00000	0.00000		
			2019	19 710.20000	0.00000	19 710.20000	0.00000	0.00000		
			2020	16 272.50000	0.00000	16 272.50000	0.00000	0.00000		
			2021	16 272.50000	0.00000	16 272.50000	0.00000	0.00000		
			2022	16 272.50000	0.00000	16 272.50000	0.00000	0.00000		
<b>Подпрограмма 4: «Обеспечение реализации региональных проектов Камчатского края в Петропавловске-камчатском городском округе»</b>										
ВСЕГО ПО ПОДПРОГРАММЕ 4:			2018-2022, в том числе по годам:	69 594.37881	47 528.08445	11 669.83960	2 333.96792	8 062.48684	УКХИЖФ, МКУ «СБ»	УКХИЖФ, УДХТиБ, собственники жилых помещений
			2018	0.00000	0.00000	0.00000	0.00000	0.00000		
			2019	56 166.66928	47 528.08445	480.08166	96.01633	8 062.48684		
			2020	6 394.14739	0.00000	5 328.45616	1 065.69123	0.00000		
			2021	3 836.48844	0.00000	3 197.07370	639.41474	0.00000		
			2022	3 197.07370	0.00000	2 664.22808	532.84562	0.00000		
ПРОГРАММНЫЕ МЕРОПРИЯТИЯ:			2018-2022, в том числе по годам:	69 594.37881	47 528.08445	11 669.83960	2 333.96792	8 062.48684	УКХИЖФ, МКУ «СБ»	УКХИЖФ, УДХТиБ, собственники жилых помещений
			2018	0.00000	0.00000	0.00000	0.00000	0.00000		
			2019	56 166.66928	47 528.08445	480.08166	96.01633	8 062.48684		
			2020	6 394.14739	0.00000	5 328.45616	1 065.69123	0.00000		
			2021	3 836.48844	0.00000	3 197.07370	639.41474	0.00000		
			2022	3 197.07370	0.00000	2 664.22808	532.84562	0.00000		
<b>Цель 1 подпрограммы 4: развитие комфортной городской среды в рамках реализации регионального проекта «Формирование комфортной городской среды»</b>										
<b>Задача 1 подпрограммы 4: Повышение уровня благоустройства дворовых территорий и общественных пространств Петропавловск-Камчатского городского округа, установленных по результатам отбора</b>										
ВСЕГО ПО ЗАДАЧЕ 1:			2019-2022, в том числе по годам:	69 594.37881	47 528.08445	11 669.83960	2 333.96792	8 062.48684	УКХИЖФ, МКУ «СБ»	УКХИЖФ, УДХТиБ, собственники жилых помещений
			2019	56 166.66928	47 528.08445	480.08166	96.01633	8 062.48684		
			2020	6 394.14739	0.00000	5 328.45616	1 065.69123	0.00000		
			2021	3 836.48844	0.00000	3 197.07370	639.41474	0.00000		
			2022	3 197.07370	0.00000	2 664.22808	532.84562	0.00000		
ПРОГРАММНЫЕ МЕРОПРИЯТИЯ:			2019-2022, в том числе по годам:	69 594.37881	47 528.08445	11 669.83960	2 333.96792	8 062.48684		
			2019	56 166.66928	47 528.08445	480.08166	96.01633	8 062.48684		
			2020	6 394.14739	0.00000	5 328.45616	1 065.69123	0.00000		
			2021	3 836.48844	0.00000	3 197.07370	639.41474	0.00000		
			2022	3 197.07370	0.00000	2 664.22808	532.84562	0.00000		
<b>программные мероприятия</b>										
4.1	ОСНОВНОЕ МЕРОПРИЯТИЕ: Региональный проект «Формирование комфортной городской среды»	124F255000	2019-2022, в том числе по годам:	69 594.37881	47 528.08445	11 669.83960	2 333.96792	8 062.48684	УКХИЖФ, МКУ «СБ»	УКХИЖФ, УДХТиБ, собственники жилых помещений
			2019	56 166.66928	47 528.08445	480.08166	96.01633	8 062.48684		
			2020	6 394.14739	0.00000	5 328.45616	1 065.69123	0.00000		
			2021	3 836.48844	0.00000	3 197.07370	639.41474	0.00000		
			2022	3 197.07370	0.00000	2 664.22808	532.84562	0.00000		
			2019-2022, в том числе по годам:	43 374.47076	28 255.63660	5 880.28944	1 176.05788	8 062.48684		
4.1.1	ПОДМЕРОПРИЯТИЕ: Благоустройство дворовых территорий многоквартирных домов	124F255550 124F255551	2019	36 660.61600	28 255.63660	285.41047	57.08209	8 062.48684	УКХИЖФ	УКХИЖФ, собственники жилых помещений
			2020	3 197.07369	0.00000	2 664.22808	532.84561	0.00000		
			2021	1 918.24422	0.00000	1 598.53685	319.70737	0.00000		
			2022	1 598.53685	0.00000	1 332.11404	266.42281	0.00000		
			2019-2022, в том числе по годам:	23 873.26472	16 953.90807	5 766.13053	1 153.22612	0.00000		
			4.1.2	ПОДМЕРОПРИЯТИЕ: Благоустройство общественных пространств	124F255550 124F255552	2019	17 159.40995	16 953.90807		
2020	3 197.07370	0.00000				2 664.22808	532.84562	0.00000		
2021	1 918.24422	0.00000				1 598.53685	319.70737	0.00000		
2022	1 598.53685	0.00000				1 332.11404	266.42281	0.00000		
2019, в том числе по годам:	2 346.64333	2 318.53978				23.41963	4.68392	0.00000		
4.1.3	ПОДМЕРОПРИЯТИЕ: Организация постоянного видеонаблюдения с использованием систем видеоаналитики в общественных территориях	124F255550 124F255552				2019	2 346.64333	2 318.53978	23.41963	4.68392
			2019	2 346.64333	2 318.53978	23.41963	4.68392	0.00000		

**Группировка объемов финансирования программных мероприятий по источникам финансирования, главным распорядителям бюджетных средств муниципальной программы «Формирование современной городской среды в Петропавловск-Камчатском городском округе»**

№ пункта	Главные распорядители бюджетных средств (ГРБС)	Срок реализации мероприятия	Объем финансирования, тыс. рублей				
			ВСЕГО	в том числе по источникам финансирования			
				федеральный бюджет	краевой бюджет	бюджет городского округа	внебюджетные источники
ВСЕГО ПО ПРОГРАММЕ, в том числе:		2018-2024, в том числе по годам:	9 085 637.06313	86 673.90580	1 034 681.31326	7 947 906.41325	16 375.43082
		2018	2 124 977.85947	34 652.72135	497 083.22166	1 584 928.97248	8 312.94398
		2019	2 134 614.85450	47 778.08445	364 240.56212	1 714 533.72109	8 062.48684
		2020	1 672 624.56518	195.70000	128 048.96575	1 544 379.89943	0.00000
		2021	1 565 478.15175	687.80000	23 179.62370	1 541 610.72805	0.00000
		2022	1 587 941.63223	3 359.60000	22 128.94003	1 562 453.09220	0.00000
		2023	0.00000	0.00000	0.00000	0.00000	0.00000
		2024	0.00000	0.00000	0.00000	0.00000	0.00000
Всего по подпрограмме 1 «Благоустройство территорий в Петропавловск-Камчатском городском округе», в том числе:		2018-2022, в том числе по годам:	119 858.31672	34 652.72135	25 695.06919	51 197.58220	8 312.94398
		2018	75 126.44183	34 652.72135	6 028.12028	26 132.65622	8 312.94398
		2019	11 755.13804	0.00000	6 540.17737	5 214.96067	0.00000
		2020	18 186.56113	0.00000	6 437.70959	11 748.85154	0.00000
		2021	7 806.73664	0.00000	3 673.85000	4 132.88664	0.00000
		2022	6 983.43908	0.00000	3 015.21195	3 968.22713	0.00000
1	Управление коммунального хозяйства и жилищного фонда администрации Петропавловск-Камчатского городского округа	2018-2022, в том числе по годам:	54 829.21886	21 152.70823	1 113.30043	24 250.26622	8 312.94398
		2018	43 540.38011	21 152.70823	1 113.30043	12 961.42747	8 312.94398
		2019	1 645.56633	0.00000	0.00000	1 645.56633	0.00000
		2020	3 214.42414	0.00000	0.00000	3 214.42414	0.00000
		2021	3 214.42414	0.00000	0.00000	3 214.42414	0.00000
		2022	3 214.42414	0.00000	0.00000	3 214.42414	0.00000
2	Управление дорожного хозяйства, транспорта и благоустройства администрации Петропавловск-Камчатского городского округа	2018-2022, в том числе по годам:	65 029.09786	13 500.01312	24 581.76876	26 947.31598	0.00000
		2018	31 586.06172	13 500.01312	4 914.81985	13 171.22875	0.00000
		2019	10 109.57171	0.00000	6 540.17737	3 569.39434	0.00000
		2020	14 972.13699	0.00000	6 437.70959	8 534.42740	0.00000
		2021	4 592.31250	0.00000	3 673.85000	918.46250	0.00000
		2022	3 769.01494	0.00000	3 015.21195	753.80299	0.00000
Всего по подпрограмме 2 «Комплексное благоустройство Петропавловск-Камчатского городского округа», в том числе:		2018-2022, в том числе по годам:	8 613 397.53425	4 493.10000	910 622.72801	7 698 281.70624	0.00000
		2018	1 991 881.29475	0.00000	472 889.12492	1 518 992.16983	0.00000
		2019	2 009 028.79829	250.00000	337 510.10309	1 671 268.69520	0.00000
		2020	1 592 326.36947	195.70000	100 010.30000	1 492 120.36947	0.00000
		2021	1 498 117.43948	687.80000	36.20000	1 497 393.43948	0.00000
		2022	1 522 043.63226	3 359.60000	177.00000	1 518 507.03226	0.00000
1	Управление дорожного хозяйства, транспорта и благоустройства администрации Петропавловск-Камчатского городского округа	2018-2022, в том числе по годам:	8 600 867.53425	4 493.10000	910 622.72801	7 685 751.70624	0.00000
		2018	1 989 851.29475	0.00000	472 889.12492	1 516 962.16983	0.00000
		2019	2 009 028.79829	250.00000	337 510.10309	1 671 268.69520	0.00000
		2020	1 588 826.36947	195.70000	100 010.30000	1 488 620.36947	0.00000
		2021	1 494 617.43948	687.80000	36.20000	1 493 893.43948	0.00000
		2022	1 518 543.63226	3 359.60000	177.00000	1 515 007.03226	0.00000
2	Управление архитектуры, градостроительства и земельных отношений администрации Петропавловск-Камчатского городского округа	2018-2022, в том числе по годам:	12 530.00000	0.00000	0.00000	12 530.00000	0.00000
		2018	2 030.00000	0.00000	0.00000	2 030.00000	0.00000
		2019	0.00000	0.00000	0.00000	0.00000	0.00000
		2020	3 500.00000	0.00000	0.00000	3 500.00000	0.00000
		2021	3 500.00000	0.00000	0.00000	3 500.00000	0.00000
		2022	3 500.00000	0.00000	0.00000	3 500.00000	0.00000
Всего по подпрограмме 3 «Обеспечение реализации муниципальной программы», в том числе:		2018-2022, в том числе по годам:	282 786.83335	0.00000	86 693.67646	196 093.15689	0.00000
		2018	57 970.12289	0.00000	18 165.97646	39 804.14643	0.00000
		2019	57 664.24889	0.00000	19 710.20000	37 954.04889	0.00000
		2020	55 717.48719	0.00000	16 272.50000	39 444.98719	0.00000
		2021	55 717.48719	0.00000	16 272.50000	39 444.98719	0.00000
		2022	55 717.48719	0.00000	16 272.50000	39 444.98719	0.00000
1	Управление дорожного хозяйства, транспорта и благоустройства администрации Петропавловск-Камчатского городского округа	2018-2022, в том числе по годам:	282 786.83335	0.00000	86 693.67646	196 093.15689	0.00000
		2018	57 970.12289	0.00000	18 165.97646	39 804.14643	0.00000
		2019	57 664.24889	0.00000	19 710.20000	37 954.04889	0.00000
		2020	55 717.48719	0.00000	16 272.50000	39 444.98719	0.00000
		2021	55 717.48719	0.00000	16 272.50000	39 444.98719	0.00000
		2022	55 717.48719	0.00000	16 272.50000	39 444.98719	0.00000
Всего по подпрограмме 4 «Обеспечение реализации региональных проектов Камчатского края в Петропавловске-камчатском городском округе», в том числе:		2019-2022, в том числе по годам:	69 594.37881	47 528.08445	11 669.83960	2 333.96792	8 062.48684
		2019	56 166.66928	47 528.08445	480.08166	96.01633	8 062.48684
		2020	6 394.14739	0.00000	5 328.45616	1 065.69123	0.00000
		2021	3 836.48844	0.00000	3 197.07370	639.41474	0.00000
		2022	3 197.07370	0.00000	2 664.22808	532.84562	0.00000
1	Управление коммунального хозяйства и жилищного фонда администрации Петропавловск-Камчатского городского округа	2019-2022, в том числе по годам:	43 374.47076	28 255.63660	5 880.28944	1 176.05788	8 062.48684
		2019	36 660.61600	28 255.63660	285.41047	57.08209	8 062.48684
		2020	3 197.07369	0.00000	2 664.22808	532.84561	0.00000
		2021	1 918.24422	0.00000	1 598.53685	319.70737	0.00000
		2022	1 598.53685	0.00000	1 332.11404	266.42281	0.00000
2	Управление дорожного хозяйства, транспорта и благоустройства администрации Петропавловск-Камчатского городского округа	2019-2022, в том числе по годам:	26 219.90805	19 272.44785	5 789.55016	1 157.91004	0.00000
		2019	19 506.05328	19 272.44785	194.67119	38.93424	0.00000
		2020	3 197.07370	0.00000	2 664.22808	532.84562	0.00000
		2021	1 918.24422	0.00000	1 598.53685	319.70737	0.00000
		2022	1 598.53685	0.00000	1 332.11404	266.42281	0.00000

АДМИНИСТРАЦИЯ  
ПЕТРОПАВЛОВСК-КАМЧАТСКОГО ГОРОДСКОГО ОКРУГА

## ПОСТАНОВЛЕНИЕ

13.03.2020 г. № 442

### Об утверждении проекта межевания территории части планировочного подрайона 2.2.1. Жилой район – «Океанский» (в границах улиц Океанская, Капитана Драбкина, Никифора Бойко, Капитана Беляева) Южного городского планировочного района в Петропавловск-Камчатском городском округе

В соответствии со статьей 46 Градостроительного кодекса Российской Федерации, на основании протокола публичных слушаний по рассмотрению проекта межевания территории от 30.12.2019, заключения о результатах публичных слушаний от 10.01.2020

ПОСТАНОВЛЯЮ:

1. Утвердить проект межевания территории части планировочного подрайона 2.2.1. Жилой район – «Океанский» (в границах улиц Океанская, Капитана Драбкина, Никифора Бойко, Капитана Беляева) Южного городского планировочного района в Петропавловск-Камчатском городском округе согласно приложению.

2. Управлению делами администрации Петропавловск-Камчатского городского округа в течение семи дней со дня принятия настоящего постановления опубликовать его в газете «Град Петра и Павла» и разместить на официальном сайте администрации Петропавловск-Камчатского городского округа в информационно-телекоммуникационной сети «Интернет».

3. Настоящее постановление вступает в силу после дня его официального опубликования.

4. Контроль за исполнением настоящего постановления возложить на руководителя Управления архитектуры, градостроительства и земельных отношений администрации Петропавловск-Камчатского городского округа.

*Временно исполняющий полномочия Главы  
Петропавловск-Камчатского городского округа  
К.В. Брызгин*

Приложение  
к постановлению администрации  
Петропавловск-Камчатского  
городского округа  
от 13.03.2020 № 442

### Проект межевания территории части планировочного подрайона 2.2.1. Жилой район – «Океанский» (в границах улиц Океанская, Капитана Драбкина, Никифора Бойко, Капитана Беляева) Южного городского планировочного района в Петропавловск-Камчатском городском округе

ИНДИВИДУАЛЬНЫЙ ПРЕДПРИНИМАТЕЛЬ Экз. № 1

БЕЛОУСОВ ГЕОРГИЙ ГЕННАДЬЕВИЧ

## проект межевания территории

части планировочного подрайона 2.2.1. Жилой район – «Океанский» (в границах улиц Океанская, Капитана Драбкина, Никифора Бойко, Капитана Беляева) Южного городского планировочного района в Петропавловск-Камчатском городском округе

Шифр: ПМТ - 358/19

г. Петропавловск-Камчатский

2019 год

#### Состав проекта межевания

№	Раздел	Стр.
	Состав проекта межевания территории	1
1.	<b>Пояснительная записка</b>	2
1.1.	Основание для подготовки проекта межевания территории	2
1.2.	Сведения об использованных материалах	3-4
1.3.	Современное состояние территории проектирования	5-7
1.4.	Перечень и сведения о площади образуемых земельных участков, способах их образования, видах их разрешенного использования.	9-31
1.5.	Координаты красных линий в границах проекта межевания территории	31-38
2.	<b>Графические приложения</b>	
	Чертеж межевания территории	

				ПМТ- 358/19		
Изм.	Лист	№ докум.	Подпись	Дата	Лит.	Лист
Кад. инженер					1	38
					ИП Г.Г. Белоусов	

#### 1. ПОЯСНИТЕЛЬНАЯ ЗАПИСКА

##### 1.1. Основание для подготовки проекта межевания территории

Основанием для подготовки проекта межевания территории является Постановление администрации Петропавловск-Камчатского городского округа № 358 от 28.02.2019 «О принятии решения о подготовке проекта межевания территории части планировочного подрайона 2.2.1. Жилой район – «Океанский» (в границах улиц Океанская, Капитана Драбкина, Никифора Бойко, Капитана Беляева) Южного городского планировочного района в Петропавловск-Камчатском городском округе»;

Проект межевания территории – это документация по планировке территории. Готовится применительно к застроенным и подлежащим застройке территориям, расположенным в границах элементов планировочной структуры.

В соответствии с частью 2 статьи 43 Градостроительного кодекса Российской Федерации, подготовка проекта межевания территории осуществляется для:

1) определения местоположения границ, образуемых и изменяемых земельных участков;

2) установления, изменения, отмены красных линий для застроенных территорий, в границах которых не планируется размещение новых объектов капитального строительства, а также для установления, изменения, отмены красных линий в связи с образованием и (или) изменением земельного участка, расположенного в границах территории, применительно к которой не предусматривается осуществление деятельности по комплексному и устойчивому развитию территории, при условии, что такие установление, изменение, отмена влекут за собой исключительно изменение границ территории общего пользования.

				ПМТ- 358/19		
Изм.	Лист	№ докум.	Подпись	Дата	Лит.	Лист
						2

**1.2. Сведения об использованных материалах**

При разработке проекта межевания территории использовалась следующая нормативно – правовая документация:

1. Градостроительный Кодекс Российской Федерации;
2. Земельный Кодекс Российской Федерации;
3. Федеральный закон от 06.10.2003 г. № 131-ФЗ "Об общих принципах организации местного самоуправления в Российской Федерации";
4. Приказ Минэкономразвития от 01.03.2016 г. № 90 "Об утверждении требований к точности и методам определения координат характерных точек границ земельного участка, требований к точности и методам определения координат характерных точек контура здания, сооружения или объекта незавершенного строительства на земельном участке, а также требований к определению площади здания, сооружения и помещения";
5. Решение Городской Думы Петропавловск-Камчатского городского округа от 23.12.2009 г. № 697-р "О корректировке генерального плана Петропавловск-Камчатского городского округа и утверждении его в новой редакции";
6. Решение Городской Думы Петропавловск-Камчатского городского округа от 12.10.2010 г. № 294-нд "О правилах землепользования и застройки Петропавловск-Камчатского городского округа";
7. Постановление Администрации Петропавловск-Камчатского городского округа от 06.04.2016 г. № 452 "Об элементах планировочной структуры в границах отдельных подрайонов Петропавловск-Камчатского городского округа";
8. Решение Городской Думы Петропавловск-Камчатского городского округа Камчатского края от 23.03.2018 № 40-нд "Об утверждении местных нормативов градостроительного проектирования Петропавловск-Камчатского городского округа";

Изм.	Лист	№ докум.	Подпись	Дата	ПМТ- 358/19	Лист
						3

9. Топографический план масштаба 1:500 (номенклатуры: И-14-г-12, И-14-в-10, И-14-в-14, И-14-в-11, И-14-г-15, И-14-г-16, И-15-б-4, И-15-б-8, И-15-б-3).

Положение точек границ образуемых земельных участков описано плоскими прямоугольными координатами, вычисленными в системе координат МСК-41, которая установлена для ведения Единого государственного реестра недвижимости в Камчатском крае.

Изм.	Лист	№ докум.	Подпись	Дата	ПМТ- 358/19	Лист
						4

**1.3. Современное состояние территории проектирования**

Территория, в отношении которой подготовлен данный проект межевания территории, расположена в части планировочного подрайона 2.2.1. Жилой район – «Океанский» (в границах улиц Океанская, Капитана Драбкина, Никифора Бойко, Капитана Беляева) Южного городского планировочного района в Петропавловск-Камчатском городском округе, в границах кадастрового квартала 41:01:0010127. Площадь территории в границах проекта межевания - 235312 кв.м. Координаты территории, в отношении которой подготовлен проект межевания приведены в таблице 1.

Таблица 1

№ точки	X	Y
1	564651.05	1410112.05
2	564647.10	1410123.65
3	564639.79	1410135.74
4	564633.75	1410141.75
5	564623.70	1410149.55
6	564593.19	1410167.56
7	564579.80	1410175.47
8	564565.16	1410182.70
9	564548.39	1410192.57
10	564536.35	1410199.98
11	564529.21	1410205.66
12	564525.20	1410210.81
13	564517.92	1410220.08
14	564512.92	1410228.10
15	564509.63	1410234.91
16	564506.20	1410244.27
17	564499.93	1410263.15
18	564489.28	1410295.19
19	564480.29	1410308.28
20	564478.33	1410311.53
21	564478.66	1410311.74
22	564475.76	1410316.32
23	564455.69	1410353.69
24	564462.24	1410358.80
25	564451.90	1410370.97
26	564448.78	1410374.45
27	564433.39	1410388.44

Изм.	Лист	№ докум.	Подпись	Дата	ПМТ- 358/19	Лист
						5

28	564417.54	1410400.78
29	564413.04	1410404.63
30	564388.71	1410425.48
31	564382.27	1410433.98
32	564383.85	1410435.18
33	564358.61	1410458.42
34	564336.86	1410478.45
35	564320.04	1410493.94
36	564310.27	1410506.23
37	564303.89	1410517.96
38	564299.30	1410530.86
39	564298.50	1410529.50
40	564292.84	1410534.58
41	564294.59	1410540.45
42	564294.29	1410561.71
43	564291.13	141084.47
44	564289.10	1410582.44
45	564285.66	1410585.90
46	564278.85	1410601.04
47	564265.48	1410654.78
48	564266.58	1410666.69
49	564280.10	1410673.07
50	564282.35	1410668.75
51	564281.52	1410674.20
52	564291.51	1410678.29
53	564300.95	1410639.96
54	564322.40	1410602.55
55	564342.87	1410588.16
56	564350.02	1410583.04
57	564361.36	1410572.33
58	564370.31	1410560.84
59	564361.55	1410554.04
60	564359.08	1410551.49
61	564361.45	1410549.19
62	564386.29	1410525.51
63	564382.86	1410521.11
64	564380.01	1410523.34
65	564372.47	1410513.68
66	564384.97	1410503.47
67	564380.43	1410497.98
68	564435.58	1410454.90
69	564445.00	1410454.00
70	564444.68	1410442.93

Изм.	Лист	№ докум.	Подпись	Дата	ПМТ- 358/19	Лист
						6

71	564530.00	1410417.35
72	564544.01	1410412.56
73	564363.14	1410392.17
74	564612.20	1410390.30
75	564614.20	1410390.28
76	564614.53	1410399.11
77	564626.87	1410399.24
78	564679.17	1410400.58
79	564678.94	1410410.56
80	564712.40	1410411.33
81	564712.63	1410401.34
82	564744.20	1410402.06
83	564744.22	1410391.31
84	564748.15	1410382.76
85	564861.22	1410386.34
86	564859.74	1410361.89
87	564858.74	1410332.54
88	564858.28	1410311.57
89	564861.92	1410298.45
90	564866.85	1410295.57
91	564828.79	1410295.57
92	564828.79	1410186.85
93	564750.31	1410186.89
94	564721.27	1410204.54

Сведения о границах территории проектирования, содержащие перечень координат характерных точек этих границ в системе координат, используемой для ведения Единого государственного реестра недвижимости

В границах разрабатываемого проекта межевания территории объекты культурного наследия, границы лесничеств, лесопарков, участков лесничеств, лесных кварталов, лесотаксационных выделов или частей лесотаксационных выделов, отсутствуют.

Информация, содержащаяся в Едином государственном реестре недвижимости, о земельных участках, находящихся в границах указанной территории, представлена в таблице 2.

Изм.	Лист	№ докум.	Подпись	Дата	ПМТ- 358/19	Лист
						7

19	41:01:0010127:5377	Земельные участки объектов дошкольного и общего образования	1653
20	41:01:0010127:5688	Земельные участки многоквартирных жилых домов	576
21	41:01:0010127:5689	Земельные участки многоквартирных жилых домов	996
22	41:01:0010127:5691	Земельные участки многоквартирных жилых домов	1220
23	41:01:0010127:5701	Земельные участки многоквартирных жилых домов	688
24	41:01:0010127:5737	Земельные участки многоквартирных жилых домов	930
25	41:01:0010127:5740	Земельные участки многоквартирных жилых домов	1012
26	41:01:0010127:6118	Земельные участки объектов инженерной инфраструктуры (электростанции, подстанции, распределительные пункты, трансформаторы, центральные тепловые узлы, водопроводные и канализационные насосные станции, водозаборы, артезианские скважины, водонапорные сооружения, колодцы, локальные сооружения инженерного обеспечения, антенно-мачтовые сооружения, сооружения связи, телевидения, инженерные коммуникации и подобные объекты)	395

#### 1.4. Перечень и сведения о площади образуемых земельных участков, способах их образования, видах их разрешенного использования.

Категория земель всех формируемых земельных участков – земли населенных пунктов.

В соответствии с Решением Городской Думы Петропавловск-Камчатского городского округа от 12.10.2010 № 294-нд «О Правилах землепользования и застройки Петропавловск-Камчатского городского округа» проектируемые земельные участки расположены в территориальной зоне:

- Ж 5 (зона застройки многоэтажными жилыми домами);

Предельные (минимальные и/или максимальные) размеры земельных участков и предельные параметры разрешенного строительства территориальной зоны Ж 5 указаны в таблице 3:

Таблица 3

Зона	Предельные размеры земельных участков				Предельное количество этажей		Мин. отступы от границ земельного участка, м	Мин. / макс. процент застройки в границах земельного участка
	площадь, кв.м. /для одного объекта жилого назначения/		площадь, кв.м. /для объектов иного назначения/		мин.	макс.		
	мин.	макс.	мин.	макс.				
Ж5	500	25000	200	100000	5	16 ****	5	40/70

Изм.	Лист	№ докум.	Подпись	Дата	ПМТ- 358/19	Лист
						9

#### Экспликация сохраняемых земельных участков

Таблица 2

№ п/п	Кадастровый № земельного участка	Целевое назначение земельного участка	Площадь, кв.м
1	41:01:0010127:7	Здание	2537
2	41:01:0010127:20	Эксплуатация здания общежития	1517
3	41:01:0010127:21	Для эксплуатации здания магазина	730
5	41:01:0010127:64	Для эксплуатации здания ТП-48	88
6	41:01:0010127:67	Для эксплуатации здания ТП-49	86
7	41:01:0010127:99	Земельные участки, предназначенные для размещения административных и офисных зданий, объектов образования, науки, здравоохранения и социального обеспечения, физической культуры и спорта, культуры, искусства, религии	6449
8	41:01:0010127:104	Земельные участки, предназначенные для размещения административных и офисных зданий, объектов образования, науки, здравоохранения и социального обеспечения, физической культуры и спорта, культуры, искусства, религии	6113
9	41:01:0010127:105	Земельные участки, предназначенные для размещения административных и офисных зданий, объектов образования, науки, здравоохранения и социального обеспечения, физической культуры и спорта, культуры, искусства, религии	2856
10	41:01:0010127:106	Для эксплуатации здания общежития	1002
11	41:01:0010127:141	Для эксплуатации здания бойлерной № 1	1608
12	41:01:0010127:145	Земельные участки, предназначенные для размещения объектов торговли, общественного питания и бытового обслуживания населения	124
13	41:01:0010127:209	Объект бытового обслуживания, в том числе банно-оздоровительный комплекс, баня, видеостудия, общественный туалет, отделение связи, парикмахерская, почтовое отделение, пошивочное ателье, прачечная самообслуживания, приёмный пункт прачечной/химчистки, ремонтная мастерская, телефонная/телеграфная станция, фотоателье/студия	1494
14	41:01:0010127:214	Земельные участки объектов инженерной инфраструктуры (электростанции, подстанции, распределительные пункты, трансформаторы, центральные тепловые узлы, водопроводные и канализационные насосные станции, водозаборы, артезианские скважины, водонапорные сооружения, колодцы, локальные сооружения инженерного обеспечения, антенно-мачтовые сооружения, сооружения связи, телевидения, инженерные коммуникации и подобные объекты)	687
15	41:01:0010127:215	Земельные участки объектов инженерной инфраструктуры (электростанции, подстанции, распределительные пункты, трансформаторы, центральные тепловые узлы, водопроводные и канализационные насосные станции, водозаборы, артезианские скважины, водонапорные сооружения, колодцы, локальные сооружения инженерного обеспечения, антенно-мачтовые сооружения, сооружения связи, телевидения, инженерные коммуникации и подобные объекты)	68
16	41:01:0010127:236	Земельные участки объектов общественного питания	5955
17	41:01:0010127:244	Земельные участки объектов спортивно-досугового и учебно-тренировочного назначения	3202
18	41:01:0010127:3546	Земельные участки объектов хранения транспорта	1100

Изм.	Лист	№ докум.	Подпись	Дата	ПМТ- 358/19	Лист
						8

В проекте межевания территории в части планировочного подрайона 2.2.1. Жилой район – «Океанский» (в границах улиц Океанская, Капитана Драбкина, Никифора Бойко, Капитана Беляева) Южного городского планировочного района в Петропавловск-Камчатском городском округе, сформировано сорок один вновь образуемых земельных участка.

Земельные участки с условными номерами :ЗУ1, :ЗУ2, :ЗУ4, :ЗУ5, :ЗУ6, :ЗУ7, :ЗУ8, :ЗУ9, :ЗУ10, :ЗУ11, :ЗУ12, :ЗУ13, :ЗУ14, :ЗУ15, :ЗУ16, :ЗУ17, :ЗУ18, :ЗУ19, :ЗУ20, :ЗУ21, :ЗУ22, :ЗУ23, :ЗУ24, :ЗУ25, :ЗУ26, :ЗУ27, :ЗУ28, :ЗУ29, :ЗУ30, :ЗУ31, :ЗУ32, :ЗУ33, :ЗУ34, :ЗУ35, :ЗУ36, :ЗУ37, :ЗУ38, :ЗУ39, :ЗУ41 образованы из земель государственная собственность на которые не разграничена.

Земельный участок с условным номером :ЗУ40 образуется путем перераспределения земельного участка с кадастровым номером 41:01:0010127:202 с землями государственная собственность на которые не разграничена.

При образовании земельного участка с условным номером :ЗУ3 предусмотрена этапность:

**1 этап:** образуется земельный участок с условным номером :ЗУ3(:204) путем раздела земельного участка с кадастровым номером 41:01:0010127:204 с сохранением его в измененных границах;

**2 этап:** образуется земельный участок с условным номером :ЗУ3 путем перераспределения вновь образованного земельного участка с условным номером :ЗУ3(:204) с землями, государственная собственность на которые не разграничена.

Проектом межевания территории предусмотрено изменение вида разрешенного использования земельных участков с кадастровыми номерами:

41:01:0010127:205 - исходный ВРИ: многоквартирный жилой дом; устанавливаемый ВРИ: - земельные участки общего пользования, занятые площадями, набережными, скверами, бульварами, парками, аллеями, пляжами, водными объектами.\*

Изм.	Лист	№ докум.	Подпись	Дата	ПМТ- 358/19	Лист
						10

41:01:0010127:206 - исходный ВРИ: многоквартирный жилой дом;  
устанавливаемый ВРИ: - земельные участки общего пользования, занятые площадями, набережными, скверами, бульварами, парками, аллеями, пляжами, водными объектами.\*

\* вид разрешенного использования установлен согласно нормам статьи 14 правил землепользования и застройки Петропавловск-Камчатского городского округа, утвержденных решением городской Думы Петропавловск-Камчатского городского округа Камчатского края от 12.10.20110 № 294-нд.

41:01:0010127:97 - исходный ВРИ: для размещения гаражей и автостоянок;  
устанавливаемый ВРИ: - земельные участки детских площадок.

Границы образуемых земельных участков установлены с учетом сложившейся кадастровой ситуации на момент подготовки проекта межевания территории, а также с учетом параметров, определенных Правилами землепользования и застройки Петропавловск-Камчатского городского округа.

При подготовке данного проекта межевания территории использовались инженерные изыскания с целью получения материалов, необходимых для установления границ зон планируемого размещения границ земельных участков. Такими инженерными изысканиями являются актуальная аэрофотосъемка исследуемой территории масштаба 1:2000, а также топографические планы г. Петропавловска-Камчатского, масштаба 1:500. Подготовлен Технический отчет инженерно-геодезических изысканий.

Координаты характерных точек границы образуемых земельных участков определены в системе, принятой для ведения государственного кадастрового учета, МСК-41 и приведены в таблице 5.

Перечень, сведения о площади и виде разрешенного использования образуемых земельных участков и возможные способы их образования приведены в таблице 4.

				Изм.	Лист	№ докум.	Подпись	Дата	ПМТ- 358/19	11
--	--	--	--	------	------	----------	---------	------	-------------	----

8	Земельные участки многоквартирных жилых домов	Образование земельного участка из земель, государственная собственность на которые не разграничена	Земли населенных пунктов	Ж5	2535
9	Земельные участки многоквартирных жилых домов	Образование земельного участка из земель, государственная собственность на которые не разграничена	Земли населенных пунктов	Ж5	1725
10	Земельные участки многоквартирных жилых домов	Образование земельного участка из земель, государственная собственность на которые не разграничена	Земли населенных пунктов	Ж5	1340
11	Земельные участки многоквартирных жилых домов	Образование земельного участка из земель, государственная собственность на которые не разграничена	Земли населенных пунктов	Ж5	1507
12	Земельные участки многоквартирных жилых домов	Образование земельного участка из земель, государственная собственность на которые не разграничена	Земли населенных пунктов	Ж5	1251
13	Земельные участки многоквартирных жилых домов	Образование земельного участка из земель, государственная собственность на которые не разграничена	Земли населенных пунктов	Ж5	1163
14	Земельные участки многоквартирных жилых домов	Образование земельного участка из земель, государственная собственность на которые не разграничена	Земли населенных пунктов	Ж5	1219
15	Земельные участки многоквартирных жилых домов	Образование земельного участка из земель, государственная собственность на которые не разграничена	Земли населенных пунктов	Ж5	1693
16	Земельные участки многоквартирных жилых домов	Образование земельного участка из земель, государственная собственность на которые не разграничена	Земли населенных пунктов	Ж5	2210
17	Земельные участки многоквартирных жилых домов	Образование земельного участка из земель, государственная собственность на которые не разграничена	Земли населенных пунктов	Ж5	2065
18	Земельные участки многоквартирных жилых домов	Образование земельного участка из земель, государственная собственность на которые не разграничена	Земли населенных пунктов	Ж5	1963
19	Земельные участки многоквартирных жилых домов	Образование земельного участка из земель, государственная собственность на которые не разграничена	Земли населенных пунктов	Ж5	1659

				Изм.	Лист	№ докум.	Подпись	Дата	ПМТ- 358/19	13
--	--	--	--	------	------	----------	---------	------	-------------	----

Таблица 4

**Перечень, сведения о площади и виде разрешенного использования образуемых земельных участков, в том числе возможные способы их образования**

Условный номер ЗУ	Вид разрешенного использования земельного участка	Способ образования земельных участков	Категория земель	Территориальная зона	Площадь, кв.м
1	Земельные участки многоквартирных жилых домов	Образование земельного участка из земель, государственная собственность на которые не разграничена	Земли населенных пунктов	Ж5	20908
2	Земельные участки многоквартирных жилых домов	Образование земельного участка из земель, государственная собственность на которые не разграничена	Земли населенных пунктов	Ж5	3038
3:(204)	Многоквартирный жилой дом	<u>1 этап:</u> Образование земельного участка путем раздела земельного участка с кадастровым номером 41:01:0010127:204 с сохранением его в измененных границах	Земли населенных пунктов	Ж5	1052
3	Земельные участки многоквартирных жилых домов	<u>2 этап:</u> Образование земельного участка путем перераспределения вновь образованного земельного участка с условным номером :ЗУ3:(204) с землями, государственная собственность на которые не разграничена.	Земли населенных пунктов	Ж5	3881
4	Земельные участки многоквартирных жилых домов	Образование земельного участка из земель, государственная собственность на которые не разграничена	Земли населенных пунктов	Ж5	2864
5	Земельные участки многоквартирных жилых домов	Образование земельного участка из земель, государственная собственность на которые не разграничена	Земли населенных пунктов	Ж5	2060
6	Земельные участки многоквартирных жилых домов	Образование земельного участка из земель, государственная собственность на которые не разграничена	Земли населенных пунктов	Ж5	3387
7	Земельные участки многоквартирных жилых домов	Образование земельного участка из земель, государственная собственность на которые не разграничена	Земли населенных пунктов	Ж5	2128

				Изм.	Лист	№ докум.	Подпись	Дата	ПМТ- 358/19	12
--	--	--	--	------	------	----------	---------	------	-------------	----

20	Земельные участки объектов дошкольного и общего образования	Образование земельного участка из земель, государственная собственность на которые не разграничена	Земли населенных пунктов	Ж5	9337
21	Земельные участки многоквартирных жилых домов	Образование земельного участка из земель, государственная собственность на которые не разграничена	Земли населенных пунктов	Ж5	1981
22	Земельные участки многоквартирных жилых домов	Образование земельного участка из земель, государственная собственность на которые не разграничена	Земли населенных пунктов	Ж5	1882
23	Земельные участки многоквартирных жилых домов	Образование земельного участка из земель, государственная собственность на которые не разграничена	Земли населенных пунктов	Ж5	1332
24	Земельные участки многоквартирных жилых домов	Образование земельного участка из земель, государственная собственность на которые не разграничена	Земли населенных пунктов	Ж5	1256
25	Земельные участки многоквартирных жилых домов	Образование земельного участка из земель, государственная собственность на которые не разграничена	Земли населенных пунктов	Ж5	1366
26	Земельные участки многоквартирных жилых домов	Образование земельного участка из земель, государственная собственность на которые не разграничена	Земли населенных пунктов	Ж5	3424
27	Земельные участки многоквартирных жилых домов	Образование земельного участка из земель, государственная собственность на которые не разграничена	Земли населенных пунктов	Ж5	2247
28	Земельные участки многоквартирных жилых домов	Образование земельного участка из земель, государственная собственность на которые не разграничена	Земли населенных пунктов	Ж5	1764
29	Земельные участки многоквартирных жилых домов	Образование земельного участка из земель, государственная собственность на которые не разграничена	Земли населенных пунктов	Ж5	1511
30	Земельные участки многоквартирных жилых домов	Образование земельного участка из земель, государственная собственность на которые не разграничена	Земли населенных пунктов	Ж5	2198
31	Земельные участки многоквартирных жилых домов	Образование земельного участка из земель, государственная собственность на которые не разграничена	Земли населенных пунктов	Ж5	1093

				Изм.	Лист	№ докум.	Подпись	Дата	ПМТ- 358/19	14
--	--	--	--	------	------	----------	---------	------	-------------	----



32	Земельные участки многоквартирных жилых домов	Образование земельного участка из земель, государственная собственность на которые не разграничена	Земли населенных пунктов	Ж5	940
33	Земельные участки многоквартирных жилых домов	Образование земельного участка из земель, государственная собственность на которые не разграничена	Земли населенных пунктов	Ж5	1284
34	Земельные участки многоквартирных жилых домов	Образование земельного участка из земель, государственная собственность на которые не разграничена	Земли населенных пунктов	Ж5	839
35	Земельные участки многоквартирных жилых домов	Образование земельного участка из земель, государственная собственность на которые не разграничена	Земли населенных пунктов	Ж5	1470
36	Земельные участки многоквартирных жилых домов	Образование земельного участка из земель, государственная собственность на которые не разграничена	Земли населенных пунктов	Ж5	2137
37	Земельные участки многоквартирных жилых домов	Образование земельного участка из земель, государственная собственность на которые не разграничена	Земли населенных пунктов	Ж5	2492
38	Земельные участки объектов инженерной инфраструктуры (электростанции, подстанции, распределительные пункты, трансформаторы, центральные тепловые узлы, водопроводные и канализационные насосные станции, водозаборы, артезианские скважины, водонапорные сооружения, колодцы, локальные сооружения инженерного обеспечения, антенно-мачтовые сооружения, сооружения связи, телевидения, инженерные коммуникации и подобные объекты).	Образование земельного участка из земель, государственная собственность на которые не разграничена	Земли населенных пунктов	Ж 5	326
39	Земельные участки объектов для хранения транспорта	Образование земельного участка из земель, государственная собственность на которые не разграничена	Земли населенных пунктов	Ж 5	1127
40	Земельные участки многоквартирных жилых домов	Образование земельного участка путем перераспределения земельного участка с	Земли населенных пунктов	Ж 5	4460

Изм.					Лист	№ докум.	Подпись	Дата	ПМТ- 358/19	15
------	--	--	--	--	------	----------	---------	------	-------------	----

H28	557419.77	1413159.19
H29	557437.90	1413151.93
H30	557432.04	1413137.28
H31	557411.92	1413144.63
H32	557407.71	1413137.83
H33	557400.75	1413133.65
H34	557402.11	1413111.10
H35	557404.10	1413077.97
H36	557410.53	1413072.40
H37	557427.68	1413068.69
H38	557433.23	1413066.98
H39	557438.09	1413064.76
H40	557443.21	1413061.60
H41	557447.34	1413058.47
H42	557465.14	1413046.52
H43	557475.16	1413027.14
H44	557476.55	1413007.95
H45	557480.74	1412988.65
H46	557497.79	1412979.75
H1	557512.18	1412978.09
Земельный участок с условным номером ЗУ2		
№	X	Y
H1	557109.81	1413133.25
H2	557113.87	1413131.81
H3	557116.56	1413130.97
H4	557120.60	1413129.59
H5	557124.71	1413128.14
H6	557129.16	1413126.46
H7	557133.68	1413124.78
H8	557133.99	1413124.61
H9	557134.13	1413124.84
H10	557138.16	1413132.13
H11	557123.74	1413145.61
H12	557110.40	1413157.99
H13	557092.50	1413173.32
H14	557088.92	1413176.47
H15	557068.66	1413192.13
H16	557050.04	1413206.01
H17	557042.32	1413210.88
H18	557003.39	1413210.23
H19	557004.98	1413208.98
H20	557039.13	1413183.80
H21	557056.09	1413171.24

Изм.					Лист	№ докум.	Подпись	Дата	ПМТ- 358/19	17
------	--	--	--	--	------	----------	---------	------	-------------	----

41	Земельные участки детских площадок	кадастровым номером 41:01:0010127:202 с землями, государственная собственность на которые не разграничена	Земли населенных пунктов	Ж 5	1788
----	------------------------------------	---	--------------------------	-----	------

Таблица 5

Координаты характерных точек границ образуемых земельных участков

Земельный участок с условным номером ЗУ1		
№	X	Y
H1	557512.18	1412978.09
H2	557511.53	1412981.82
H3	557507.63	1412994.56
H4	557507.12	1413012.90
H5	557511.50	1413030.39
H6	557524.68	1413062.34
H7	557529.99	1413080.39
H8	557534.16	1413106.25
H9	557535.43	1413119.51
H10	557534.61	1413127.20
H11	557532.27	1413141.64
H12	557530.79	1413148.84
H13	557518.02	1413199.44
H14	557516.81	1413203.75
H15	557515.54	1413206.84
H16	557513.57	1413212.20
H17	557510.14	1413218.82
H18	557507.07	1413222.95
H19	557488.78	1413241.06
H20	557482.78	1413246.37
H21	557481.36	1413242.72
H22	557468.57	1413236.41
H23	557458.97	1413235.58
H24	557453.12	1413220.88
H25	557442.38	1413200.32
H26	557433.09	1413184.10
H27	557422.36	1413164.56

Изм.					Лист	№ докум.	Подпись	Дата	ПМТ- 358/19	16
------	--	--	--	--	------	----------	---------	------	-------------	----

H22	557074.57	1413157.04
H23	557084.55	1413149.53
H24	557098.71	1413139.68
H25	557105.00	1413135.37
H1	557109.81	1413133.25
Земельный участок с условным номером ЗУ3(:204)		
№	X	Y
H9	557364.38	1413157.75
H10	557368.56	1413140.88
H11	557393.64	1413146.88
H12	557396.87	1413148.82
H13	557402.44	1413157.83
H8	557404.64	1413162.37
H7	557365.11	1413183.90
H9	557364.38	1413157.75
Земельный участок с условным номером ЗУ3		
№	X	Y
H1	557409.03	1413171.44
H2	557420.00	1413191.43
H3	557429.22	1413207.53
H4	557435.06	1413218.71
H5	557410.13	1413231.74
H6	557394.31	1413237.52
H7	557365.11	1413183.90
H9	557364.38	1413157.75
H10	557368.56	1413140.88
H11	557393.64	1413146.88
H12	557396.87	1413148.82
H13	557402.44	1413157.83
H8	557404.64	1413162.37
H1	557409.03	1413171.44
Земельный участок с условным номером ЗУ4		
№	X	Y
H7(1)	557383.54	1413240.23
H8	557353.09	1413247.87
H9	557362.95	1413268.40
H10	557364.22	1413271.93
H11	557368.98	1413282.90
H7	557405.27	1413267.15
H12	557422.30	1413257.22
H1	557431.81	1413257.27
H2	557448.45	1413249.74
H3	557439.47	1413227.14

Изм.					Лист	№ докум.	Подпись	Дата	ПМТ- 358/19	18
------	--	--	--	--	------	----------	---------	------	-------------	----

H4	557435.06	1413218.71
H5	557410.14	1413231.74
H6	557394.31	1413237.53
H7(1)	557383.54	1413240.23
Земельный участок с условным номером ЗУ5		
№	X	Y
H1	557362.90	1413318.13
H2	557386.89	1413310.64
H3	557410.91	1413302.93
H4	557428.44	1413292.52
H5	557425.71	1413292.36
H6	557418.53	1413290.16
H7	557405.27	1413267.15
H11	557368.98	1413282.90
H8	557350.90	1413290.75
H9	557361.11	1413318.63
H1	557362.90	1413318.13
Земельный участок с условным номером ЗУ6		
№	X	Y
H9	557357.91	1413188.57
H7(1)	557383.54	1413240.23
H8	557353.09	1413247.87
H5	557337.37	1413256.95
H4	557322.66	1413264.80
H3	557303.01	1413236.57
H2	557300.49	1413232.94
H1	557302.36	1413230.37
H13	557306.07	1413215.52
H12	557316.70	1413215.31
H11	557345.84	1413196.40
H10	557350.71	1413193.24
H9	557357.91	1413188.57
Земельный участок с условным номером ЗУ7		
№	X	Y
H9	557357.91	1413188.57
H8	557358.12	1413167.41
H7	557319.56	1413162.00
H6	557312.54	1413174.86
H5	557302.83	1413189.27
H4	557294.62	1413200.91
H13	557306.07	1413215.52
H12	557316.69	1413215.31
H11	557345.84	1413196.40

Изм.	Лист	№ докум.	Подпись	Дата	ПМТ- 358/19	Лист
						19

Земельный участок с условным номером ЗУ11		
№	X	Y
H6	557214.27	1413288.61
H7	557198.22	1413300.61
H8	557190.63	1413302.30
H9	557203.02	1413316.83
H10	557210.89	1413324.12
H11	557252.50	1413294.84
H12	557245.04	1413275.52
H13	557241.32	1413270.94
H6	557214.27	1413288.61
Земельный участок с условным номером ЗУ12		
№	X	Y
H1	557266.47	1413341.32
H2	557272.13	1413358.32
H3	557273.57	1413362.65
H4	557265.94	1413364.72
H5	557262.78	1413365.86
H6	557260.32	1413366.64
H7	557251.30	1413369.58
H8	557234.95	1413374.80
H9	557218.90	1413379.86
H10	557213.53	1413363.61
H11	557212.23	1413359.54
H1	557266.47	1413341.32
Земельный участок с условным номером ЗУ13		
№	X	Y
H8	557115.07	1413390.67
H7	557116.78	1413394.26
H6	557122.20	1413411.02
H5	557166.78	1413395.97
H4	557174.85	1413392.03
H3	557168.65	1413373.92
H8	557115.07	1413390.67
Земельный участок с условным номером ЗУ14		
№	X	Y
H8	557115.07	1413390.67
H7	557116.78	1413394.26
H6	557122.20	1413411.02
H5	557081.40	1413424.20
H4	557070.88	1413428.28
H3	557069.16	1413428.80
H2	557063.74	1413410.94

Изм.	Лист	№ докум.	Подпись	Дата	ПМТ- 358/19	Лист
						21

H10	557350.71	1413193.24
H9	557357.91	1413188.57
Земельный участок с условным номером ЗУ8		
№	X	Y
H1	557298.62	1413235.52
H2	557300.49	1413232.94
H3	557303.01	1413236.57
H4	557322.66	1413264.80
H5	557316.89	1413267.88
H6	557309.58	1413270.94
H7	557303.78	1413277.66
H8	557300.10	1413281.24
H9	557262.07	1413302.49
H10	557259.32	1413300.29
H11	557252.50	1413294.84
H12	557245.04	1413275.52
H15	557254.51	1413268.60
H16	557291.95	1413241.67
H1	557298.62	1413235.52
Земельный участок с условным номером ЗУ9		
№	X	Y
H10	557307.94	1413165.51
H9	557304.77	1413171.74
H8	557297.31	1413183.66
H7	557289.74	1413194.68
H6	557263.24	1413217.52
H5	557246.45	1413197.32
H4	557247.99	1413196.04
H3	557269.91	1413173.73
H2	557272.83	1413170.00
H1	557290.96	1413154.24
H10	557307.94	1413165.51
Земельный участок с условным номером ЗУ10		
№	X	Y
H1	557224.84	1413250.63
H2	557223.56	1413249.14
H3	557208.06	1413231.13
H4	557229.37	1413211.52
H5	557246.45	1413197.33
H6	557263.24	1413217.52
H7	557236.75	1413240.37
H8	557234.38	1413242.42
H1	557224.84	1413250.63

Изм.	Лист	№ докум.	Подпись	Дата	ПМТ- 358/19	Лист
						20

H1	557062.58	1413407.10
H8	557115.07	1413390.67
Земельный участок с условным номером ЗУ15		
№	X	Y
H3	557056.24	1413382.37
H4	557043.78	1413364.99
H5	557042.97	1413363.86
H6	557085.67	1413330.54
H7	557087.38	1413332.73
H8	557104.94	1413355.42
H9	557098.71	1413361.14
H10	557060.54	1413386.99
H11	557055.98	1413387.64
H3	557056.24	1413382.37
Земельный участок с условным номером ЗУ16		
№	X	Y
H13	557211.63	1413173.18
H14	557225.07	1413161.18
H1	557240.10	1413148.12
H2	557247.52	1413142.63
H3	557262.30	1413153.78
H4	557262.73	1413154.55
H5	557262.95	1413156.13
H6	557262.28	1413158.85
H7	557260.71	1413161.15
H8	557258.62	1413163.82
H9	557237.82	1413184.99
H10	557219.50	1413200.23
H11	557218.01	1413201.59
H12	557201.06	1413183.16
H13	557211.63	1413173.18
Земельный участок с условным номером ЗУ17		
№	X	Y
H5	557202.83	1413125.99
H5(1)	557178.73	1413147.25
H7	557182.81	1413151.95
H8	557176.38	1413157.33
H10	557192.35	1413174.09
H14	557202.41	1413164.83
H15	557215.69	1413153.48
H1	557233.72	1413135.95
H2	557239.02	1413130.83
H4	557222.10	1413108.47

Изм.	Лист	№ докум.	Подпись	Дата	ПМТ- 358/19	Лист
						22

H5	557202.83	1413125.99
Земельный участок с условным номером ЗУ18		
№	X	Y
H9	557163.28	1413128.84
H10	557172.37	1413120.61
H11	557176.11	1413115.75
H12	557178.21	1413109.07
H13	557180.37	1413103.12
H14	557182.65	1413096.84
H15	557185.45	1413089.14
H16	557187.45	1413083.65
H17	557192.51	1413081.09
H18	557199.14	1413082.57
H19	557201.46	1413083.53
H1	557203.66	1413084.86
H2	557204.95	1413085.93
H3	557206.03	1413087.24
H4	557222.10	1413108.47
H5	557202.84	1413125.99
H5(1)	557178.73	1413147.25
H9	557163.28	1413128.84
Земельный участок с условным номером ЗУ19		
№	X	Y
H1	557172.83	1413243.15
H2	557155.22	1413224.61
H3	557170.97	1413211.36
H4	557180.30	1413198.94
H5	557189.79	1413187.39
H11	557198.28	1413180.14
H12	557201.06	1413183.16
H11	557218.01	1413201.60
H1	557172.83	1413243.15
Земельный участок с условным номером ЗУ20		
№	X	Y
H25	557034.16	1413268.82
H24	557040.65	1413263.81
H23	557047.68	1413258.55
H21	557075.33	1413236.75
H20	557077.40	1413235.11
H19	557093.13	1413222.67
H18	557103.77	1413213.17
H15	557118.96	1413201.62
H16	557127.81	1413194.90

Изм.	Лист	№ докум.	Подпись	Дата	ПМТ- 358/19	Лист
						23

H4	557106.50	1413295.14
H5	557104.89	1413293.36
H29	557095.36	1413280.89
H30	557091.37	1413275.17
H31	557130.54	1413245.37
H32	557149.87	1413229.11
H1	557167.37	1413247.57
Земельный участок с условным номером ЗУ23		
№	X	Y
H14	557104.59	1413182.72
H15	557118.96	1413201.62
H18	557103.77	1413213.17
H19	557093.13	1413222.67
H20	557077.40	1413235.11
H21	557075.33	1413236.74
H5	557060.54	1413216.89
H23	557077.73	1413204.08
H24	557098.46	1413188.05
H13	557102.33	1413184.66
H14	557104.59	1413182.72
Земельный участок с условным номером ЗУ24		
№	X	Y
H2	557039.61	1413347.52
H1	557037.04	1413349.50
H26	557023.56	1413330.19
H27	557065.62	1413298.69
H28	557069.68	1413301.45
H3	557080.69	1413315.00
H2	557039.61	1413347.51
Земельный участок с условным номером ЗУ25		
№	X	Y
H1	557018.88	1413245.07
H2	557021.37	1413243.25
H3	557050.33	1413223.57
H4	557058.54	1413218.38
H5	557060.54	1413216.89
H21	557075.33	1413236.74
H23	557047.68	1413258.55
H24	557040.65	1413263.81
H25	557034.16	1413268.82
H1	557018.88	1413245.07
Земельный участок с условным номером ЗУ26		
№	X	Y

Изм.	Лист	№ докум.	Подпись	Дата	ПМТ- 358/19	Лист
						25

H17	557147.88	1413179.64
H8	557176.38	1413157.33
H9	557174.74	1413155.61
H10	557192.35	1413174.09
H13	557194.79	1413176.66
H11	557198.28	1413180.14
H5	557189.79	1413187.39
H4	557180.30	1413198.94
H3	557170.97	1413211.36
H2	557155.22	1413224.61
H32	557149.87	1413229.11
H31	557130.54	1413245.37
H30	557091.36	1413275.17
H29	557095.36	1413280.89
H28	557069.68	1413301.45
H27	557065.62	1413298.69
H26	557023.56	1413330.19
H14	557016.71	1413320.37
H4(1)	556998.65	1413294.83
H4	557000.96	1413293.16
H3	557020.58	1413280.93
H2	557031.51	1413272.72
H25	557034.16	1413268.82
Земельный участок с условным номером ЗУ21		
№	X	Y
H16	557127.81	1413194.90
H17	557147.88	1413179.64
H9	557174.74	1413155.61
H18	557170.03	1413150.44
H19	557163.60	1413143.02
H20	557160.45	1413139.87
H10	557156.30	1413135.72
H11	557150.43	1413141.20
H12	557133.96	1413156.59
H13	557120.39	1413169.19
H14	557104.59	1413182.72
H15	557118.96	1413201.62
H16	557127.80	1413194.89
Земельный участок с условным номером ЗУ22		
№	X	Y
H1	557167.37	1413247.57
H2	557139.94	1413268.92
H3	557111.57	1413291.15

Изм.	Лист	№ докум.	Подпись	Дата	ПМТ- 358/19	Лист
						24

H4	556998.65	1413294.83
H5	556984.84	1413304.72
H7	556975.05	1413312.54
H8	556961.54	1413323.32
H9	556946.84	1413337.75
H11	556964.04	1413358.73
H12	556966.96	1413358.95
H13	556976.83	1413351.16
H14	557016.71	1413320.37
H4	556998.64	1413294.82
Земельный участок с условным номером ЗУ27		
№	X	Y
H13	556976.83	1413351.16
H12	556966.96	1413358.95
H8	556973.98	1413368.54
H7	556981.01	1413378.14
H6	556981.03	1413384.87
H5	556981.81	1413389.16
H4	556982.09	1413391.69
H3	556995.74	1413380.58
H2	557015.15	1413366.33
H1	557037.04	1413349.50
H26	557023.56	1413330.19
H14	557016.71	1413320.37
H13	556976.83	1413351.16
Земельный участок с условным номером ЗУ28		
№	X	Y
H7	556984.95	1413270.96
H6	556968.64	1413283.85
H5	556984.84	1413304.72
H4(1)	556998.65	1413294.83
H4	557000.96	1413293.16
H3	557020.58	1413280.93
H2	557031.51	1413272.72
H25	557034.16	1413268.82
H1	557018.88	1413245.07
H8	557003.65	1413256.21
H7	556984.95	1413270.96
Земельный участок с условным номером ЗУ29		
№	X	Y
H13	556941.86	1413303.82
H14	556965.42	1413286.40
H6	556968.64	1413283.85

Изм.	Лист	№ докум.	Подпись	Дата	ПМТ- 358/19	Лист
						26

H5	556984.84	1413304.72
H7	556975.05	1413312.54
H8	556961.54	1413323.32
H9	556946.84	1413337.75
H10	556943.24	1413340.94
H12	556925.80	1413316.29
H13	556941.86	1413303.82
Земельный участок с условным номером ЗУ30		
№	X	Y
H10	556943.24	1413340.94
H12	556925.80	1413316.29
H13	556915.89	1413323.97
H14	556883.89	1413349.62
H15	556868.60	1413361.73
H16	556888.00	1413385.66
H17	556933.34	1413348.93
H10	556943.24	1413340.94
Земельный участок с условным номером ЗУ31		
№	X	Y
H16	556888.00	1413385.66
H9	556875.19	1413396.04
H10	556860.57	1413407.88
H11	556849.98	1413394.81
H12	556841.19	1413382.47
H13	556853.32	1413373.84
H14	556855.95	1413371.76
H15	556868.60	1413361.73
H16	556888.00	1413385.66
Земельный участок с условным номером ЗУ32		
№	X	Y
H1	556941.84	1413285.18
H2	556931.58	1413271.31
H3	556926.94	1413275.26
H4	556911.12	1413286.66
H5	556895.67	1413298.14
H6	556888.39	1413303.34
H7	556899.06	1413318.24
H8	556906.61	1413312.19
H9	556932.80	1413291.87
H1	556941.84	1413285.18
Земельный участок с условным номером ЗУ33		
№	X	Y
H1	556838.07	1413338.68

Изм.	Лист	№ докум.	Подпись	Дата	ПМТ- 358/19	Лист
						27

H3	557060.25	1413115.15
H4	557067.25	1413123.74
H5	557070.52	1413127.75
H6	557071.96	1413126.62
H7	557073.26	1413128.28
H8	557072.95	1413128.53
H9	557078.09	1413135.75
H10	557093.93	1413124.77
H11	557099.27	1413114.13
H12	557105.73	1413098.07
H13	557115.42	1413073.94
H14	557122.05	1413055.71
H15	557101.39	1413066.67
H16	557075.75	1413084.75
H1	557067.33	1413100.75
Земельный участок с условным номером ЗУ37		
№	X	Y
H1	557139.25	1413105.18
H2	557134.75	1413107.03
H3	557130.71	1413109.36
H4	557127.50	1413111.08
H5	557115.69	1413115.42
H6	557111.86	1413116.72
H7	557109.11	1413117.58
H8	557104.28	1413119.30
H9	557097.67	1413122.20
H10	557093.93	1413124.77
H11	557099.27	1413114.13
H12	557105.73	1413098.07
H13	557115.42	1413073.94
H14	557122.05	1413055.71
H15	557155.67	1413037.87
H16	557160.02	1413046.06
H17	557152.29	1413074.57
H18	557140.46	1413100.99
H1	557139.26	1413105.18
Земельный участок с условным номером ЗУ38		
№	X	Y
H1	557415.61	1413150.60
H28	557419.77	1413159.19
H29	557437.90	1413151.93
H30	557432.04	1413137.28
H31	557411.92	1413144.63

Изм.	Лист	№ докум.	Подпись	Дата	ПМТ- 358/19	Лист
						29

H2	556837.70	1413338.23
H3	556846.57	1413330.92
H4	556863.35	1413319.38
H5	556881.84	1413308.03
H6	556888.39	1413303.34
H7	556899.06	1413318.24
H8	556851.65	1413356.03
H9	556841.78	1413343.57
H10	556840.11	1413341.37
H1	556838.07	1413338.68
Земельный участок с условным номером ЗУ34		
№	X	Y
H1	556823.65	1413376.54
H2	556816.19	1413366.33
H3	556813.58	1413361.90
H4	556802.93	1413368.19
H5	556777.15	1413383.40
H6	556788.12	1413401.99
H7	556798.64	1413394.34
H1	556823.65	1413376.54
Земельный участок с условным номером ЗУ35		
№	X	Y
H1	556740.36	1413403.62
H2	556747.75	1413399.57
H3	556770.87	1413386.89
H4	556774.34	1413384.98
H5	556777.15	1413383.40
H6	556788.12	1413401.99
H7	556777.60	1413409.63
H8	556756.41	1413422.42
H9	556749.13	1413426.50
H10	556737.13	1413427.03
H11	556714.40	1413418.89
H12	556715.01	1413417.20
H13	556715.43	1413416.57
H14	556715.76	1413416.40
H15	556724.78	1413411.70
H16	556734.62	1413406.58
H1	556740.36	1413403.62
Земельный участок с условным номером ЗУ36		
№	X	Y
H1	557067.33	1413100.75
H2	557062.91	1413109.17

Изм.	Лист	№ докум.	Подпись	Дата	ПМТ- 358/19	Лист
						28

H1	557415.61	1413150.60
Земельный участок с условным номером ЗУ39		
№	X	Y
H1	557333.27	1413091.64
H2	557323.61	1413106.47
H3	557308.28	1413098.66
H4	557297.95	1413091.11
H5	557288.56	1413086.40
H6	557276.07	1413081.07
H7	557277.96	1413078.61
H8	557292.07	1413060.34
H1	557333.27	1413091.64
Земельный участок с условным номером ЗУ40		
№	X	Y
H1	557217.81	1413077.95
H2	557235.20	1413100.92
H3	557243.42	1413111.79
H4	557256.62	1413095.05
H5	557269.55	1413078.28
H6	557276.07	1413081.07
H7	557277.96	1413078.62
H8	557292.07	1413060.34
H19	557236.25	1413018.31
H18	557232.24	1413024.10
H8(1)	557223.19	1413037.19
H9	557219.35	1413042.74
H10	557209.52	1413036.16
H11	557198.98	1413046.02
H12	557190.67	1413053.79
H13	557198.81	1413067.24
H14	557203.67	1413068.22
H15	557208.24	1413070.10
H16	557212.36	1413072.59
H17	557215.63	1413075.29
H1	557217.81	1413077.95
Земельный участок с условным номером ЗУ41		
№	X	Y
H1	556941.84	1413285.18
H2	556931.58	1413271.31
H3	556936.22	1413267.37
H4	556953.82	1413252.80
H5	556970.60	1413238.93
H6	556980.91	1413230.44

Изм.	Лист	№ докум.	Подпись	Дата	ПМТ- 358/19	Лист
						30





Проект межевания территории части планировочного подрайона 2.2.1. Жилой район - «Океанский» (в границах улиц Океанская, Капитана Драбкина, Никифора Бойко, Капитана Беляева) Южного городского планировочного района в Петропавловск-Камчатском городском округе

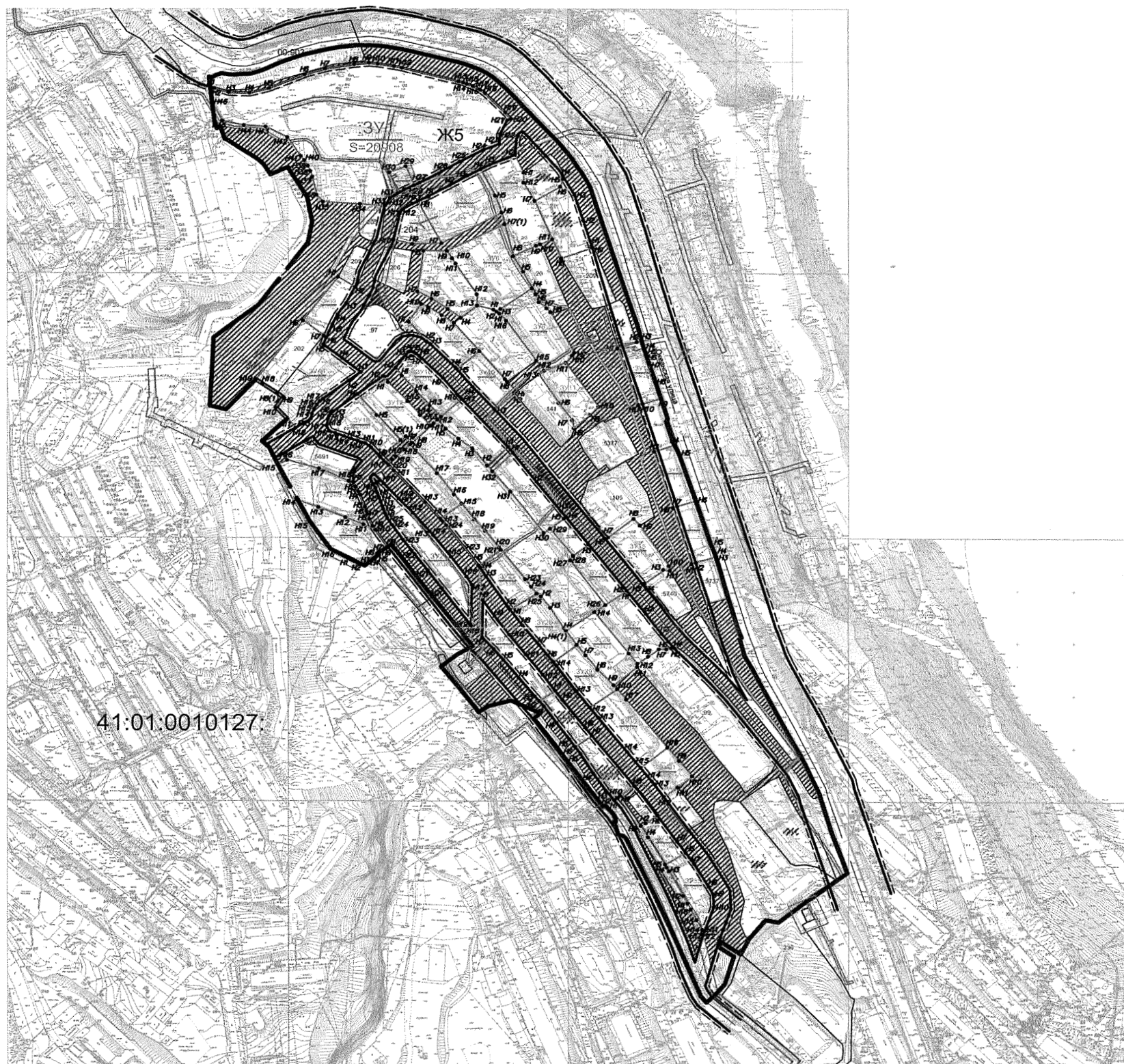

Условные обозначения:

- :490 Кадастровый номер земельного участка, учтенного в ЕГРН
- Граница территории разработки проекта межевания
- Границы зон с особыми условиями использования территории
- Красные линии
- Публичный сервитут
- Отступы от красных линий
- Границы образуемых земельных участков
- Границы земель общего пользования

<b>ПМТ – 358/19</b>			
Проект межевания территории части планировочного подрайона 2.2.1. Жилой район - «Океанский» (в границах улиц Океанская, Капитана Драбкина, Никифора Бойко, Капитана Беляева) Южного городского планировочного района в Петропавловск-Камчатском городском округе			
	Стадия ПМ	Лист 1	Листов 
Чертеж межевания территории	ИП Г.Г. Белоусов		
Масштаб 1:100			

АДМИНИСТРАЦИЯ  
ПЕТРОПАВЛОВСК-КАМЧАТСКОГО ГОРОДСКОГО ОКРУГА

## ПОСТАНОВЛЕНИЕ

13.03.2020 г. № 443

### Об утверждении проекта межевания территории части квартала № 2 планировочного подрайона 3.2.3. Жилой район – «Совхозные поля» (в границах улиц Космический проезд, Академика Курчатова, проспекта Циолковского) Северного городского планировочного района в Петропавловск-Камчатском городском округе

В соответствии со статьей 46 Градостроительного кодекса Российской Федерации, на основании протокола публичных слушаний по рассмотрению проекта межевания территории от 02.12.2019, заключения о результатах публичных слушаний от 11.12.2019,

ПОСТАНОВЛЯЮ:

1. Утвердить проект межевания территории части квартала № 2 планировочного подрайона 3.2.3. Жилой район – «Совхозные поля» (в границах улиц Космический проезд, Академика Курчатова, проспекта Циолковского) Северного городского планировочного района в Петропавловск-Камчатском городском округе согласно приложению.

2. Управлению делами администрации Петропавловск-Камчатского городского округа в течение семи дней со дня принятия настоящего постановления опубликовать его в газете «Град Петра и Павла» и разместить на официальном сайте администрации Петропавловск-Камчатского городского округа в информационно-телекоммуникационной сети «Интернет».

3. Настоящее постановление вступает в силу после дня его официального опубликования.

4. Контроль за исполнением настоящего постановления возложить на руководителя Управления архитектуры, градостроительства и земельных отношений администрации Петропавловск-Камчатского городского округа

*Временно исполняющий полномочия Главы  
Петропавловск-Камчатского городского округа  
К.В. Брызгин*

Приложение  
к постановлению администрации  
Петропавловск-Камчатского  
городского округа  
от 13.03.2020 № 443

### Проект межевания территории части квартала № 2 планировочного подрайона 3.2.3. Жилой район – «Совхозные поля» (в границах улиц Космический проезд, Академика Курчатова, проспекта Циолковского) Северного городского планировочного района в Петропавловск-Камчатском городском округе

ИНДИВИДУАЛЬНЫЙ ПРЕДПРИНИМАТЕЛЬ

Экз. № 1

БЕЛОУСОВ ГЕОРГИЙ ГЕННАДЬЕВИЧ

## проект

## межевания территории

части квартала № 2 планировочного подрайона 3.2.3. Жилой район – «Совхозные поля» (в границах улиц Космический проезд, Академика Курчатова, проспекта Циолковского) Северного городского планировочного района в Петропавловск-Камчатском городском округе

Шифр: ПМТ - 218/19

г. Петропавловск-Камчатский

2019 год

### 1. ПОЯСНИТЕЛЬНАЯ ЗАПИСКА

#### 1.1. Основание для подготовки проекта межевания территории

Основанием для подготовки проекта межевания территории является Постановление администрации Петропавловск-Камчатского городского округа № 218 от 08.02.2019 «О принятии решения о подготовке проекта межевания территории части квартала № 2 планировочного подрайона 3.2.3. Жилой район – «Совхозные поля» (в границах улиц Космический проезд, Академика Курчатова, проспекта Циолковского) Северного городского планировочного района в Петропавловск-Камчатском городском округе»;

Проект межевания территории – это документация по планировке территории. Готовится применительно к застроенным и подлежащим застройке территориям, расположенным в границах элементов планировочной структуры.

В соответствии с частью 2 статьи 43 Градостроительного кодекса Российской Федерации, подготовка проекта межевания территории осуществляется для:

1) определения местоположения границ, образуемых и изменяемых земельных участков;

2) установления, изменения, отмены красных линий для застроенных территорий, в границах которых не планируется размещение новых объектов капитального строительства, а также для установления, изменения, отмены красных линий в связи с образованием и (или) изменением земельного участка, расположенного в границах территории, применительно к которой не предусматривается осуществление деятельности по комплексному и устойчивому развитию территории, при условии, что такие установление, изменение, отмена влекут за собой исключительно изменение границ территории общего пользования.

					ПМТ - 218/19
Изм.	Лист	№ докум.	Подпись	Дата	

#### 1.2. Сведения об использованных материалах

При разработке проекта межевания территории использовалась следующая нормативно – правовая документация:

1. Градостроительный Кодекс Российской Федерации;
2. Земельный Кодекс Российской Федерации;
3. Федеральный закон от 06.10.2003 г. № 131-ФЗ "Об общих принципах организации местного самоуправления в Российской Федерации";
4. Приказ Минэкономразвития от 01.03.2016 г. № 90 "Об утверждении требований к точности и методам определения координат характерных точек границ земельного участка, требований к точности и методам определения координат характерных точек контура здания, сооружения или объекта незавершенного строительства на земельном участке, а также требований к определению площади здания, сооружения и помещения";
5. Решение Городской Думы Петропавловск-Камчатского городского округа от 23.12.2009 г. № 697-р "О корректировке генерального плана Петропавловск-Камчатского городского округа и утверждении его в новой редакции";
6. Решение Городской Думы Петропавловск-Камчатского городского округа от 12.10.2010 г. № 294-нд "О правилах землепользования и застройки Петропавловск-Камчатского городского округа";
7. Постановление Администрации Петропавловск-Камчатского городского округа от 06.04.2016 г. № 452 "Об элементах планировочной структуры в границах отдельных подрайонов Петропавловск-Камчатского городского округа";
8. Решение Городской Думы Петропавловск-Камчатского городского округа Камчатского края от 23.03.2018 № 40-нд "Об утверждении местных нормативов градостроительного проектирования Петропавловск-Камчатского городского округа";
9. Кадастровый план территории от 21.10.2017 № 41/исх/17--113753;

					ПМТ - 218/19
Изм.	Лист	№ докум.	Подпись	Дата	



10. Топографический план масштаба 1:500 (номенклатуры: и-7--г-11, и-7-г-12(1), и-7-г-15, и-7-г-16).

Положение точек границ образуемых земельных участков описано плоскими прямоугольными координатами, вычисленными в системе координат МСК-41, которая установлена для ведения Единого государственного реестра недвижимости в Камчатском крае.

14	564340.76	1413243.38
15	564345.59	1413243.26
16	564393.63	1413258.29
17	564400.09	1413266.43
18	564403.24	1413274.62
19	564404.35	1413277.47
20	564405.07	1413291.36
1	564402.95	1413301.64

В границах разрабатываемого проекта межевания территории объекты культурного наследия, границы лесничеств, лесопарков, участков лесничеств, лесных кварталов, лесотаксационных выделов или частей лесотаксационных выделов отсутствуют.

Территория, в отношении которой подготовлен настоящий проект межевания находится в границах Петропавловск-Камчатского городского округа.

Информация, содержащаяся в Едином государственном реестре недвижимости, о земельных участках, находящихся в границах указанной территории, представлена в таблице 2. Таблица 2.

#### Экспликация сохраняемых земельных участков

№ п/п	№ земельного участка	Целевое назначение земельного участка	Площадь, кв.м
2	:314	Земельные участки для размещения объектов торговли, общественного питания и бытового обслуживания	328
3	:6535	Земельные участки, не связанные со строительством и используемые в целях озеленения (декоративное и защитное озеленение, газоны)	92
4	:414	Для размещения объектов торговли, общественного питания и бытового обслуживания	559
5	:418	Для размещения объектов торговли, общественного питания и бытового обслуживания	394

Изм.	Лист	№ докум.	Подпись	Дата	ПМТ- 218/19
------	------	----------	---------	------	-------------

Изм.	Лист	№ докум.	Подпись	Дата	ПМТ- 218/19
------	------	----------	---------	------	-------------

### 1.3. Современное состояние территории проектирования

Территория, в отношении которой подготовлен данный проект межевания территории, расположена в части квартала № 2 планировочного подрайона 3.2.3. Жилой район – «Совхозные поля» (в границах улиц Космический проезд, Академика Курчатова, проспекта Циолковского) Северного городского планировочного района в Петропавловск-Камчатском городском округе, в границах кадастрового квартала 41:01:0010119. Площадь территории в границах проекта межевания – 7268 кв.м. Координаты территории, в отношении которой подготовлен проект межевания территории приведены в таблице 1.

Таблица 1

Сведения о границах территории проектирования, содержащие перечень координат характерных точек этих границ в системе координат, используемой для ведения Единого государственного реестра недвижимости

№ точки	X	Y
1	564402.95	1413301.64
2	564376.28	1413293.31
3	564375.20	1413296.57
4	564370.27	1413304.08
5	564364.09	1413321.43
6	564354.57	1413347.89
7	564348.72	1413347.90
8	564330.50	1413365.90
9	564292.58	1413327.75
10	564300.17	1413320.11
11	564305.98	1413311.04
12	564313.42	1413292.85
13	564332.08	1413240.10

Изм.	Лист	№ докум.	Подпись	Дата	ПМТ- 218/19
------	------	----------	---------	------	-------------

41:01:0000000:			
6	:906	Земельные участки объектов автомобильной инфраструктуры (дороги, улицы, проспекты, шоссе, проезды, переулки, мосты, остановки)	171192

Изм.	Лист	№ докум.	Подпись	Дата	ПМТ- 218/19
------	------	----------	---------	------	-------------

#### 1.4. Перечень и сведения о площади образуемых земельных участков, способах их образования, видах их разрешенного использования.

Категория земель всех формируемых земельных участков – земли населенных пунктов.

В соответствии с Решением Городской Думы Петропавловск-Камчатского городского округа от 12.10.2010 № 294-нд «О Правилах землепользования и застройки Петропавловск-Камчатского городского округа» проектируемые земельные участки расположены в территориальной зоне:

- Ж5 (зона застройки многоэтажными жилыми домами);

Предельные (минимальные и/или максимальные) размеры земельных участков и предельные параметры разрешенного строительства территориальной зоны Ж5 указаны в таблице 3:

Таблица 3

Зона	Предельные размеры земельных участков				Предельное количество этажей		Мин. отступы от границ земельного участка, м	Мин. / макс. процент застройки в границах земельного участка
	площадь, кв.м. /для одного объекта жилого назначения/		площадь, кв.м. /для объектов иного назначения/		мин.	макс.		
	мин.	макс.	мин.	макс.				
Ж5	500	5000	200	100000	5	16 ****	5	40/70

В проекте межевания территории части квартала № 2 планировочного подрайона 3.2.3. Жилой район – «Совхозные поля» (в границах улиц Космический проезд, Академика Курчатова, проспекта Циолковского) Северного городского планировочного района в Петропавловск-Камчатском городском округе, сформировано четыре вновь образуемых земельных участка с условным номером: :ЗУ1, :ЗУ2, :ЗУ3, :ЗУ4.

В соответствии с пунктом 6 статьи 11.9. Земельного кодекса Российской Федерации образование земельных участков не должно приводить к

				ПМТ- 218/19			
Изм.	Лист	№ докум.	Подпись	Дата			

вклиниванию, вкрапливанию, изломанности границ, чересполосице, невозможности размещения объектов недвижимости и другим препятствующим рациональному использованию и охране земель недостаткам, а также нарушать требования, установленные настоящим Кодексом, другими федеральными законами.

Основанием для перераспределения земельных участков в данном проекте межевания территории является исключение вклинивания (з/у 41:01:0010119:6632).

В данном проекте межевания территории предусмотрена этапность формирования земельного участка с условным номером :ЗУ4:

1 этап – перераспределение земельных участков с кадастровыми номерами 41:01:0010119:6 и 41:01:0010119:6632, в результате которого образуются земельные участки с условными номерами :ЗУ1, :ЗУ2;

:ЗУ1 – образуется с исходным видом разрешенного использования земельного участка с кадастровым номером 41:01:0010119:6632 «земельные участки автостоянок открытого типа для временного хранения автотранспорта (гостевые автостоянки)», площадью 76 кв.м.;

:ЗУ2 - образуется с исходным видом разрешенного использования земельного участка с кадастровым номером 41:01:0010119:6 «магазин», площадью 3126 кв.м.

2 этап – земельный участок с условным номером :ЗУ4 образуется путем перераспределения вновь образуемого земельного участка с условным номером :ЗУ2 и земель, государственная собственность на которые не разграничена, с видом разрешенного использования исходного земельного участка с условным номером :ЗУ2 «магазин», площадью 3240 кв.м.

Земельный участок с условным номером :ЗУ3 образуется путем объединения вновь образуемого земельного участка с условным номером :ЗУ1 и земельного участка с кадастровым номером 41:01:0010119:441 с исходным видом разрешенного использования земельного участка с кадастровым номером 41:01:0010119:441 «земельные участки объектов автомобильной инфраструктуры

				ПМТ- 218/19			
Изм.	Лист	№ докум.	Подпись	Дата			

(дороги, улицы, проспекты, шоссе, проезды, переулки, мосты, остановки)», площадью 500 кв.м.

Земельный участок с условным номером :ЗУ1 не будет предоставлен на условиях аренды, в собственность или на ином праве, поэтому предельные (минимальные и/или максимальные) размеры данного земельного участка не устанавливаются (пункт 3 части 14 статьи 14 «Правил землепользования и застройки Петропавловск-Камчатского городского округа»).

Выполнение дополнительных инженерных изысканий, необходимых для подготовки данной документации по планировке территории, не потребовалось.

Доступ к земельным участкам, находящихся в границах данного проекта межевания территории осуществляется через земли общего пользования.

Границы образуемых земельных участков установлены с учетом сложившейся кадастровой ситуации на момент подготовки проекта межевания территории, а также с учетом параметров, определенных Правилами землепользования и застройки Петропавловск-Камчатского городского округа.

Указанная информация представлена в Таблице 4.

Таблица 4

#### Перечень, сведения о площади и виде разрешенного использования образуемых земельных участков, в том числе возможные способы их образования

Условный номер ЗУ	Вид разрешенного использования земельного участка	Способ образования земельных участков	Категория земель	Территориальная зона	Площадь, кв.м
В результате перераспределения земельных участков с кадастровыми номерами 41:01:0010119:6, 41:01:0010119:6632, образуются участки:					
1	Исходный ВРИ 41:01:0010119:6632 земельные участки автостоянок открытого типа для временного хранения автотранспорта (гостевые автостоянки)		Земли населенных пунктов	Ж5	76
2	Исходный ВРИ 41:01:0010119:6 Магазин		Земли населенных пунктов	Ж5	3126
3	Исходный ВРИ 41:01:0010119:441 земельные участки объектов автомобильной инфраструктуры (дороги, улицы, проспекты, шоссе,	Объединение земельного участка с условным номером :ЗУ1 и земельного участка с кадастровым номером 41:01:0010119:441	Земли населенных пунктов	Ж5	500

				ПМТ- 218/19			
Изм.	Лист	№ докум.	Подпись	Дата			

	проезды, переулки, мосты, остановки)				
4	Исходный ВРИ 41:01:0010119:6 Магазин	Перераспределение вновь образуемого земельного участка с условным номером :ЗУ2 и земель, государственная собственность на которые не разграничена	Земли населенных пунктов	Ж5	3240

В таблице 5 приведена ведомость координат точек, образуемых земельных участков.

Таблица 5

Земельный участок с условным номером ЗУ1		
Н1	564346.94	1413301.85
Н2	564348.93	1413296.21
Н3	564327.49	1413288.42
Н4	564327.31	1413289.31
Н5	564329.42	1413290.44
Н1	564346.94	1413301.85
Земельный участок с условным номером ЗУ2		
№ точки	X	Y
Н1	564358.80	1413299.90
Н2	564348.93	1413296.21
Н3	564327.49	1413288.42
Н4	564328.32	1413284.35
Н5	564328.96	1413281.25
14	564340.76	1413243.38
15	564345.59	1413243.26
16	564393.63	1413258.29
17	564400.09	1413266.43
18	564403.24	1413274.62

				ПМТ- 218/19			
Изм.	Лист	№ докум.	Подпись	Дата			

19	564404.35	1413277.47
20	564405.07	1413291.36
1	564402.95	1413301.64
2	564376.28	1413293.31
3	564375.18	1413296.56
Н5	564361.55	1413292.05
Н1	564358.80	1413299.90
Земельный участок с условным номером ЗУ3		
№ точки	X	Y
Н1	564346.94	1413301.85
Н2	564348.93	1413296.21
Н3	564327.49	1413288.42
Н4	564327.31	1413289.31
Н5	564325.73	1413293.72
Н6	564322.57	1413302.51
Н7	564339.24	1413323.61
Н8	564342.70	1413313.83
Н1	564346.94	1413301.85
Земельный участок с условным номером ЗУ4		
Н1	564358.80	1413299.90
Н2	564348.93	1413296.21
Н3	564327.49	1413288.42
Н4	564328.32	1413284.35
Н5	564328.96	1413281.25
14	564340.76	1413243.38
15	564345.59	1413243.26
16	564393.63	1413258.29

Изм.	Лист	№ докум.	Подпись	Дата	ПМТ- 218/19
------	------	----------	---------	------	-------------

564310.53	1413312.19
564311.30	1413310.62
564313.80	1413304.95
564314.65	1413302.86
564316.79	1413297.14
564337.41	1413242.85
564369.84	1413254.27
564390.26	1413260.15
564392.18	1413261.14
564397.04	1413267.12
564400.86	1413276.66
564401.15	1413288.84
564394.09	1413326.89
564392.70	1413334.31
564392.42	1413344.06
564392.97	1413352.80
564399.33	1413364.71
564408.13	1413376.21
564420.94	1413385.96
564442.62	1413397.06
564270.41	1413262.05
564299.92	1413299.26
564300.67	1413297.40
564302.75	1413291.85
564322.54	1413239.77
564339.21	1413193.45
564355.15	1413193.45
564342.45	1413228.72
564374.28	1413239.93

Изм.	Лист	№ докум.	Подпись	Дата	ПМТ- 218/19
------	------	----------	---------	------	-------------

17	564400.09	1413266.43
18	564403.24	1413274.62
19	564404.35	1413277.47
20	564405.07	1413291.36
1	564402.95	1413301.64
2	564376.28	1413293.31
3	564375.18	1413296.56
4	564370.27	1413304.08
Н6	564365.50	1413302.41
Н1	564358.80	1413299.90

В данном проекте межевания предусмотрены красные линии.

- В соответствии со Схемой транспортной инфраструктуры Генерального плана Петропавловск-Камчатского Городского округа, рассматриваемая территория располагается в границах проектируемых красных линий улиц и дорог городского значения – проспект Циолковского, местного значения – ул. Космический проезд.

Координаты красных линий, предусмотренные в данном проекте межевания территории части квартала № 2 планировочного подрайона 3.2.3. Жилой район – «Совхозные поля» (в границах улиц Космический проезд, Академика Курчатова, проспекта Циолковского) Северного городского планировочного района в Петропавловск-Камчатском городском округе приведены в таблице 6.

Таблица 6

Координаты красных линий в границах территории

X	Y
564397.30	1413401.40

Изм.	Лист	№ докум.	Подпись	Дата	ПМТ- 218/19
------	------	----------	---------	------	-------------

564374.28	1413239.93
564390.24	1413244.38
564395.84	1413246.14
564401.85	1413249.26
564410.13	1413259.43
564415.79	1413273.60
564416.18	1413290.04
564408.84	1413329.64
564407.66	1413335.92
564407.43	1413343.81
564407.74	1413348.60
564411.99	1413356.57
564418.82	1413365.49
564428.96	1413373.22

Изм.	Лист	№ докум.	Подпись	Дата	ПМТ- 218/19
------	------	----------	---------	------	-------------

**Проект межевания территории части квартала № 2 планировочного подрайона 3.2.3. Жилой район - «Совхозные поля» (в границах улиц Космический проезд, Академика Курчатова, проспекта Циолковского) Северного городского планировочного района в Петропавловск-Камчатском городском округе**  
**Основной чертеж**

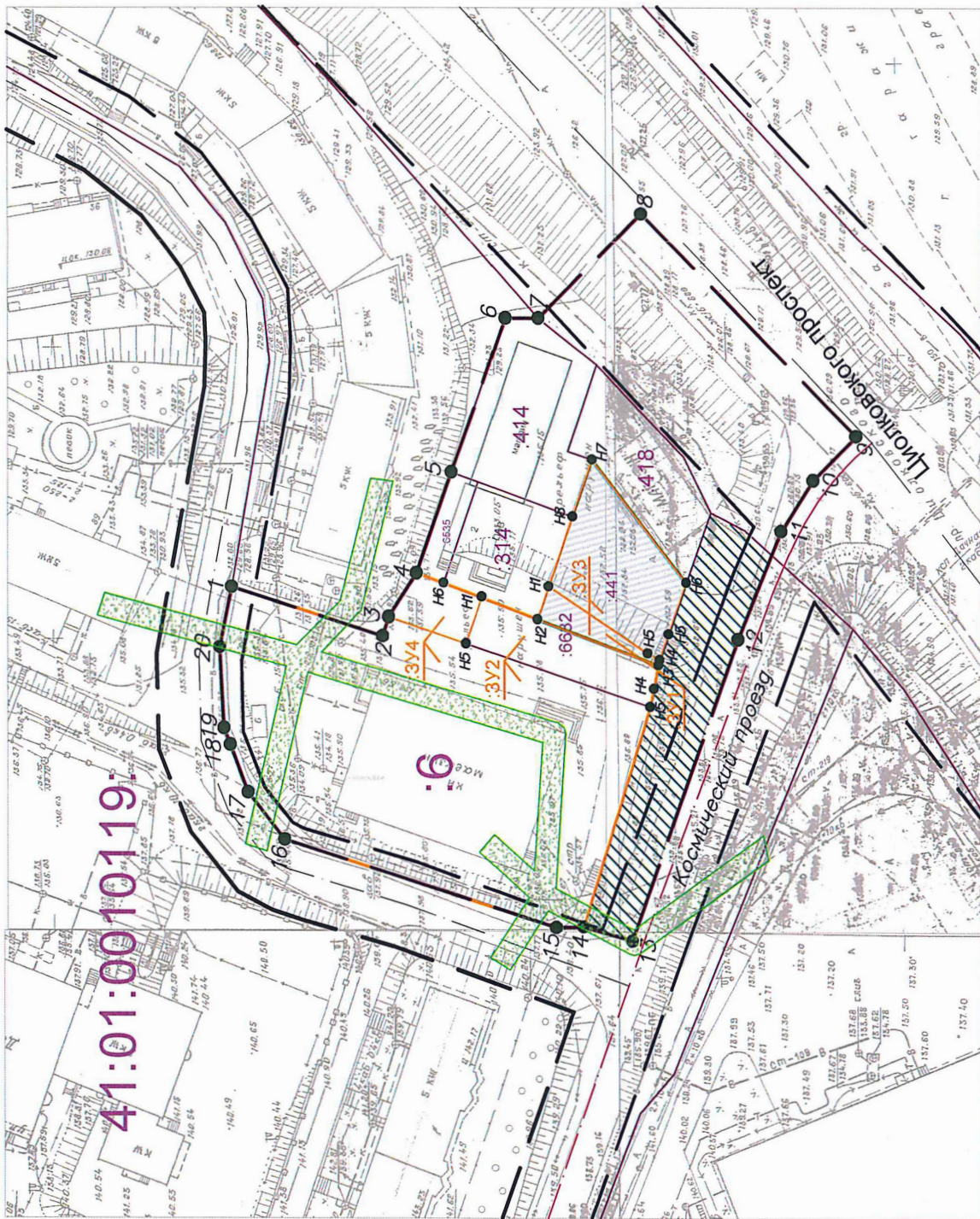

**Условные обозначения:**

- 1 ● Вновь образованная поворотная точка ЗУ
- Граница территории разработки проекта межевания
- Граница земельных участков зарегистрированных в ГКН
- Красные линии
- Отступы от красных линий
- Граница образуемых образуемых земельных участков
- Земли общего пользования
- Граница публичного сервитута

**Инженерная инфраструктура существующая**

- В — Хозяйственно-питьевая и противопожарная водопровод
- К — Сети хозяйственно-фекальной канализации
- Кабельные линии электропередачи 0,4 кВ
- Кабельные линии электропередачи 10 кВ
- Теплотрасса
- Сети связи

**Объекты существующие**

- СЖК — Многоэтажная жилой застройки
- КН — Инженерная инфраструктура
- магазин — Торговое назначения и общественного питания
- МН — Вспомогательных зданий и сооружений
- автомобиль — Ремонтно-обслуживающие

ЛМТ – 218/19

Проект межевания территории части квартала № 2 планировочного подрайона 3.2.3. Жилой район - «Совхозные поля» (в границах улиц Космический проезд, Академика Курчатова, проспекта Циолковского) Северного городского планировочного района в Петропавловск-Камчатском городском округе

Имя	Ком.уч.	Лист	№ док.	Подпись	Дата	Страница		Листов
						Лист	1	
Код инженер	Г.Г.Белусов						ЛМ	1
Чертеж межевания территории								
Масштаб 1:1500								
ИП Г.Г. Белусов								

АДМИНИСТРАЦИЯ  
ПЕТРОПАВЛОВСК-КАМЧАТСКОГО ГОРОДСКОГО ОКРУГА

## ПОСТАНОВЛЕНИЕ

13.03.2020 г. № 447

### О внесении изменения в постановление администрации Петропавловск-Камчатского городского округа от 12.10.2016 № 1980 «Об утверждении муниципальной программы «Реализация государственной национальной политики и укрепление гражданского единства в Петропавловск-Камчатском городском округе»

В соответствии с Решением Городской Думы Петропавловск-Камчатского городского округа от 25.12.2019 № 216-нд «О внесении изменений в Решение Городской Думы Петропавловск-Камчатского городского округа от 06.11.2019 № 211-нд «О бюджете Петропавловск-Камчатского городского округа на 2020 год и плановый период 2021-2022 годов», пунктом

4.35 Порядка разработки и реализации муниципальных программ Петропавловск-Камчатского городского округа, утвержденного постановлением администрации Петропавловск-Камчатского городского округа от 27.06.2013 № 1840,

ПОСТАНОВЛЯЮ:

1. Внести в муниципальную программу «Реализация государственной национальной политики

и укрепление гражданского единства в Петропавловск-Камчатском городском округе», утвержденную постановлением администрации Петропавловск-Камчатского городского округа от 12.10.2016 № 1980, изменение, изложив ее в редакции согласно приложению.

2. Управлению делами администрации Петропавловск-Камчатского городского округа опубликовать настоящее постановление

в газете «Град Петра и Павла» и разместить на официальном сайте администрации Петропавловск-Камчатского городского округа в информационно-телекоммуникационной сети «Интернет».

3. Настоящее постановление вступает в силу после дня его официального опубликования.

4. Контроль за исполнением настоящего постановления возло-

жить на заместителя Главы администрации Петропавловск-Камчатского городского округа – руководителя Управления делами администрации Петропавловск-Камчатского городского округа.

**Временно исполняющий  
полномочия Главы  
Петропавловск-Камчатского  
городского округа  
К.В. Брызгин**

Приложение  
к постановлению администрации  
Петропавловск-Камчатского  
городского округа  
от 13.03.2020 № 447

Приложение  
к постановлению администрации  
Петропавловск-Камчатского  
городского округа  
от 12.10.2016 № 1980

### Муниципальная программа «Реализация государственной национальной политики и укрепление гражданского единства в Петропавловск-Камчатском городском округе»

Петропавловск-Камчатский городской округ  
2016 год

#### Паспорт муниципальной программы

Наименование программы	Муниципальная программа «Реализация государственной национальной политики и укрепление гражданского единства в Петропавловск-Камчатском городском округе» (далее – программа).
Основание для разработки программы	Распоряжение администрации Петропавловск-Камчатского городского округа от 30.08.2016 № 210-р «Об утверждении концепции муниципальной программы «Реализация государственной национальной политики и укрепление гражданского единства в Петропавловск-Камчатском городском округе».
Разработчик программы	Официальное полное наименование: Управление делами администрации Петропавловск-Камчатского городского округа – муниципальное учреждение. Официальное сокращенное наименование: Управление делами администрации городского округа.
Муниципальный заказчик программы	Официальное полное наименование: Управление делами администрации Петропавловск-Камчатского городского округа – муниципальное учреждение. Официальное сокращенное наименование: Управление делами администрации городского округа.
Исполнитель программы – главный распорядитель бюджетных средств	Официальное полное наименование: Управление делами администрации Петропавловск-Камчатского городского округа – муниципальное учреждение. Официальное сокращенное наименование: Управление делами администрации городского округа.
Цель программы	Создание на территории Петропавловск-Камчатского городского округа условий для устойчивого развития коренных малочисленных народов Севера, Сибири и Дальнего Востока на основе укрепления их социально-экономического потенциала при сохранении исконной среды обитания, традиционного образа жизни и культурных ценностей этих народов, а также условий, способствующих развитию социально ориентированных некоммерческих организаций.
Перечень подпрограмм	1: «Устойчивое развитие коренных малочисленных народов Севера, Сибири и Дальнего Востока в Петропавловск-Камчатском городском округе». 2: «Поддержка социально ориентированных некоммерческих организаций Петропавловск-Камчатского городского округа».
Задачи программы	1. Укрепление материально-технической базы традиционных отраслей хозяйствования, сохранение и развитие национальной культуры, традиций и обычаев коренных малочисленных народов Севера, Сибири и Дальнего Востока (далее – КМНС) в Петропавловск-Камчатском городском округе. 2. Финансовая поддержка деятельности социально ориентированных некоммерческих организаций (далее – СОНКО) Петропавловск-Камчатского городского округа.
Объемы и источники финансирования программы	Всего 12 769,98200 тыс. рублей, в том числе: - краевой бюджет – 4 171,68200 тыс. рублей; - бюджет Петропавловск-Камчатского городского округа – 8 566,10000 тыс. рублей; - внебюджетные источники – 32,20000 тыс. рублей.
Перечень ожидаемых результатов реализации программы	Увеличение количества общин КМНС и СОНКО, зарегистрированных в Петропавловск-Камчатском городском округе, получивших финансовую поддержку из бюджета Петропавловск-Камчатского городского округа.
Сроки и этапы реализации программы	2019 – 2024 годы

#### Раздел 1. Анализ проблемной сферы

1.1. Традиционная деятельность КМНС и общественно значимая работа СОНКО являются одной из важных составляющих социального развития Петропавловск-Камчатского городского округа.

В соответствии с Федеральным законом от 30.04.1999 № 82-ФЗ «О гарантиях прав коренных малочисленных народов Российской Федерации», коренные малочисленные народы Севера, Сибири и Дальнего Востока – народы, живущие на территориях традиционного расселения своих предков, сохраняющие традиционный образ жизни, насчитывающие в России менее 50 тысяч человек, осознающие себя самостоятельными этническими общностями.

Распоряжением Правительства Российской Федерации от 08.05.2009 № 631-р утвержден Перечень видов традиционной хозяйственной деятельности коренных малочисленных народов Российской Федерации и Перечень мест традиционного проживания и традиционной хозяйственной деятельности коренных малочисленных народов Российской Федерации, в который включен Петропавловск-Камчатский городской округ.

Граждане, включенные в Перечень коренных малочисленных народов Севера, Сибири и Дальнего Востока Российской Федерации, утвержденный распоряжением Правительства Российской Федерации от 17.04.2006 № 536-р, и проживающие на территории Петропавловск-Камчатского городского округа, представлены следующими национальностями: алеуты – 51 человек (далее – чел.), ительмены – 348 чел., камчадалы – 121 чел., коряки – 419 чел., чукчи – 83 чел., эвенки – 6 чел., эвены – 148 чел., эскимосы – 3 чел., якуты – 80 чел.

По итогам Всероссийской переписи населения 2010 года на территории Петропавловск-Камчатского городского округа проживало 1259 представителей КМНС Российской Федерации. По данным Управления Министерства юстиции Российской Федерации по Камчатскому краю по состоянию на 29.12.2018 на территории Петропавловск-Камчатского городского округа зарегистрировано 27 родовых общин КМНС, 4 территориально-соседских общин КМНС, 1 семейная община КМНС.

В Петропавловск-Камчатском городском округе, как и в целом в Камчатском крае, не сохранилось однородных в этническом отношении населенных пунктов с коренным населением. На территории Петропавловск-Камчатского городского округа разрозненно проживают также отдельные представители КМНС, не имеющие здесь исторических корней, но переместившиеся на полуостров Камчатку в результате интенсивных в 20 веке миграционных процессов, межэтнических браков (эскимосы, эвенки, чукчи и другие).

В 1930-1980 годы КМНС постепенно были переведены в новый для них общественный строй и уклад жизни с новыми системами производства, сбыта, снабжения, с полным охватом системами образования, здравоохранения, развития культуры и искусства. Результатами этого процесса явились такие последствия, как отчуждение от традиционной природно-ресурсной базы, нарушение преемственности поколений, связанные с интернатной системой воспитания, переселение в укрупненные населенные пункты. Интенсивно развивались процессы социально-экономического расслоения КМНС. Часть представителей КМНС приобщилась к промышленному производству, городскому укладу жизни. Внедрение новых технологий сказалось на угасании традиций и навыков, которые ранее обеспечивали экологически рациональное отношение к природным ресурсам.

Сохранение и возрождение традиционных ремесел и промыслов КМНС на базе существующих природных ресурсов является одной из основ их полноценной жизнедеятельности и национального самоопределения.

Особенность, равно как и сложность, использования КМНС традиционных природных ресурсов в Петропавловск-Камчатском городском округе, заключается в том, что эти ресурсы являются предметом пользования основных отраслей хозяйствования как КМНС, так и всего населения Камчатского края.

Представители КМНС заняты преимущественно традиционным промыслом, – рыболовством и охотничьим хозяйством. Есть отдельная категория представителей КМНС, проживающих в Петропавловск-Камчатском городском округе, заинтересованных в сохранении традиционного образа жизни, хозяйствования и промыслов, занимающихся ремеслами, – плетением сетей, изготовлением нарт и лыж, пошивом национальной одежды и обуви, сувениров.

Развитие национальных культур КМНС, как и традиционных формы хозяйствования, переживает трудный период. Распространяется непрофессиональное отношение к культуре и искусству КМНС. Постепенно снижается интерес КМНС к сохранению национальной культуры в широком смысле.

Помимо угасания национальных культур и традиционных форм хозяйствования КМНС, наблюдаются также негативные явления в сфере социального и культурного развития Петропавловск-Камчатского городского округа, недостаточный объем социальной поддержки и защиты граждан, экологические проблемы, влияющие на жизнедеятельность населения. Концепцией долгосрочного социально-экономического развития Российской Федерации на период до 2020 года, утвержденной распоряжением Правительства Российской Федерации от 17.11.2008 № 1662-р, к приоритетным направлениям долгосрочной политики социальной поддержки населения отнесено развитие сектора негосударственных некоммерческих организаций в сфере оказания социальных услуг, в том числе:

- создание прозрачной и конкурентной системы государственной поддержки негосударственных некоммерческих организаций, оказывающих социальные услуги населению, реализации органами государственной власти и органами местного самоуправления программ в области поддержки развития негосударственных некоммерческих организаций;
- содействие развитию практики благотворительной деятельности граждан и организаций, а также распространению добровольческой деятельности (волонтерства).

По данным Управления Министерства юстиции Российской Федерации по Камчатскому краю на 25.12.2018 на территории Петропавловск-Камчатского городского округа зарегистрировано 465 некоммерческих организаций, уставы которых содержат положения о социальной поддержке и защите граждан, охране окружающей среды, благотворительной деятельности.

В соответствии со статьей 2 Федерального закона от 12.01.1996 № 7-ФЗ «О некоммерческих организациях» (далее – Федеральный закон от 12.01.1996 № 7-ФЗ) социально ориентированные некоммерческие организации – некоммерческие организации, созданные в предусмотренных указанным законом формах (за исключением государственных корпораций, государственных компаний, общественных объединений, являющихся политическими партиями) и осуществляющие деятельность, направленную на решение социальных проблем, развитие гражданского общества в Российской Федерации, а также виды деятельности, предусмотренные статьей 31.1 указанного закона.

1.2. Показатели, характеризующие проблемную сферу:

Наименование показателя	Единица измерения	Источники данных	Значение по годам			Выводы по результатам сравнения показателей
			2016	2017	2018	
Количество общин КМНС, зарегистрированных в Петропавловск-Камчатском городском округе	единиц	Официальный сайт Управления Министерства юстиции Российской Федерации по Камчатскому краю: <a href="http://unro.minjust.ru/">http://unro.minjust.ru/</a>	5	6	6	Ежегодный рост количества зарегистрированных общин КМНС, занимающихся традиционными промыслами, показывает необходимость реализации мер финансовой поддержки некоммерческих организаций, созданных для сохранения традиционного образа жизни, хозяйствования, промыслов и ремесел КМНС для оснащения их промышленной деятельностью современными, безопасными и удобными в обращении материально-техническими средствами и оборудованием
Доля общин КМНС, занимающихся традиционными промыслами	процентов	Информация Ассоциации коренных малочисленных народов Севера г. Петропавловска-Камчатского	100	100	100	
Количество вновь регистрируемых СОНКО в Камчатском крае	единиц	Официальный сайт Управления Министерства юстиции Российской Федерации: <a href="http://unro.minjust.ru/">http://unro.minjust.ru/</a>	46	39	32	Существует необходимость создания условий для деятельности СОНКО в Петропавловск-Камчатском городском округе путем оказания финансовой поддержки в целях укрепления материально-технической базы СОНКО, а также информационной поддержки в целях пропаганды и популяризации социально ориентированной уставной деятельности СОНКО
Количество заявок, поступивших в администрацию Петропавловск-Камчатского городского округа, на оказание финансовой поддержки от СОНКО, зарегистрированных в Петропавловск-Камчатском городском округе	единиц	Заявки, поступившие в администрацию Петропавловск-Камчатского городского округа	17	22	16	Существует необходимость создания условий для деятельности СОНКО в Петропавловск-Камчатском городском округе путем оказания финансовой поддержки в целях укрепления материально-технической базы СОНКО, а также информационной поддержки в целях пропаганды и популяризации социально ориентированной уставной деятельности СОНКО

1.3. Анализ причин возникновения проблемной ситуации:

Формулировка проблемы	Описание и причины возникновения	Обоснование необходимости решения
<b>Проблема 1</b> Недостаточная финансовая обеспеченность общин КМНС, осуществляющих традиционную хозяйственную деятельность, а также деятельность по сохранению и развитию национальных традиционных художественных промыслов, на территории Петропавловск-Камчатского городского округа	Отчуждение от традиционной природно-ресурсной базы в 1930-1980 годы, нарушение преемственности поколений, переселение в укрупненные населенные пункты. Внедрение новых технологий в процесс использования природных ресурсов. Традиционные природные ресурсы, используемые КМНС, являются предметом пользования основных отраслей хозяйствования Камчатского края. Отсутствие доходов от традиционной деятельности, так как она направлена на самообеспечение потребностей КМНС и производится некоммерческими организациями – общинами.	Статья 7 Федерального закона от 30.04.1999 № 82-ФЗ «О гарантиях прав коренных малочисленных народов Российской Федерации»
<b>Проблема 2</b> Недостаточная финансовая обеспеченность СОНКО, зарегистрированных в Петропавловск-Камчатском городском округе	Являясь некоммерческими организациями, не имеют достаточно развитой материально-технической базы и собственных источников финансового обеспечения для осуществления и реализации проектов и программ социально ориентированной направленности.	Статья 31.1 Федерального закона от 12.01.1996 № 7-ФЗ «О некоммерческих организациях»

1.4. В период 2014-2018 годов решение обозначенных проблем предусмотрено в рамках муниципальной программы «Реализация государственной национальной политики и укрепление гражданского единства в Петропавловск-Камчатском городском округе», утвержденной постановлением администрации Петропавловск-Камчатского городского округа от 31.10.2013 № 3166, муниципальным заказчиком которой является Управление делами администрации Петропавловск-Камчатского городского округа.

1.5. Анализ полученных результатов от реализации указанных мер:

Перечень мер	Наименование органов администрации Петропавловск-Камчатского городского округа, органов исполнительной власти Камчатского края, федеральных исполнительных органов, юридических лиц, физических лиц, проводивших реализацию мер в указанный период	Наименование аналогичной муниципальной программы, государственной программы Российской Федерации (Камчатского края), получившей действие в указанный период для решения данной проблемы	Результаты
Проблема 1: недостаточная финансовая обеспеченность общин КМНС, осуществляющих традиционную хозяйственную деятельность, а также деятельность по сохранению и развитию национальных традиционных художественных промыслов, на территории Петропавловск-Камчатского городского округа			
Предоставление финансовой поддержки в форме субсидий на осуществление традиционной хозяйственной деятельности общинам КМНС	Управление делами администрации Петропавловск-Камчатского городского округа	Муниципальная программа «Реализация государственной национальной политики и укрепление гражданского единства в Петропавловск-Камчатском городском округе», утвержденной постановлением администрации Петропавловск-Камчатского городского округа от 31.10.2013 № 3166	Увеличение количества общин КМНС, зарегистрированных в Петропавловск-Камчатском городском округе, получивших финансовую поддержку из бюджета Петропавловск-Камчатского городского округа
Проблема 2: необходимость осуществления финансовой поддержки деятельности СОНКО в Петропавловск-Камчатском городском округе			
Оказание финансовой поддержки СОНКО в Петропавловск-Камчатском городском округе	Управление делами администрации Петропавловск-Камчатского городского округа	Муниципальная программа «Реализация государственной национальной политики и укрепление гражданского единства в Петропавловск-Камчатском городском округе», утвержденной постановлением администрации Петропавловск-Камчатского городского округа от 31.10.2013 № 3166	Увеличение количества СОНКО, зарегистрированных в Петропавловск-Камчатском городском округе, получивших финансовую поддержку из бюджета Петропавловск-Камчатского городского округа

1.6. К важнейшим проблемам сохранения традиционного национального уклада жизни КМНС, требующим безотлагательного решения, относится, прежде всего, развитие традиционных отраслей хозяйствования коренных народов (оленьеводства, охотничьего и морского зверобойного промыслов, рыболовства, изготовления сувенирной продукции). При отсутствии комплексной муниципальной и государственной поддержки, возрождение и дальнейшее развитие КМНС невозможно. Последствиями развития такой ситуации могут стать угасание традиций и навыков, которые ранее обеспечивали экологически рациональное отношение к природным ресурсам, утрата национального самосознания и самобытной национальной культуры КМНС.

Сложность и своеобразие проблем требует согласованных действий всех уровней власти и их активного сотрудничества с общественностью КМНС.

В соответствии со статьей 31.1 Федерального закона от 12.01.1996 № 7-ФЗ оказание поддержки СОНКО осуществляется в следующих формах:

- финансовая, имущественная, информационная, консультационная поддержка, а также поддержка в области подготовки, переподготовки и повышения квалификации работников и добровольцев СОНКО;

- предоставление СОНКО льгот по уплате налогов и сборов в соответствии с законодательством Российской Федерации о налогах и сборах;

- размещение у СОНКО заказов на поставки товаров, выполнение работ, оказание услуг для государственных и муниципальных нужд в порядке, предусмотренном законодательством Российской Федерации о контрактной системе в сфере закупок товаров, работ, услуг для обеспечения государственных и муниципальных нужд;

- предоставление юридическим лицам, оказывающим СОНКО материальную поддержку, льгот по уплате налогов и сборов в соответствии с законодательством Российской Федерации о налогах и сборах.

Отсутствие поддержки СОНКО, в том числе финансовой и информационной, со стороны органов местного самоуправления, ведет к утрате мотивации к осуществлению ими уставной деятельности. Подобные организации зачастую располагают хорошим волонтерским и кадровым потенциалом, но не имеют достаточно развитой материально-технической базы и финансового обеспечения для осуществления и реализации проектов и программ социально ориентированной направленности. Отсутствие же активной деятельности СОНКО неизбежно приведет к трудностям в решении приоритетных задач в сфере социального развития Петропавловск-Камчатского городского округа.

1.7. Решение проблемы сохранения традиционного уклада жизни и хозяйственного развития территорий проживания КМНС, реализация мероприятий по содействию развитию СОНКО представляет собой длительный и неразрывный по времени системный и комплексный процесс осуществления последовательных действий с анализом полученных по итогам каждого года результатов. Использование программно-целевого метода позволяет обеспечить достижение наибольшего эффекта при планировании и фактическом выполнении разноплановых мероприятий.

Целевое планирование направлений финансовой поддержки КМНС и СОНКО позволит создать механизм комплексного решения широкого спектра вопросов, связанных с обеспечением устойчивого развития КМНС, формированием положительных тенденций в сохранении и развитии их традиционной культуры, а также привлечь СОНКО к решению приоритетных задач в социальной сфере Петропавловск-Камчатского городского округа.

Использование программно-целевого метода обеспечивает комплексность и системность проводимых мероприятий в рамках осуществления содействия решению выявленных проблем в развитии КМНС и СОНКО при активной позиции органов местного самоуправления Петропавловск-Камчатского городского округа и обеспечивает «прозрачность» всего процесса реализации Программы.

1.8. Варианты решения выявленных проблем:

Наименование варианта	Краткая характеристика	Сильные стороны, преимущества	Слабые стороны, риски
Оказание финансовой, консультационно-информационной и организационной поддержки общин КМНС и СОНКО, зарегистрированным на территории Петропавловск-Камчатского городского округа	Предоставление общинам КМНС субсидий на осуществление традиционной хозяйственной деятельности. Консультирование представителей общин КМНС по вопросам получения финансовой поддержки. Размещение материалов о деятельности общин по сохранению традиционной национальной культуры в средствах массовой информации. Организация участия КМНС в национально-культурных и просветительских мероприятиях. Предоставление субсидий на реализацию социально значимых проектов и программ в рамках уставной деятельности СОНКО. Консультирование по вопросам ведения уставной деятельности СОНКО. Размещение материалов о деятельности СОНКО в средствах массовой информации	Организация системы содействия сохранению и развитию традиционного образа жизни КМНС. Включение разноплановых форм поддержки КМНС в единый обеспеченный необходимыми ресурсами комплекс мер. Осуществление комплексной поддержки СОНКО в Петропавловск-Камчатском городском округе.	Неисполнение (неполное исполнение) обязательств по целевому использованию средств субсидии общинами КМНС или СОНКО; низкая активность общин КМНС или СОНКО, неготовность к сотрудничеству с администрацией Петропавловск-Камчатского городского округа.

1.9. Основаниями, предоставляющими администрации Петропавловск-Камчатского городского округа возможности для применения предлагаемых мер, являются:

- Федеральный закон от 06.10.2003 № 131-ФЗ «Об общих принципах организации местного самоуправления в Российской Федерации»;
- Федеральный закон от 30.04.1999 № 82-ФЗ «О гарантиях прав коренных малочисленных народов Российской Федерации»;
- Постановление Правительства Камчатского края от 29.11.2013 № 546-П «О государственной программе Камчатского края «Реализация государственной национальной политики и укрепление гражданского единства в Камчатском крае»;
- Постановление Правительства Камчатского края от 29.11.2013 № 548-П «Об утверждении государственной программы Камчатского края «Социальная поддержка граждан в Камчатском крае»;
- Устав Управления делами администрации Петропавловск-Камчатского городского округа, утвержденный решением Городской Думы Петропавловск-Камчатского городского округа от 29.12.2005 № 270-р;
- постановление администрации Петропавловск-Камчатского городского округа от 30.03.2016 № 405 «О функциях и полномочиях Управления делами администрации Петропавловск-Камчатского городского округа – муниципального учреждения».

1.10. Действие настоящей программы распространяется на общины КМНС и СОНКО, зарегистрированные на территории Петропавловск-Камчатского городского округа.

1.11. Решение обозначенных проблем, устранение причин их возникновения и получение положительных результатов возможно только с применением взаимосвязанного по ресурсам и срокам реализации комплекса разноплановых мер, направленных на поддержку традиционных форм хозяйствования, национальной культуры КМНС и деятельности СОНКО.

## Раздел 2. Цели, задачи и сроки реализации муниципальной программы, прогноз ожидаемых результатов

2.1. Реализация настоящей Программы направлена на достижение цели по созданию на территории Петропавловск-Камчатского городского округа условий для устойчивого развития коренных малочисленных народов Севера, Сибири и Дальнего Востока на основе укрепления их социально-экономического потенциала при сохранении исконной среды обитания, традиционного образа жизни и культурных ценностей этих народов, а также условий, способствующих развитию социально ориентированных некоммерческих организаций.

2.2. Наиболее эффективно указанную цель программно-целевым методом можно достичь в следующий временной период: 2019-2024 годы.

2.3. Учитывая количество направлений, реализуемых для достижения поставленной цели, Программа подразделяется на следующие подпрограммы:

2.3.1 «Устойчивое развитие коренных малочисленных народов Севера, Сибири и Дальнего Востока в Петропавловск-Камчатском городском округе»;

2.3.2 «Поддержка социально ориентированных некоммерческих организаций Петропавловск-Камчатского городского округа».

2.4. Действие подпрограмм составляет 6 лет: с 2019 по 2024 годы.

2.5. Целью подпрограммы 1: «Устойчивое развитие коренных малочисленных народов Севера, Сибири и Дальнего Востока в Петропавловск-Камчатском городском округе» является создание условий для устойчивого развития КМНС в Петропавловск-Камчатском городском округе на основе укрепления их социально-экономического потенциала при сохранении исконной среды обитания, традиционного образа жизни и культурных ценностей этих народов.

Целью подпрограммы 2: «Поддержка социально ориентированных некоммерческих организаций Петропавловск-Камчатского городского округа» является создание на территории Петропавловск-Камчатского городского округа условий, способствующих развитию и функционированию СОНКО.

2.6. Достижение цели по созданию условий для устойчивого развития КМНС в Петропавловск-Камчатском городском округе возможно посредством решения задачи по укреплению материально-технической базы традиционных отраслей хозяйствования, сохранению и развитию национальной культуры, традиций и обычаев коренных малочисленных народов Севера, Сибири и Дальнего Востока в Петропавловск-Камчатском городском округе.

Решение указанной задачи включает финансовую поддержку общин КМНС по видам традиционной промысловой и культурно-просветительской деятельности, оказание которой запланировано ежегодно в течение срока реализации Программы и позволит в период 2019-2024 годов решить проблему материально-технического обеспечения традиционных отраслей хозяйствования коренных народов, а также создаст стимулы для повышения их социальной активности и будет способствовать самореализации КМНС в сфере развития традиционной культуры.

2.7. Для достижения цели по созданию на территории Петропавловск-Камчатского городского округа условий, способствующих развитию и функционированию СОНКО необходимо решить задачу, направленную на финансовую поддержку деятельности СОНКО Петропавловск-Камчатского городского округа, в процессе решения которой в период с 2019 по 2024 годы запланировано ежегодное предоставление субсидий СОНКО на реализацию разработанных ими проектов социально ориентированной деятельности, мониторинг исполнения проектов и создание реестра получателей поддержки.

Оказание финансовой поддержки СОНКО позволит ежегодно на протяжении срока действия Программы реализовать общественно значимые проекты в социальной сфере Петропавловск-Камчатского городского округа.

2.8. Срок реализации программы составит 6 лет: с 2019 по 2024 годы.

2.9. Достижение цели настоящей программы посредством решения обозначенных задач в указанные сроки позволит увеличить количество общин КМНС и СОНКО, зарегистрированных в Петропавловск-Камчатском городском округе и получивших финансовую поддержку из бюджета Петропавловск-Камчатского городского округа.

2.10. Основными показателями планируемых результатов решения поставленных задач для достижения целей подпрограмм и настоящей программы являются:

№	Наименование задач	Наименование целевых показателей (индикаторов)	Единица измерения	Значения целевых показателей (индикаторов)	
				до начала реализации программы	в результате реализации программы
Цель программы: создание на территории Петропавловск-Камчатского городского округа условий для устойчивого развития коренных малочисленных народов Севера, Сибири и Дальнего Востока и способствующих развитию социально ориентированных некоммерческих организаций					
Подпрограмма 1: «Устойчивое развитие коренных малочисленных народов Севера, Сибири и Дальнего Востока в Петропавловск-Камчатском городском округе»					
Цель подпрограммы 1: создание условий для устойчивого развития коренных малочисленных народов Севера, Сибири и Дальнего Востока, проживающих в Петропавловск-Камчатском городском округе					
1.	Укрепление материально-технической базы традиционных отраслей хозяйствования, сохранение и развитие национальной культуры, традиций и обычаев коренных малочисленных народов Севера, Сибири и Дальнего Востока в Петропавловск-Камчатском городском округе	Количество общин КМНС – получателей финансовой поддержки из бюджета Петропавловск-Камчатского городского округа	единиц	3	5
		Доля общин КМНС, осуществляющих традиционную хозяйственную деятельность при поддержке администрации Петропавловск-Камчатского городского округа, от общего числа зарегистрированных общин КМНС на территории Петропавловск-Камчатского городского округа	процент	15	18,5
Подпрограмма 2: «Поддержка социально ориентированных некоммерческих организаций Петропавловск-Камчатского городского округа»					
Цель подпрограммы 2: создание на территории Петропавловск-Камчатского городского округа условий, способствующих развитию и функционированию СОНКО					
2.	Финансовая поддержка деятельности СОНКО Петропавловск-Камчатского городского округа	Количество СОНКО – получателей поддержки путем предоставления субсидий	единиц	53	36
		Доля социально ориентированных некоммерческих организаций, реализующих социально значимые мероприятия при поддержке администрации Петропавловск-Камчатского городского округа, от общего числа зарегистрированных некоммерческих организаций на территории Петропавловск-Камчатского городского округа	процент	12,12	8,24

2.11. Социальная эффективность реализации программы выразится:

2.11.1 в создании условий для устойчивого развития КМНС на основе укрепления традиционного жизнеобеспечения, развития традиционных промыслов и способов хозяйствования, содействия проявлению коренными народами экономической активности, формирования институтов национального самоуправления на основе рационального природопользования, технико-технологического совершенствования традиционных отраслей хозяйства, а также самореализации КМНС в сфере развития традиционной культуры;

2.11.2 в стимулировании гражданской и социальной активности населения для повышения результативности социально ориентированной деятельности.

2.12. Основными рисками, возникновение которых возможно в ходе реализации Программы, являются:

- 2.12.1 неисполнение (неполное исполнение) обязательств по целевому использованию средств субсидии общинами КМНС или СОНКО;  
 2.12.2 низкая активность общин КМНС, СОНКО, неготовность к сотрудничеству с администрацией Петропавловск-Камчатского городского округа.  
 2.13. Основными путями минимизации указанных рисков являются:  
 2.13.1 осуществление контроля за целевым использованием общинами КМНС и СОНКО средств субсидии путем проведения камеральных и выездных проверок специалистами Управления делами администрации Петропавловск-Камчатского городского округа (далее – главный распорядитель бюджетных средств);  
 2.13.2 информирование общин КМНС и СОНКО об осуществляемых администрацией Петропавловск-Камчатского городского округа мерах поддержки КМНС и СОНКО.

### Раздел 3. Ресурсное обеспечение реализации муниципальной программы

- 3.1. Общий объем финансирования Программы составляет 12 769,98200 тыс. рублей, в том числе по подпрограммам:  
 3.1.1 подпрограмма 1: «Устойчивое развитие коренных малочисленных народов Севера, Сибири и Дальнего Востока в Петропавловск-Камчатском городском округе» – 677,76500 тыс. рублей;  
 3.1.2 подпрограмма 2: «Поддержка социально ориентированных некоммерческих организаций Петропавловск-Камчатского городского округа» – 12 092,21700 тыс. рублей.  
 3.2. Источниками финансирования Программы являются краевой бюджет, бюджет Петропавловск-Камчатского городского округа и внебюджетные источники. Привлечение финансирования из краевого бюджета возможно в рамках реализации государственной программы Камчатского края «Реализация государственной национальной политики и укрепление гражданского единства в Камчатском крае», утвержденной Постановлением Правительства Камчатского края от 29.11.2013 № 546-П. Также привлечение финансирования из краевого бюджета возможно в рамках реализации государственной программы Камчатского края «Социальная поддержка граждан в Камчатском крае», утвержденной Постановлением Правительства Камчатского края от 29.11.2013 № 548-П.  
 3.3. Внебюджетными источниками выступают собственные средства общин КМНС – получателей финансовой поддержки. Софинансирование из внебюджетного источника производится в объеме не менее 5 процентов от суммы средств из всех источников финансирования подпрограммы 1.  
 3.4. Ресурсное обеспечение Программы

Наименование источника	Объем финансовых средств, рублей							Описание механизма привлечения, ссылки на соглашения, другие подтверждающие документы
	Всего	в том числе по годам						
		2019	2020	2021	2022	2023	2024	
Краевой бюджет	4 171,682000	1 300,000000	1 094,166000	980,956000	796,560000	0,000000	0,000000	Соглашения о предоставлении иных межбюджетных трансфертов из краевого бюджета бюджетам муниципальных образований в Камчатском крае на софинансирование расходных обязательств муниципальных образований в Камчатском крае по поддержке экономического и социального развития коренных малочисленных народов Севера, Сибири и Дальнего Востока Российской Федерации, заключаемые ежегодно. Соглашения между Агентством по внутренней политике Камчатского края и администрацией Петропавловск-Камчатского городского округа о предоставлении субсидии из краевого бюджета бюджету Петропавловск-Камчатского городского округа на реализацию программы поддержки социально ориентированных некоммерческих организаций, заключаемые ежегодно.
Бюджет Петропавловск-Камчатского городского округа	8 566,100000	1 316,100000	1 450,000000	1 450,000000	1 450,000000	1 450,000000	1 450,000000	В пределах лимитов бюджетных ассигнований, доведенных до главных распорядителей бюджетных средств
Внебюджетные источники	32,200000	0,000000	14,150000	8,150000	4,900000	2,500000	2,500000	Соглашения о предоставлении субсидии из бюджета Петропавловск-Камчатского городского округа между администрацией Петропавловск-Камчатского городского округа и общиной КМНС или СОНКО

- 3.5. Объем бюджетных ассигнований на финансовое обеспечение реализации Программы утверждается решением Городской Думы Петропавловск-Камчатского городского округа о бюджете Петропавловск-Камчатского городского округа по соответствующей целевой статье расходов бюджета городского округа.

### Раздел 4. Программные и инвестиционные мероприятия, сроки их реализации

- 4.1. Решение задач Программы предполагает реализацию программных мероприятий следующих подпрограмм:  
 4.1.1 подпрограмма 1: «Устойчивое развитие коренных малочисленных народов Севера, Сибири и Дальнего Востока в Петропавловск-Камчатском городском округе»;  
 4.1.2 подпрограмма 2: «Поддержка социально ориентированных некоммерческих организаций Петропавловск-Камчатского городского округа».  
 4.2. Для решения задачи подпрограммы 1 «Устойчивое развитие коренных малочисленных народов Севера, Сибири и Дальнего Востока в Петропавловск-Камчатском городском округе» по укреплению материально-технической базы традиционных отраслей хозяйствования, сохранению и развитию национальной культуры, традиций и обычаев КМНС в Петропавловск-Камчатском городском округе в период 2019-2024 годов в рамках реализации мероприятия по предоставлению субсидий юридическим лицам (за исключением субсидий муниципальным учреждениям и унитарным предприятиям) индивидуальным предпринимателям планируется субсидирование общин КМНС в целях:  
 4.2.1 создания условий для устойчивого развития коренных малочисленных народов на основе укрепления их социально-экономического потенциала при сохранении исконной среды обитания, традиционного образа жизни и культурных ценностей этих народов (предоставление субсидий общинам коренных малочисленных народов Севера, Сибири и Дальнего Востока на приобретение оборудования и инвентаря).  
 4.3. Условия и порядок предоставления субсидий за счет средств бюджета Петропавловск-Камчатского городского округа устанавливаются постановлением администрации Петропавловск-Камчатского городского округа.  
 Рассмотрение вопросов по оказанию финансовой поддержки общинам КМНС, занимающимся традиционной хозяйственной деятельностью, путем предоставления субсидий, осуществляет комиссия, состав и регламент работы которой утверждаются приказом Управления делами администрации Петропавловск-Камчатского городского округа.  
 Механизм софинансирования мероприятий подпрограммы 1 «Устойчивое развитие коренных малочисленных народов Севера, Сибири и Дальнего Востока в Петропавловск-Камчатском городском округе» из федерального бюджета, краевого бюджета, бюджета Петропавловск-Камчатского городского округа, внебюджетных источников определен в соответствии с Приложением 5 «Порядок предоставления субсидий местным бюджетам на реализацию отдельных мероприятий Подпрограммы 3 «Устойчивое развитие коренных малочисленных народов Севера, Сибири и Дальнего Востока, проживающих в Камчатском крае» государственной программы Камчатского края «Реализация государственной национальной политики и укрепление гражданского единства в Камчатском крае», утвержденной постановлением Правительства Камчатского края от 29.11.2013 № 546-П, а именно:  
 - обязательное софинансирование мероприятий за счет средств местных бюджетов в размере не менее 10% от размера субсидий, предоставляемых из федерального бюджета и краевого бюджета;  
 - привлечение средств внебюджетных источников (средств общин КМНС и иных юридических лиц) с обязательным уровнем софинансирования в размере не менее 5% от суммы средств за счет всех источников финансирования конкретного мероприятия.  
 4.4. Основным риском, возникновение которого может препятствовать решению задачи, является неисполнение (неполное исполнение) обязательств по целевому использованию средств субсидии общинами КМНС.  
 4.5. Минимизация риска возможна посредством осуществления контроля за целевым использованием общинами КМНС средств субсидии путем проведения камеральных и выездных проверок главным распорядителем бюджетных средств Петропавловск-Камчатского городского округа.  
 4.6. Обоснование затрат по мероприятиям подпрограммы 1:

№	Наименование мероприятия	Период	Расчет затрат (с пояснениями)	Нормативная ссылка
1.	Предоставление субсидий юридическим лицам (за исключением субсидий муниципальным учреждениям и унитарным предприятиям) индивидуальным предпринимателям, в части предоставления субсидий общинам КМНС на:	2019-2024	Распределение субсидий между общинами КМНС (определение размера субсидии для каждого из заявителей, соответствующего критериям отбора) осуществляется по следующей формуле, устанавливаемой Порядком определения объема и предоставления субсидий некоммерческим организациям – общинам коренных малочисленных народов Севера, Сибири и Дальнего Востока, не являющимся государственными (муниципальными) учреждениями, из бюджета Петропавловск-Камчатского городского округа, утвержденным постановлением администрации Петропавловск-Камчатского городского округа: $Суб_i = Суб_{общ} \times (K_i / S_k)$ где: $Суб_i$ – размер субсидии, предоставляемой i-ой общине КМНС; $Суб_{общ}$ – общий размер субсидии, подлежащий распределению между общинами КМНС; $K_i$ – коэффициент, присваиваемый каждой общине КМНС, принимающий следующие значения: $K_i = 1$ – для общин, общий объем субсидий, предоставленных на поддержку КМНС которым, начиная с 2010 года, не превышает 500,00 тысяч рублей; $K_i = 0,8$ – для общин, общий объем субсидий, предоставленных на поддержку КМНС которым, начиная с 2010 года, составляет от 500,00 до 1 000,00 тысяч рублей; $K_i = 0,6$ – для общин, общий объем субсидий, предоставленных на поддержку КМНС которым, начиная с 2010 года, составляет от 1 000,00 до 1 500,00 тысяч рублей; $K_i = 0,4$ – для общин, общий объем субсидий, предоставленных на поддержку КМНС которым, начиная с 2010 года, составляет от 1 500,00 до 2 000,00 тысяч рублей; $K_i = 0,2$ – для общин, общий объем субсидий, предоставленных на поддержку КМНС которым, начиная с 2010 года, составляет более 2 000,00 тысяч рублей; $S_k$ – сумма всех коэффициентов, присвоенных общинам КМНС – получателям субсидии.	Постановление администрации Петропавловск-Камчатского городского округа от 30.12.2015 № 2921 «О порядке определения объема и предоставления субсидий некоммерческим организациям – общинам коренных малочисленных народов Севера, Сибири и Дальнего Востока, не являющимся государственными (муниципальными) учреждениями, из бюджета Петропавловск-Камчатского городского округа».
1.1	создание условий для устойчивого развития экономики традиционных отраслей хозяйствования коренных малочисленных народов в местах их традиционного проживания и традиционной хозяйственной деятельности (предоставление субсидий общинам коренных малочисленных народов Севера, Сибири и Дальнего Востока на приобретение оборудования и инвентаря);			

- 4.7. Отчет об использовании средств субсидии общинами КМНС с представлением необходимых документов, подтверждающих целевое использование средств субсидии, предоставляется главному распорядителю бюджетных средств Петропавловск-Камчатского городского округа в соответствии с требованиями соглашения о предоставлении субсидии, заключаемого главным распорядителем бюджетных средств Петропавловск-Камчатского городского округа и общинами КМНС.



4.8. Основными показателями эффективности реализации программных мероприятий в процессе получения планируемых результатов являются:

№	Наименование мероприятия	Наименование целевых показателей (индикаторов)	Единица измерения	Значения целевых показателей (индикаторов)						
				базовые	по годам реализации программы					
					2019	2020	2021	2022	2023	2024
Цель подпрограммы 1: создание условий для устойчивого развития коренных малочисленных народов Севера, Сибири и Дальнего Востока, проживающих в Петропавловск-Камчатском городском округе										
Задача 1: укрепление материально-технической базы традиционных отраслей хозяйствования, сохранение национальной культуры, традиций и обычаев КМНС в Петропавловск-Камчатском городском округе в целях создания условий для устойчивого развития КМНС в Петропавловск-Камчатском городском округе										
1.1	Предоставление субсидий юридическим лицам (за исключением субсидий муниципальным учреждениям и унитарным предприятиям) индивидуальным предпринимателям	Количество общин КМНС – получателей финансовой поддержки из бюджета Петропавловск-Камчатского городского округа	единиц	3	0	1	1	1	1	1
		Доля общин КМНС, осуществляющих традиционную хозяйственную деятельность при поддержке администрации Петропавловск-Камчатского городского округа, от общего числа зарегистрированных общин КМНС на территории Петропавловск-Камчатского городского округа	процент	15	0	3,7	3,7	3,7	3,7	3,7

4.9. Перечень мероприятий Программы с указанием исполнителей, сроков исполнения, объемов финансирования по источникам и годам реализации подпрограммы, главных распорядителей бюджетных средств, распорядителей средств внебюджетных источников представлен в приложении к настоящей Программе.

4.10. Для решения задачи подпрограммы 2 «Поддержка социально ориентированных некоммерческих организаций Петропавловск-Камчатского городского округа» по финансовой поддержке деятельности СОНКО в Петропавловск-Камчатском городском округе в целях создания на территории Петропавловск-Камчатского городского округа условий, способствующих развитию и функционированию СОНКО в период 2019-2024 годов запланировано оказание финансовой поддержки СОНКО, зарегистрированным на территории Петропавловск-Камчатского городского округа в рамках реализации мероприятия по предоставлению субсидий юридическим лицам (за исключением субсидий муниципальным учреждениям и унитарным предприятиям), индивидуальным предпринимателям.

4.11. Согласно статье 31.1 Федерального закона от 12.01.1996 № 7-ФЗ органы местного самоуправления в соответствии с установленными полномочиями могут оказывать поддержку СОНКО при условии осуществления ими в соответствии с учредительными документами следующих видов деятельности:

- социальная поддержка и защита граждан;
- подготовка населения к преодолению последствий стихийных бедствий, экологических, техногенных или иных катастроф, к предотвращению несчастных случаев;
- оказание помощи пострадавшим в результате стихийных бедствий, экологических, техногенных или иных катастроф, социальных, национальных, религиозных конфликтов, беженцам и вынужденным переселенцам;
- охрана окружающей среды и защита животных;
- охрана и в соответствии с установленными требованиями содержание объектов (в том числе зданий, сооружений) и территорий, имеющих историческое, культовое, культурное или природоохранное значение, и мест захоронений;
- оказание юридической помощи на безвозмездной или на льготной основе гражданам и некоммерческим организациям и правовое просвещение населения, деятельность по защите прав и свобод человека и гражданина;
- профилактика социально опасных форм поведения граждан;
- благотворительная деятельность, а также деятельность в области содействия благотворительности и добровольчества;
- деятельность в области образования, просвещения, науки, культуры, искусства, здравоохранения, профилактики и охраны здоровья граждан, пропаганды здорового образа жизни, улучшения морально-психологического состояния граждан, физической культуры и спорта и содействие указанной деятельности, а также содействие духовному развитию личности;
- формирование в обществе нетерпимости к коррупционному поведению;
- развитие межнационального сотрудничества, сохранение и защита самобытности, культуры, языков и традиций народов Российской Федерации;
- деятельность в сфере патриотического, в том числе военно-патриотического, воспитания граждан Российской Федерации.

Условия и порядок предоставления субсидий за счет средств бюджета Петропавловск-Камчатского городского округа устанавливаются постановлением администрации Петропавловск-Камчатского городского округа.

Рассмотрение вопросов по оказанию финансовой поддержки социально ориентированным некоммерческим организациям, осуществляющим деятельность на территории Петропавловск-Камчатского городского округа, путем предоставления субсидий, осуществляет комиссия по оказанию поддержки некоммерческим организациям в Петропавловск-Камчатском городском округе, состав и регламент работы которой утверждаются приказом Управления делами администрации Петропавловск-Камчатского городского округа.

Механизм софинансирования мероприятий подпрограммы 2 «Поддержка социально ориентированных некоммерческих организаций Петропавловск-Камчатского городского округа» определен в соответствии с Порядком предоставления субсидий органам местного самоуправления образований в Камчатском крае для реализации основного мероприятия 5.1 «Финансовая поддержка деятельности социально ориентированных некоммерческих организаций на региональном и муниципальном уровнях» Подпрограммы 5 «Повышение эффективности государственной поддержки социально ориентированных некоммерческих организаций» государственной программы Камчатского края «Социальная поддержка граждан в Камчатском крае», утвержденной постановлением Правительства Камчатского края от 29.11.2013 № 548-П, а именно: обязательное софинансирование мероприятий за счет средств местных бюджетов в размере не менее 10% от объема средств, запрашиваемых органами местного самоуправления муниципальных образований в Камчатском крае на оказание финансовой поддержки СОНКО.

4.12. В соответствии со статьей 31.2 Федерального закона от 12.01.1996 № 7-ФЗ все СОНКО – получатели поддержки подлежат включению в реестры. Формируют и ведут муниципальные реестры социально ориентированных некоммерческих организаций местные администрации, оказывающие поддержку социально ориентированным некоммерческим организациям.

Мониторинг и создание реестра СОНКО Петропавловск-Камчатского городского округа – получателей поддержки из средств бюджета Петропавловск-Камчатского городского округа осуществляет Управление делами администрации Петропавловск-Камчатского городского округа в соответствии с постановлением администрации Петропавловск-Камчатского городского округа от 30.03.2016 № 405 «О функциях и полномочиях Управления делами администрации Петропавловск-Камчатского городского округа – муниципального учреждения».

4.13. Основным риском, возникновение которого может препятствовать реализации мероприятий по финансовой поддержке деятельности СОНКО в Петропавловск-Камчатском городском округе, является неисполнение (неполное исполнение) обязательств по целевому использованию средств субсидии СОНКО.

4.14. Минимизация риска обеспечена созданием системы контроля за целевым использованием СОНКО средств субсидии.

4.15. Обоснование затрат по мероприятиям подпрограммы 2:

№	Наименование мероприятия	Период	Расчет затрат (с пояснениями)	Нормативная ссылка
1.	Предоставление субсидий юридическим лицам (за исключением субсидий муниципальным учреждениям и унитарным предприятиям), индивидуальным предпринимателям в части предоставления субсидий СОНКО	2019-2024	Расчет затрат на мероприятие производится в соответствии с Порядком определения объема и предоставления субсидий некоммерческим организациям, не являющимся муниципальными учреждениями, из бюджета Петропавловск-Камчатского городского округа, утверждаемым постановлением администрации Петропавловск-Камчатского городского округа ежегодно, исходя из количества социально ориентированных организаций-победителей конкурса на право получения субсидии из бюджета Петропавловск-Камчатского городского округа, на основании фактически понесенных расходов социально ориентированных некоммерческих организаций-победителей указанного конкурса, подтвержденных соответствующими сметами расходов.	Постановление администрации Петропавловск-Камчатского городского округа от 20.02.2018 № 272 «О порядке определения объема и предоставления субсидий из бюджета Петропавловск-Камчатского городского округа социально ориентированным некоммерческим организациям, не являющимся муниципальными учреждениями».

4.16. Отчет об использовании средств субсидии СОНКО с приложением необходимых документов, подтверждающих целевое использование средств субсидии, предоставляется главному распорядителю бюджетных средств Петропавловск-Камчатского городского округа в соответствии с требованиями соглашения о предоставлении субсидии, заключаемого главным распорядителем бюджетных средств Петропавловск-Камчатского городского округа и СОНКО на основании порядка предоставления субсидии некоммерческим организациям.

Контроль за целевым использованием СОНКО средств субсидии будет осуществлен путем проведения камеральных и выездных проверок главным распорядителем бюджетных средств Петропавловск-Камчатского городского округа.

4.17. Основными показателями эффективности реализации программных мероприятий в процессе получения планируемых результатов являются:

№	Наименование мероприятия	Наименование целевых показателей (индикаторов)	Единица измерения	Значения целевых показателей (индикаторов)						
				базовые	по годам реализации программы					
					2019	2020	2021	2022	2023	2024
Цель подпрограммы 2: создание на территории Петропавловск-Камчатского городского округа условий, способствующих развитию и функционированию СОНКО										
Задача 1: Финансовая поддержка деятельности СОНКО Петропавловск-Камчатского городского округа										
2.1	Предоставление субсидий юридическим лицам (за исключением субсидий муниципальным учреждениям и унитарным предприятиям) индивидуальным предпринимателям	Количество организаций-получателей поддержки путем предоставления субсидий	единиц	53	7	7	7	7	4	4
		Доля социально ориентированных некоммерческих организаций, реализующих социально значимые мероприятия при поддержке администрации Петропавловск-Камчатского городского округа, от общего числа зарегистрированных некоммерческих организаций на территории Петропавловск-Камчатского городского округа	процент	12,12	1,5	1,5	1,5	1,5	0,86	0,86

4.18. Перечень мероприятий с указанием исполнителей, сроков исполнения, объемов финансирования по источникам и годам реализации подпрограммы, главных распорядителей бюджетных средств, распорядителей средств внебюджетных источников представлен в приложении к настоящей Программе.

#### Раздел 5. Механизм реализации муниципальной программы

5.1. В целях осуществления контроля за ходом реализации программных мероприятий, за эффективностью расходования бюджетных средств и средств внебюджетных источников определяется следующий механизм реализации муниципальной Программы:

№ п/п	Наименование исполнителя	Функции, выполняемые в рамках реализации программы	Нормативная ссылка	Механизм контроля и координации действий
1.	Управление делами администрации Петропавловск-Камчатского городского округа	Являясь разработчиком программы, муниципальным заказчиком, главным распорядителем средств и исполнителем мероприятий программы: осуществляет общее руководство и контроль за исполнением программы; осуществляет координацию выполнения программных мероприятий; ежегодно уточняет объем финансовых затрат по программным мероприятиям; несет ответственность за своевременную, эффективную реализацию программы, конечные результаты исполнения программных мероприятий, рациональное использование выделяемых финансовых средств.	Устав Управления делами администрации Петропавловск-Камчатского городского округа, утвержденный решением Городской Думы Петропавловск-Камчатского городского округа от 29.12.2005 № 270-р; постановление администрации Петропавловск-Камчатского городского округа от 30.03.2016 № 405 «О функциях и полномочиях Управления делами администрации Петропавловск-Камчатского городского округа – муниципального учреждения»; раздел 4 Порядка разработки и реализации муниципальных программ Петропавловск-Камчатского городского округа, утвержденного постановлением администрации Петропавловск-Камчатского городского округа от 27.06.2013 № 1840	Ежегодно в срок до 1 февраля и ежеквартально в срок до 10 числа месяца, следующего за отчетным, предоставляет информацию в Управление экономического развития и имущественных отношений администрации Петропавловск-Камчатского городского округа о ходе выполнения программы и об использовании выделяемых финансовых средств.

Приложение 2  
к постановлению администрации  
Петропавловск-Камчатского  
городского округа  
от 13.03.2020 № 447

Приложение  
к муниципальной программе  
«Реализация государственной национальной  
политики и укрепление гражданского единства  
в Петропавловск-Камчатском городском округе»,  
утвержденной постановлением администрации  
Петропавловск Камчатского городского округа  
от 12.10.2016 № 1980

**Перечень мероприятий муниципальной программы  
«Реализация государственной национальной политики и укрепление гражданского единства  
в Петропавловск-Камчатском городском округе»**

№ пункта	Наименование мероприятия	Код целевой статьи расходов бюджета	Срок реализации мероприятия	Объем финансирования, рублей,					Исполнители	Главные распорядители бюджетных средств, распорядители внебюджетных средств	
				в том числе по источникам финансирования:							
				ВСЕГО	федеральный бюджет	краевой бюджет	бюджет городского округа	внебюджетные источники			
<b>ВСЕГО ПО ПРОГРАММЕ, в том числе:</b>				2019-2024, в том числе по годам:	12 769.98200	0.00000	4 171.68200	8 566.10000	32.20000	Управление делами администрации Петропавловск-Камчатского городского округа (далее – Управление делами администрации)	Управление делами администрации
				2019	2 616.10000	0.00000	1 300.00000	1 316.10000	0.00000		
				2020	2 558.31600	0.00000	1 094.16600	1 450.00000	14.15000		
				2021	2 439.10600	0.00000	980.95600	1 450.00000	8.15000		
				2022	2 251.46000	0.00000	796.56000	1 450.00000	4.90000		
				2023	1 452.50000	0.00000	0.00000	1 450.00000	2.50000		
				2024	1 452.50000	0.00000	0.00000	1 450.00000	2.50000		
<b>Всего по подпрограмме 1: «Устойчивое развитие коренных малочисленных народов Севера, Сибири и Дальнего Востока в Петропавловск-Камчатском городском округе», в том числе:</b>				2019-2024, в том числе по годам:	677.76500	0.00000	450.42000	195.14500	32.20000	Управление делами администрации	Управление делами администрации
				2019	0.00000	0.00000	0.00000	0.00000	0.00000		
				2020	297.65300	0.00000	257.73000	25.77300	14.15000		
				2021	172.04200	0.00000	144.52000	19.37200	8.15000		
				2022	103.07000	0.00000	48.17000	50.00000	4.90000		
				2023	52.50000	0.00000	0.00000	50.00000	2.50000		
				2024	52.50000	0.00000	0.00000	50.00000	2.50000		
<b>Цель: создание условий для устойчивого развития коренных малочисленных народов Севера, Сибири и Дальнего Востока (далее – КМНС) в Петропавловск-Камчатском городском округе</b>											
<b>Задача 1: Укрепление материально-технической базы традиционных отраслей хозяйствования, сохранение и развитие национальной культуры, традиций и обычаев коренных малочисленных народов Севера, Сибири и Дальнего Востока в Петропавловск-Камчатском городском округе</b>				2019-2024, в том числе по годам:	677.76500	0.00000	450.42000	195.14500	32.20000	Управление делами администрации	Управление делами администрации
				2019	0.00000	0.00000	0.00000	0.00000	0.00000		
				2020	297.65300	0.00000	257.73000	25.77300	14.15000		
				2021	172.04200	0.00000	144.52000	19.37200	8.15000		
				2022	103.07000	0.00000	48.17000	50.00000	4.90000		
				2023	52.50000	0.00000	0.00000	50.00000	2.50000		
				2024	52.50000	0.00000	0.00000	50.00000	2.50000		
1.1	Предоставление субсидий юридическим лицам (за исключением субсидий муниципальным учреждениям и унитарным предприятиям) индивидуальным предпринимателям, в том числе на:		2019-2024, в том числе по годам:	677.76500	0.00000	450.42000	195.14500	32.20000	Управление делами администрации	Управление делами администрации	
	0816060000	2019	0.00000	0.00000	0.00000	0.00000	0.00000	0.00000			
	0816060000	2020	297.65300	0.00000	257.73000	25.77300	14.15000				
	0816060000	2021	172.04200	0.00000	144.52000	19.37200	8.15000				
	0816060000	2022	103.07000	0.00000	48.17000	50.00000	4.90000				
	0816060000	2023	52.50000	0.00000	0.00000	50.00000	2.50000				
	0816060000	2024	52.50000	0.00000	0.00000	50.00000	2.50000				
1.1.1	Создание условий для устойчивого развития экономики традиционных отраслей хозяйствования коренных малочисленных народов в местах их традиционного проживания и традиционной хозяйственной деятельности (предоставление субсидий общинам коренных малочисленных народов Севера, Сибири и Дальнего Востока на приобретение оборудования и инвентаря)		2019-2024, в том числе по годам:	677.76500	0.00000	450.42000	195.14500	32.20000	Управление делами администрации	Управление делами администрации	
	081604006K 08160S006K	2019	0.00000	0.00000	0.00000	0.00000	0.00000				
	081604006K 08160S006K	2020	297.65300	0.00000	257.73000	25.77300	14.15000				
	081604006K 08160S006K	2021	172.04200	0.00000	144.52000	19.37200	8.15000				
	0816060010	2022	103.07000	0.00000	48.17000	50.00000	4.90000				
	0816060010	2023	52.50000	0.00000	0.00000	50.00000	2.50000				
	0816060010	2024	52.50000	0.00000	0.00000	50.00000	2.50000				
<b>Всего по подпрограмме 2: «Поддержка социально ориентированных некоммерческих организаций Петропавловск-Камчатского городского округа», в том числе:</b>				2019-2024, в том числе по годам:	12 092.21700	0.00000	3 721.26200	8 370.95500	0.00000	Управление делами администрации	Управление делами администрации
				2019	2 616.10000	0.00000	1 300.00000	1 316.10000	0.00000		
				2020	2 260.66300	0.00000	836.43600	1 424.22700	0.00000		
				2021	2 267.06400	0.00000	836.43600	1 430.62800	0.00000		
				2022	2 148.39000	0.00000	748.39000	1 400.00000	0.00000		
				2023	1 400.00000	0.00000	0.00000	1 400.00000	0.00000		
				2024	1 400.00000	0.00000	0.00000	1 400.00000	0.00000		

№ пункта	Наименование мероприятия	Код целевой статьи расходов бюджета	Срок реализации мероприятия	Объем финансирования, рублей,					Исполнители	Главные распорядители бюджетных средств, распорядители внебюджетных средств
				в том числе по источникам финансирования:						
				ВСЕГО	федеральный бюджет	краевой бюджет	бюджет городского округа	внебюджетные источники		
<b>Цель: создание на территории Петропавловск-Камчатского городского округа условий, способствующих развитию и функционированию социально ориентированных некоммерческих организаций</b>										
<b>Задача 1: Финансовая поддержка деятельности социально ориентированных некоммерческих организаций Петропавловск-Камчатского городского округа:</b>			2019-2024, в том числе по годам:	12 092.21700	0.00000	3 721.26200	8 370.95500	0.00000	Управление делами администрации	Управление делами администрации
			2019	2 616.10000	0.00000	1 300.00000	1 316.10000	0.00000		
			2020	2 260.66300	0.00000	836.43600	1 424.22700	0.00000		
			2021	2 267.06400	0.00000	836.43600	1 430.62800	0.00000		
			2022	2 148.39000	0.00000	748.39000	1 400.00000	0.00000		
			2023	1 400.00000	0.00000	0.00000	1 400.00000	0.00000		
			2024	1 400.00000	0.00000	0.00000	1 400.00000	0.00000		
2.1.	Предоставление субсидий юридическим лицам (за исключением субсидий муниципальным учреждениям и унитарным предприятиям), индивидуальным предпринимателям		2019-2024, в том числе по годам:	12 092.21700	0.00000	3 721.26200	8 370.95500	0.00000	Управление делами администрации	Управление делами администрации
		0826060000	2019	2 616.10000	0.00000	1 300.00000	1 316.10000	0.00000		
		0826060000	2020	2 260.66300	0.00000	836.43600	1 424.22700	0.00000		
		0826060000	2021	2 267.06400	0.00000	836.43600	1 430.62800	0.00000		
		0826060000	2022	2 148.39000	0.00000	748.39000	1 400.00000	0.00000		
		0826060000	2023	1 400.00000	0.00000	0.00000	1 400.00000	0.00000		
		0826060000	2024	1 400.00000	0.00000	0.00000	1 400.00000	0.00000		
2.1.1	Оказание финансовой поддержки социально ориентированным некоммерческим организациям, зарегистрированным в Петропавловск-Камчатском городском округе		2019-2024, в том числе по годам:	12 092.21700	0.00000	3 721.26200	8 370.95500	0.00000	Управление делами администрации	Управление делами администрации
		0826040063 0826060020 08260S0063	2019	2 616.10000	0.00000	1 300.00000	1 316.10000	0.00000		
		0826040063 0826060020 08260S0063	2020	2 260.66300	0.00000	836.43600	1 424.22700	0.00000		
		0826040063 0826060020 08260S0063	2021	2 267.06400	0.00000	836.43600	1 430.62800	0.00000		
		0826060020	2022	2 148.39000	0.00000	748.39000	1 400.00000	0.00000		
		0826060020	2023	1 400.00000	0.00000	0.00000	1 400.00000	0.00000		
		0826060020	2024	1 400.00000	0.00000	0.00000	1 400.00000	0.00000		

**Группировка объемов финансирования программных мероприятий по источникам финансирования, главным распорядителям бюджетных средств, распорядителям внебюджетных средств муниципальной программы «Реализация государственной национальной политики и укрепление гражданского единства в Петропавловск-Камчатском городском округе»**

№ пункта	Главные распорядители бюджетных средств (ГРБС)	Распорядители внебюджетных средств (РБС)	Срок реализации мероприятия	Объем финансирования, рублей,				
				ВСЕГО	в том числе по источникам финансирования			
					федеральный бюджет	краевой бюджет	бюджет городского округа	внебюджетные источники
ВСЕГО ПО ПРОГРАММЕ, в том числе:			2019-2024	12 769.98200	0.00000	4 171.68200	8 566.10000	32.20000
			2019	2 616.10000	0.00000	1 300.00000	1 316.10000	0.00000
			2020	2 558.31600	0.00000	1 094.16600	1 450.00000	14.15000
			2021	2 439.10600	0.00000	980.95600	1 450.00000	8.15000
			2022	2 251.46000	0.00000	796.56000	1 450.00000	4.90000
			2023	1 452.50000	0.00000	0.00000	1 450.00000	2.50000
			2024	1 452.50000	0.00000	0.00000	1 450.00000	2.50000
Всего по подпрограмме 1: «Устойчивое развитие коренных малочисленных народов Севера, Сибири и Дальнего Востока в Петропавловск-Камчатском городском округе», в том числе:			2019-2024	677.76500	0.00000	450.42000	195.14500	32.20000
			2019	0.00000	0.00000	0.00000	0.00000	0.00000
			2020	297.65300	0.00000	257.73000	25.77300	14.15000
			2021	172.04200	0.00000	144.52000	19.37200	8.15000
			2022	103.07000	0.00000	48.17000	50.00000	4.90000
			2023	52.50000	0.00000	0.00000	50.00000	2.50000
			2024	52.50000	0.00000	0.00000	50.00000	2.50000
1	Управление делами администрации Петропавловск-Камчатского городского округа	Общины коренных малочисленных народов Севера, Сибири и Дальнего Востока	2019-2024	677.76500	0.00000	450.42000	195.14500	32.20000
			2019	0.00000	0.00000	0.00000	0.00000	0.00000
			2020	297.65300	0.00000	257.73000	25.77300	14.15000
			2021	172.04200	0.00000	144.52000	19.37200	8.15000
			2022	103.07000	0.00000	48.17000	50.00000	4.90000
			2023	52.50000	0.00000	0.00000	50.00000	2.50000
			2024	52.50000	0.00000	0.00000	50.00000	2.50000
Всего по подпрограмме 2: «Поддержка социально ориентированных некоммерческих организаций Петропавловск-Камчатского городского округа», в том числе:			2019-2024	12 092.21700	0.00000	3 721.26200	8 370.95500	0.00000
			2019	2 616.10000	0.00000	1 300.00000	1 316.10000	0.00000
			2020	2 260.66300	0.00000	836.43600	1 424.22700	0.00000
			2021	2 267.06400	0.00000	836.43600	1 430.62800	0.00000
			2022	2 148.39000	0.00000	748.39000	1 400.00000	0.00000
			2023	1 400.00000	0.00000	0.00000	1 400.00000	0.00000
			2024	1 400.00000	0.00000	0.00000	1 400.00000	0.00000
1	Управление делами администрации Петропавловск-Камчатского городского округа		2019-2024	12 092.21700	0.00000	3 721.26200	8 370.95500	0.00000
		2019	2 616.10000	0.00000	1 300.00000	1 316.10000	0.00000	
		2020	2 260.66300	0.00000	836.43600	1 424.22700	0.00000	
		2021	2 267.06400	0.00000	836.43600	1 430.62800	0.00000	
		2022	2 148.39000	0.00000	748.39000	1 400.00000	0.00000	
		2023	1 400.00000	0.00000	0.00000	1 400.00000	0.00000	
		2024	1 400.00000	0.00000	0.00000	1 400.00000	0.00000	

АДМИНИСТРАЦИЯ  
ПЕТРОПАВЛОВСК-КАМЧАТСКОГО ГОРОДСКОГО ОКРУГА

## ПОСТАНОВЛЕНИЕ

13.03.2020 г. № 451

### О внесении изменений в постановление администрации Петропавловск-Камчатского городского округа от 13.10.2016 № 1986 «Об утверждении муниципальной программы «Обеспечение защиты населения от чрезвычайных ситуаций и совершенствование гражданской обороны, профилактика правонарушений, экстремизма, терроризма и асоциальных явлений в Петропавловск-Камчатском городском округе»

В соответствии с Решением Городской Думы Петропавловск-Камчатского городского округа от 25.12.2019 № 216-нд «О внесении изменений в Решение Городской Думы Петропавловск-Камчатского городского округа от 06.11.2019 № 211-нд «О бюджете Петропавловск-Камчатского городского округа на 2020 год и плановый период 2021-2022 годов», пунктом 4.35 Порядка разработки и реализации муниципальных программ Петропавловск-Камчатского городского округа, утвержденного постановлением администрации Петропавловск-Камчатского городского округа от 27.06.2013 № 1840,

ПОСТАНОВЛЯЮ:

1. Внести в муниципальную программу «Обеспечение защиты населения от чрезвычайных ситуаций и совершенствование гражданской обороны, профилактика правонарушений, экстремизма, терроризма и асоциальных явлений в Петропавловск-Камчатском городском округе», утвержденную постановлением администрации Петропавловск-Камчатского городского округа от 13.10.2016 № 1986 (далее – муниципальная программа), следующие изменения:

1.1. строку девятую паспорта муниципальной программы изложить в следующей редакции:

«Объемы и источники финансирования программы	Всего 449 765,25146 тысяч рублей (далее – тыс. рублей), в том числе: - бюджет Петропавловск-Камчатского городского округа – 440 287,99375 тыс. рублей; - краевой бюджет – 9 477,25771 тыс. рублей.»;
--	--

- 1.2. пункт 1.12 изложить в редакции согласно приложению 1;  
1.3. пункт 2.10 изложить в редакции согласно приложению 2;  
1.4. подпункт 2.12.1 исключить;  
1.5. раздел 3 изложить в редакции согласно приложению 3;  
1.6. пункт 4.5 изложить в редакции согласно приложению 4;  
1.7. пункт 4.7 изложить в редакции согласно приложению 5;  
1.8. пункт 4.11 изложить в редакции согласно приложению 6;  
1.9. пункт 4.14 изложить в редакции согласно приложению 7;  
1.10. пункт 4.17 изложить в редакции согласно приложению 8;  
1.11. пункт 4.20 изложить в редакции согласно приложению 9;  
1.12. пункт 4.24 изложить в редакции согласно приложению 10;  
1.13. приложение изложить в редакции согласно приложению 11.

2. Управлению делами администрации Петропавловск-Камчатского городского округа опубликовать настоящее постановление в газете «Град Петра и Павла» и разместить на официальном сайте администрации Петропавловск-Камчатского городского округа в информационно-телекоммуникационной сети «Интернет».

3. Настоящее постановление вступает в силу после дня его официального опубликования.

4. Контроль за исполнением настоящего постановления возложить на начальника Управления по обеспечению безопасности жизнедеятельности населения администрации Петропавловск-Камчатского городского округа.

**Временно исполняющий полномочия Главы  
Петропавловск-Камчатского городского округа  
К.В. Брызгин**

**Приложение 1  
к постановлению администрации  
Петропавловск-Камчатского  
городского округа  
от 13.03.2020 № 451**

1.12. Решение выявленных проблем, учитывая финансовые возможности бюджета Петропавловск-Камчатского городского округа и полномочия органов администрации Петропавловск-Камчатского городского округа в среднесрочном периоде, возможно путем реализации следующего варианта действий:

№ п/п	Наименование Варианта	Краткая характеристика	Сильные стороны, преимущества	Слабые стороны, риски
1	Реализация комплекса мер по совершенствованию гражданской обороны и защиты населения городского округа	- проведение ремонта и доукомплектование убежищ; - обучение населения и проведение тренировок по вопросам гражданской обороны и действиям при ЧС; - поддержание в состоянии постоянной готовности к использованию систем оповещения населения	Повышение эффективности расходования средств бюджета городского округа, направляемых на реализацию полномочий городского округа в сфере гражданской обороны и защиты населения городского округа	Низкая активность населения в части посещения занятий проводимых на учебно-консультационных пунктах.
2	Реализация комплекса мер по профилактике и предотвращению правонарушений	Проведение мероприятий по предупреждению правонарушений и преступлений среди населения городского округа	Возможность проводить целевые мероприятия с привлечением соответствующего исполнительного органа, как следствие увеличение числа мероприятий по профилактике правонарушений, терроризма и экстремизма.	Негативное влияние средств массовой информации, низкая активность населения в части поддержания правопорядка, противодействия терроризму и экстремизму, сложность во взаимодействии с органами исполнительной власти
3	Реализация комплекса мер по профилактике терроризма и экстремизма	Проведение мероприятий по профилактике терроризма и экстремизма среди населения городского округа. Приобретение оборудования для обеспечения антитеррористической защищенности мест массового отдыха населения.	Охват всего населения городского округа. Усиление авторитета надзорных и исполнительных органов	
4	Реализация комплекса мер по построению и развитию АПК «Безопасный город», обеспечение комплексной безопасности учреждений социальной сферы в Петропавловск-Камчатском городском округе	- анализ и предоставление информации для реализации полномочий органов администрации городского округа в области безопасности жизнедеятельности населения; - взаимодействие ЕДДС с силами и средствами городского звена КТП РСЧС Петропавловск-Камчатского городского округа.	- повышения эффективности реализации полномочий органов администрации городского округа в области безопасности жизнедеятельности населения; - создание единого информационного пространства антикризисного управления; обеспечение организационно-методической и программно-технической совместимости сегментов, подсистем и компонентов АПК «Безопасный город»	Отсутствие утвержденного Проекта построения АПК «Безопасный город».

**Приложение 2  
к постановлению администрации  
Петропавловск-Камчатского  
городского округа  
от 13.03.2020 № 451**

2.10. Основными показателями планируемых результатов решения поставленных задач для достижения целей настоящей программы являются:

№	Наименование задач	Наименование целевых показателей (индикаторов)	Единица измерения	Значение целевых показателей (индикаторов)	
				До начала реализации программы	В результате реализации программы
Подпрограмма 1: «Совершенствование гражданской обороны и защиты населения»					
Цель подпрограммы 1: Повышение уровня защиты населения и территории Петропавловск-Камчатского городского округа от чрезвычайных ситуаций природного и техногенного характера, при организации и осуществлении мероприятий по территориальной обороне и гражданской обороне, а также по минимизации и (или) ликвидации последствий проявлений терроризма и экстремизма в границах округа, по обеспечению безопасности людей на водных объектах					
Задача 1: оповещение населения городского округа при возникновении чрезвычайных ситуаций природного и техногенного характера (далее – ЧС), а также при организации осуществления мероприятий по территориальной обороне и гражданской обороне, а также развитие системы мониторинга и прогнозирования чрезвычайных ситуаций природного и техногенного характера на территории городского округа					
1.1 Информатизация					
1.1.1	Развитие комплексной системы экстренного оповещения населения об угрозе возникновения или о возникновении чрезвычайных ситуаций природного и техногенного характера в Петропавловск-Камчатском городском округе	Количество приобретенных комплектов оконечных устройств системы голосового оповещения населения (штук в год)	штука	5	29
		Количество внедренных (установленных) оконечных устройств систем голосового оповещения о природных, техногенных и иных угрозах (рисках) общественной безопасности населения	штука (нарастающим итогом)	0	34
		Диапазон охвата (покрытия) территории Петропавловск-Камчатского городского округа	Процентное соотношение к 100 % (нарастающим итогом)	0	43

№	Наименование задач	Наименование целевых показателей (индикаторов)	Единица измерения	Значение целевых показателей (индикаторов)	
				До начала реализации программы	В результате реализации программы
Задача 2: Обеспечение постоянной готовности сил и средств гражданской обороны, обучение населения действиям при осуществлении мероприятий по территориальной обороне и гражданской обороне на территории городского округа, защита населения и территории городского округа от чрезвычайных ситуаций природного и техногенного характера, проведение мероприятий по минимизации и (или) ликвидации последствий проявлений терроризма и экстремизма в границах городского округа, по обеспечению безопасности людей на водных объектах					
2.1 Формирование запасов					
2.1.1	Создание и содержание в целях гражданской обороны (ГО) запасов	Обеспеченность населения Петропавловск-Камчатского городского округа материальными средствами жизнеобеспечения	Процент	100	100
		Своевременное освежение неснижаемого запаса материальных ценностей Петропавловск-Камчатского городского округа	Процент	100	100
2.2 Содержание, капитальный, текущий ремонт объектов нежилого фонда муниципальной собственности					
2.2.1	Оснащение и содержание в готовности пункта управления руководителя гражданской обороной Петропавловск-Камчатского городского округа	Готовность ЗС ГО – запасного пункта управления руководителя ГО к функционированию по назначению	Процент	94	100
		Объем выполненных работ по текущему ремонту запасного пункта управления руководителя ГО	Процент	0	100
2.3 Обеспечение пожарной безопасности					
2.3.1	Установка системы охранно-пожарной сигнализации на пункте управления руководителя гражданской обороны Петропавловск-Камчатского городского округа (Советская, 37)	Обеспечение пожарной безопасности на запасном пункте управления руководителя гражданской обороны Петропавловск-Камчатского городского округа	Процент	50	100
2.3.2	Оказание финансовой поддержки общественным объединениям пожарной охраны	Количество конкурсов, проведенных Управлением для оказания финансовой поддержки общественным объединениям пожарной охраны	штука	1	4
		Освоение средств финансовой поддержки общественных объединений пожарной охраны	Процент	0	100
2.4 Организация муниципальных мероприятий (смотры, конкурсы, фестивали, выставки, ярмарки, семинары, круглые столы, соревнования, праздничные мероприятия, гуляния, субботники, учения, чествование и т.п.)					
2.4.1	Проведение практических учений по приведению сил и средств городского звена КТП РСЧС ПКГО и спасательных служб, предназначенных для решения задач гражданской обороны и защиты населения и территории городского округа от чрезвычайных ситуаций природного и техногенного характера к действиям по назначению:	Количество проведенных практических учений	штука	19	37
		Количество договоров, заключенных с организациями, привлекаемыми к участию в практических учениях	штука	12	37
2.5 Организация мероприятий в области защиты населения и территорий от чрезвычайных ситуаций в Петропавловск-Камчатском городском округе					
2.5.1	Проведение снеготавинного мониторинга лавиноопасных участков, расположенных на территории Петропавловск-Камчатского городского округа	Количество договоров, заключенных с организациями, привлекаемыми к мониторингу и предоставлению своевременной информации по лавиноопасным участкам	штука	0	2
		Количество поступивших информационных бюллетеней по результатам мониторинга лавиноопасных участков в границах Петропавловск-Камчатского городского округа	штука	0	36
		Количество мероприятий, проведенных по ликвидации угрозы бесконтрольного схода лавин по поступившей от привлеченной организации информации	штука	0	6
Задача 3: Совершенствование функционирования постоянно действующего органа управления и обеспечение деятельности органа повседневного управления городским звеном КТП РСЧС ПКГО					
3.1	Обеспечение исполнения мероприятий программ и полномочий органов администрации городского округа, в том числе выполнение государственных полномочий Камчатского края (содержание органов администрации городского округа)	Уровень исполнения полномочий Управления по обеспечению безопасности жизнедеятельности населения администрации Петропавловск-Камчатского городского округа	Процент	99,38	100
		Уровень исполнения мероприятий программы УОБЖН	Процент	100	100
3.2	Обеспечение реализации муниципальных услуг и функций, в том числе по выполнению государственных полномочий Камчатского края (содержание муниципальных учреждений городского округа)	Уровень исполнения полномочий муниципальным подведомственным учреждением Петропавловск-Камчатского городского округа	Процент	95,77	100
		Уровень исполнения мероприятий программы подведомственным учреждением МКУ ЦУКС	Процент	97,23	100
Подпрограмма 2: «Профилактика правонарушений, межнациональных (межэтнических) и межконфессиональных конфликтов»					
Цель подпрограммы 2: обеспечение безопасности граждан путем снижения уровня преступлений и правонарушений на территории Петропавловск-Камчатского городского округа					
Задача 1: Создание условий для привлечения граждан к охране общественного порядка, проведение профилактики совершения правонарушений и преступлений					
1.1 Оказание поддержки гражданам и их объединениям, участвующим в охране общественного порядка, создание условий для деятельности народных дружин					
1.1.1	Создание условий для деятельности народных дружин	Количество членов народной дружины	человек в группе	40	30
		Количество массовых мероприятий, с привлечением членов народных дружин к обеспечению общественного порядка	штука	20	116
		Количество рейдов и оперативно-профилактических мероприятий с участием членов народных дружин	штук в год	5	43
1.2 Информационные услуги (размещение в СМИ, изготовление печатной продукции, баннеров, наглядных материалов и т.п.)					
1.2.1	Изготовление и размещение рекламы по профилактике безнадзорности и правонарушений	Количество объектов рекламы (баннеров), размещенных на территории Петропавловск-Камчатского городского округа	штука	9	6
1.2.2	Изготовление и распространение среди населения листовок по профилактике правонарушений	Количество печатной продукции, распространенной среди населения	штука (нарастающим итогом)	53580	72000
Подпрограмма 3: «Профилактика терроризма и экстремизма»					
Цель подпрограммы 3: Повышение уровня защищенности жизни и спокойствия граждан, проживающих на территории Петропавловск-Камчатского городского округа					
Задача 1: информирование граждан, проживающих на территории Петропавловск-Камчатского городского округа, о методах предупреждения угрозы террористического акта, минимизации и ликвидации последствий его проявления, разъяснение сущности терроризма и его общественной опасности, формирования стойкого неприятия обществом, прежде всего молодежью, идеологии терроризма в различных его проявлениях, а так же осуществление комплекса дополнительных мер антитеррористической защищенности объектов (территорий) при проведении массовых мероприятий					
1.1 Информационные услуги (размещение в СМИ, изготовление печатной продукции, баннеров, наглядных материалов и т.п.)					
1.1.1	Изготовление и размещение рекламы по противодействию терроризму и экстремизму	Количество объектов рекламы (баннеров), размещенных на территории Петропавловск-Камчатского городского округа	штука	2	6
1.1.2	Изготовление и распространение печатной продукции по профилактике терроризма и экстремизма	Количество печатной продукции, распространенной среди населения	штука (нарастающим итогом)	4700	72000
1.2 Обеспечение антитеррористической безопасности					
1.2.1	Обеспечение антитеррористической защиты при проведении массовых мероприятий	Количество заключенных договоров для обеспечения мероприятий по безопасности населения при проведении массовых мероприятий с привлечением частных охранных организаций (ЧОО)	штука	0	43
		Доля освоения финансового обеспечения	Процент	0	100
		Количество мероприятий с применением арочных металлодетекторов для обеспечения безопасности населения при проведении массовых мероприятий	штука	5	37

№	Наименование задач	Наименование целевых показателей (индикаторов)	Единица измерения	Значение целевых показателей (индикаторов)	
				До начала реализации программы	В результате реализации программы
Подпрограмма 4: «Построение и развитие аппаратно-программного комплекса «Безопасный город», обеспечение комплексной безопасности учреждений социальной сферы в Петропавловск-Камчатском городском округе»					
Цель подпрограммы 4: Создание единой информационной среды автоматизированного управления угрозами и рисками общественной безопасности на территории городского округа, повышение оснащенности современными программно-техническими средствами и системами связи органов повседневного управления КТП РСЧС ПКГО					
Задача 1: повышение уровня защищенности жизни и спокойствия граждан, проживающих на территории Петропавловск-Камчатского городского округа					
1.1 Информатизация					
1.1.1	Построение и развитие аппаратно-программного комплекса «Безопасный город», обеспечение комплексной безопасности учреждений социальной сферы в городе Петропавловске-Камчатском	Количество точек видеонаблюдения системы «Безопасный город»	штук вкл. в одну систему (нарастающим итогом)	62	101
		Количество общеобразовательных учреждений, учреждений дополнительного образования детей и муниципальных дошкольных образовательных учреждений, оснащенных автоматизированной охранно-пожарной сигнализацией, интегрированной в АПК «Безопасный город» с централизованным выводом информации в ЕДДС МКУ «ЦУКС города Петропавловска-Камчатского»	штук вкл. в одну систему (нарастающим итогом)	51	94

Приложение 3  
к постановлению администрации  
Петропавловск-Камчатского  
городского округа  
от 13.03.2020 № 451

### Раздел 3. Ресурсное обеспечение реализации муниципальной программы

- 3.1. Для наиболее полного и результативного решения поставленных задач необходимо финансирование в размере 449 765,25146 тысяч рублей, в том числе по подпрограммам:
- 3.1.1 подпрограмма 1 «Совершенствование гражданской обороны и защиты населения» – 429 668,70296 тысяч рублей;
- 3.1.2 подпрограмма 2: «Профилактика правонарушений, межнациональных (межэтнических) и межконфессиональных конфликтов» – 3 778,80000 тысяч рублей;
- 3.1.3 подпрограмма 3: «Профилактика терроризма и экстремизма» – 4 303,64492 тысяч рублей;
- 3.1.4 подпрограмма 4: «Построение и развитие АПК «Безопасный город», обеспечение комплексной безопасности учреждений социальной сферы в Петропавловск-Камчатском городском округе» – 12 014,10358 тысяч рублей.
- 3.2. Обеспечение процесса реализации Программы производится за счет средств краевого бюджета и бюджета городского округа.
- 3.3. Привлечение финансирования осуществляется из краевого бюджета в рамках реализации Государственной программы Камчатского края «Безопасная Камчатка», утвержденной постановлением Правительства Камчатского края от 14.11.2016 № 448-П.
- 3.4. Внебюджетные источники отсутствуют. Объем бюджетных ассигнований на финансовое обеспечение Программы утверждается решением Городской Думы Петропавловск-Камчатского городского округа о бюджете Петропавловск-Камчатского городского округа по соответствующей целевой статье расходов бюджета городского округа.
- 3.5. Ресурсное обеспечение программы:

Наименование источника	Объем финансовых средств, тыс. рублей							Описание механизма привлечения, ссылки на соглашения, другие подтверждающие документа
	всего	в том числе по годам						
		2019	2020	2021	2022	2023	2024	
Краевой бюджет	9 477,25771	5 177,25771	4 300,00000	0,0	0,0	0,0	0,0	1. Соглашение о реализации закона Камчатского края о краевом бюджете на текущий финансовый год в части предоставления субсидии из средств краевого бюджета бюджету Петропавловск-Камчатского городского округа от 21.01.2019 № 3/МСП/6-С 2. Соглашение о предоставлении из краевого бюджета бюджету Петропавловск-Камчатского городского округа на реализацию отдельных мероприятий подпрограмм Государственной программы Камчатского края «Безопасная Камчатка» от 08.04.2019 № 60/МСП
Бюджет городского округа	440 287,99375	78 386,36660	78 892,27665	77 853,04058	78 651,80376	63 252,25308	63 252,25308	В пределах лимитов бюджетных ассигнований, доведенных до главных распорядителей бюджетных средств
Итого	449 765,25146	83 563,62431	83 192,27665	77 853,04058	78 651,80376	63 252,25308	63 252,25308	

Приложение 4  
к постановлению администрации  
Петропавловск-Камчатского  
городского округа  
от 13.03.2020 № 451

#### 4.5. Обоснование затрат по мероприятиям Подпрограммы 1:

№	Наименование мероприятия	Период	Расчет затрат
Подпрограмма 1: «Совершенствование гражданской обороны и защиты населения»			
1	Информатизация	2019-2024	<p>Объемы финансирования определены на основе существующей стоимости необходимых товаров и коммерческих предложений организаций, оказывающих их поставку. Объем финансирования мероприятия складывается из стоимости приобретения:</p> <p>В 2019 году: 9 754,51542 тыс. руб.</p> <p>- Приобретение 9-ти комплексов громкоговорящего оповещения П-166 – 7 307,90100 тыс. руб. (бюджет края 3 653,95050 тыс. руб., бюджет ПКГО 3 653,95050 тыс. руб.);</p> <p>- Установка 14-ти комплексов громкоговорящего оповещения П-166 – 2 446,61442 тыс. руб. (бюджет края 1 223,30721 тыс. руб., бюджет ПКГО 1 223,30721 тыс. руб.);</p> <p>- Разработка проектно-сметной документации муниципальной автоматизированной системы централизованного оповещения населения Петропавловск-Камчатского городского округа – 0,00000 тыс. руб. (бюджет края 0,00000 тыс. руб., бюджет ПКГО 0,00000 тыс. руб.);</p> <p>В 2020 году: 8 000,00000 тыс. руб.</p> <p>- Приобретение и установка 6-ти комплексов громкоговорящего оповещения П-166 – 8 000,00000 тыс. руб. (бюджет края 4 000,00000 тыс. руб., бюджет ПКГО 4 000,00000 тыс. руб.) Стоимость одного комплекса с установкой 1 333,33333 тыс. руб.;</p> <p>В 2021 году: 4 500,00000 тыс. руб.</p> <p>- Приобретение и установка 4-х комплексов громкоговорящего оповещения П-166 – 4 500,00000 тыс. руб. Стоимость одного комплекса с установкой 1 125,00000 тыс. руб.;</p> <p>В 2022 году: 4 500,00000 тыс. руб.</p> <p>- Приобретение и установка 4-х комплексов громкоговорящего оповещения П-166 – 4 500,00000 тыс. руб. Стоимость одного комплекса с установкой 1 125,00000 тыс. руб.;</p> <p>В 2023 году: 2 420,00000 тыс. руб.</p> <p>- Приобретение и установка 2-х комплексов громкоговорящего оповещения П-166 – 2 420,00000 тыс. руб. Стоимость одного комплекса с установкой 1 210,00000 тыс. руб.;</p> <p>В 2024 году: 4 500,00000 тыс. руб.</p> <p>- Приобретение и установка 4-х комплексов громкоговорящего оповещения П-166 – 4 500,00000 тыс. руб. Стоимость одного комплекса с установкой 1 125,00000 тыс. руб.</p>
2	Формирование запасов	2019, 2020, 2023	<p>Объемы финансирования определены на основе существующей стоимости необходимых товаров и коммерческих предложений организаций, оказывающих их поставку. Объем финансирования мероприятия складывается из стоимости приобретения:</p> <p>В 2019 году: 386,60700 тыс. руб.</p> <p>- Закупка индивидуальных противохимических пакетов ИПП-11 на сумму 11,66000 тыс. руб. (53 шт. по цене 0,22000 тыс. руб.);</p> <p>- Закупка комплектов постельных принадлежностей на сумму 374,94700 тыс. руб.:</p> <p>50 шт. матрацев спальных по цене 1,51074 тыс. руб./шт.;</p> <p>79 шт. подушек синтепоновых по цене 0,54500 тыс. руб./шт.;</p> <p>79 шт. одеял синтепоновых по цене 1,28000 тыс. руб./шт.;</p> <p>79 комплектов постельного белья по цене 1,96500 тыс. руб./шт.</p>

№	Наименование мероприятия	Период	Расчет затрат
			<p>В 2020 году: 500,00000 тыс. руб. Закупка вещевого имущества: - Костюм мужской из антипиллингового флиса на подкладке на сумму 230,00000 тыс. руб. (50 шт. по цене за единицу 4,60000 тыс. руб.); - Сапоги мужские ЭВА с вкладным термо чулком на сумму 71,50000 тыс. руб. (50 шт. по цене за единицу 1,43000 тыс. руб.); - Рукавицы флисовые утепленные с откидным клапаном на сумму 37,50000 тыс. руб. (50 шт. по цене за единицу 0,75000 тыс. руб.); - Шапка флисовая на сумму 35,00000 тыс. руб. (50 шт. по цене за единицу 0,70000 тыс. руб.); - Кроссовки на сумму 70,00000 тыс. руб. (50 шт. по цене за единицу 1,40000 тыс. руб.); - Рубашка поло с длинным рукавом на сумму 48,00000 тыс. руб. (50 шт. по цене за единицу 0,96000 тыс. руб.); - Носки на сумму 8,00000 тыс. руб. (50 шт. по цене за единицу 0,16000 тыс. руб.); В 2023 году: 2 080,00000 тыс. руб. - 3 дизельных генератора 20 кВт – 1 380,00000 тыс. руб. (стоимость единицы составляет 460,00000 тыс. руб.); - 10 мотопомп на сумму 700,00000 тыс. руб. (стоимость единицы составляет 70,00000 тыс. руб.).</p>
3	Содержание, капитальный, текущий ремонт объектов нежилого фонда муниципальной собственности (ЗС ГО)	2019	<p>Объемы финансирования определены на основе существующей стоимости коммерческих предложений организаций, оказывающих данный вид услуг (работ). Объем финансирования мероприятия складывается из стоимости: В 2019 году: 633,50000 тыс. руб. - ремонт запасного пункта управления руководителя ГО Петропавловск-Камчатского городского округ (Советская, 37) – 633,50000 тыс. руб.</p>
4	Обеспечение пожарной безопасности	2019-2022	<p>Объемы финансирования определены на основе существующей стоимости коммерческих предложений организаций, оказывающих данный вид услуг (работ). Объем финансирования мероприятия складывается из стоимости: В 2019 году: 300,00000 тыс. руб. - монтажные работы по установке системы охранно-пожарной сигнализации в помещении запасного пункта управления руководителя ГО Петропавловск-Камчатского городского округа стоимостью 300,00000 тыс. руб. В соответствии с постановлением администрации «О порядке предоставления субсидии общественным объединениям пожарной охраны из бюджета Петропавловск-Камчатского городского округа», объем финансирования мероприятия складывается из расчета предоставленной сметы расходов некоммерческой организации (за исключением государственных и муниципальных учреждений), участвующей в конкурсе и выигравшей субсидию на реализацию мероприятий для участия в профилактике и (или) тушении пожаров и проведении аварийно-спасательных работ. Объем финансирования мероприятия складывается из стоимости: В 2019 году: 0,00000 тыс. руб. - Оказание финансовой поддержки общественным объединениям пожарной охраны (По результатам проведенного конкурса на получение субсидии общественными объединениями пожарной охраны из бюджета Петропавловск-Камчатского городского округа, не поступило заявок) 0,00000 тыс. руб. С 2020 по 2022 год предусмотрена субсидия в размере по 100,00000 тыс. руб. каждый год: - Оказание финансовой поддержки общественным объединениям пожарной охраны 100,00000 тыс. руб.;</p>
5	Организация муниципальных мероприятий (смотры, конкурсы, фестивали, выставки, ярмарки, семинары, круглые столы, соревнования, праздничные мероприятия, гуляния, субботники, учения, чествование и т.п.):	2019-2024	<p>Объемы финансирования определены на основе существующей стоимости необходимых коммерческих предложений организаций, оказывающих услуги. Объем финансирования мероприятия складывается из стоимости заключенных муниципальных контрактов. В 2019 году: 939,84600 тыс. руб.: - по предоставлению услуг для функционирования служб городского звена КТП РСЧС ПКГО, связанных с проведением командно-штабных учений (практических тренировок) городского звена КТП РСЧС ПКГО из них УОБЖ 0,00000 тыс. руб.; УЭРиИО 80,55100 тыс. руб. (услуги по обеспечению мероприятий службы торговли и питания на пунктах временного размещения населения); УКХиЖФ 859,29500 тыс. руб. (услуги по развёртыванию элементов пунктов временного размещения населения); С 2020 по 2021 год по 705,00000 тыс. руб. каждый год: - по предоставлению услуг для функционирования служб городского звена КТП РСЧС ПКГО, связанных с проведением командно-штабных учений (практических тренировок) городского звена КТП РСЧС ПКГО из них УОБЖ 100,00000 тыс. руб. (услуги по развёртыванию элементов пунктов временного размещения населения); УЭРиИО 110,00000 тыс. руб. (услуги по обеспечению мероприятий службы торговли и питания на пунктах временного размещения населения); УКХиЖФ 495,00000 тыс. руб. (услуги по развёртыванию элементов пунктов временного размещения населения); В 2022 году: 855,00000 тыс. руб.: - по предоставлению услуг для функционирования служб городского звена КТП РСЧС ПКГО, связанных с проведением командно-штабных учений (практических тренировок) городского звена КТП РСЧС ПКГО из них УОБЖ 250,00000 тыс. руб. (услуги по развёртыванию элементов пунктов временного размещения населения); УЭРиИО 110,00000 тыс. руб. (услуги по обеспечению мероприятий службы торговли и питания на пунктах временного размещения населения); УКХиЖФ 495,00000 тыс. руб. (услуги по развёртыванию элементов пунктов временного размещения населения); С 2023 по 2024 год по 470,00000 тыс. руб. каждый год: - по предоставлению услуг для функционирования служб городского звена КТП РСЧС ПКГО, связанных с проведением командно-штабных учений (практических тренировок) городского звена КТП РСЧС ПКГО из них УОБЖ 360,00000 тыс. руб. (услуги по развёртыванию элементов пунктов временного размещения населения); УЭРиИО 110,00000 тыс. руб. (услуги по обеспечению мероприятий службы торговли и питания на пунктах временного размещения населения).</p>
6	Организация мероприятий в области защиты населения и территорий от чрезвычайных ситуаций в Петропавловск-Камчатском городском округе	2019-2020	<p>Объемы финансирования определены на основе существующей стоимости коммерческого предложения организации, оказывающих данный вид услуг (работ). Объем финансирования мероприятия складывается в соответствии со сметой расходов: - Подготовительные и вспомогательные работы (оборудование пунктов стационарных/маршрутных наблюдений, оборудование лавиносборов дистанционными снегомерными рейками); - Полевые работы (сбор синоптической информации, стратиграфические наблюдения в снежной толще в зоне отрыва лавин, наблюдения за высотой снега в лавиносборах, маршрутная оценка состояния снежного покрова в лавиносборах и его устойчивости, обследование и регистрация (описание) сошедших лавин); - Составление лавинных бюллетеней с предоставлением специализированной гидрометеорологической информации (далее – СГМИ) о текущей снеголавинной обстановки; - Разработка рекомендаций о мерах противолавинной защиты объектов в городе; В 2019 году: 889,02000 тыс. руб.: - Получение СГМИ о состоянии снегонакопления в лавиносборах и предотвращения возможного самопроизвольного схода лавин по результатам проведенных специализированных снеголавинных наблюдений (мониторинга снеголавинной обстановки) в период с 01 октября по 31 декабря 2019 года; В 2020 году: 2 247,00000 тыс. руб. - Получение СГМИ о состоянии снегонакопления в лавиносборах и предотвращения возможного самопроизвольного схода лавин по результатам проведенных специализированных снеголавинных наблюдений (мониторинга снеголавинной обстановки) в период с 01 января по 31 мая 2020 года и с 01 октября по 31 декабря 2020 года.</p>
7	Организация обеспечения деятельности органа администрации Петропавловск-Камчатского городского округа	2019-2024	<p>В соответствии со сметой расходов на содержание Управления по обеспечению безопасности жизнедеятельности населения администрации Петропавловск-Камчатского городского округа.</p>
8	Обеспечение реализации муниципальных услуг и функций, в том числе по выполнению государственных полномочий Камчатского края (содержание муниципальных учреждений городского округа)	2019-2024	<p>В соответствии со сметой расходов на содержание муниципального казенного учреждения «Центр управления кризисными ситуациями города Петропавловска-Камчатского».</p>

4.7. Основные показатели эффективности реализации программных мероприятий в процессе получения планируемых результатов:

№	Наименование мероприятия	Наименование целевых показателей (индикаторов)	Единица измерения	Значение целевых показателей (индикаторов)						
				базовые	по годам реализации программы					
					2019	2020	2021	2022	2023	2024
Подпрограмма 1. «Совершенствование гражданской обороны и защиты населения»										
Цели подпрограммы 1: Повышение уровня защиты населения и территории Петропавловск-Камчатского городского округа от чрезвычайных ситуаций природного и техногенного характера, при организации и осуществлении мероприятий по территориальной обороне и гражданской обороне, а также по минимизации и (или) ликвидации последствий проявлений терроризма и экстремизма в границах Петропавловск-Камчатского городского округа, по обеспечению безопасности людей на водных объектах										
Задача 1: оповещение населения Петропавловск-Камчатского городского округа при возникновении чрезвычайных ситуаций природного и техногенного характера (далее – ЧС), а также при организации и осуществлении мероприятий по территориальной обороне и гражданской обороне, а также развитие системы мониторинга и прогнозирования чрезвычайных ситуаций природного и техногенного характера на территории Петропавловск-Камчатского городского округа										
1.1 Информатизация										
1.1.1	Развитие комплексной системы экстренного оповещения населения об угрозе возникновения или о возникновении чрезвычайных ситуаций природного и техногенного характера в Петропавловск-Камчатском городском округе	Количество приобретенных комплектов оконечных устройств системы голосового оповещения населения (штук в год)	штука	5	9	6	4	4	2	4
		Количество внедренных (установленных) оконечных устройств систем голосового оповещения о природных, техногенных и иных угрозах (рисках) общественной безопасности населения	штука (нарастающим итогом)	0	14	20	24	28	30	34
		Диапазон охвата (покрытия) территории Петропавловск-Камчатского городского округа	Процентное соотношение к 100 % (нарастающим итогом)	0	18	25	30	35	38	43
Задача 2: обеспечение постоянной готовности сил и средств гражданской обороны, обучение населения действиям при осуществлении мероприятий по территориальной обороне и гражданской обороне на территории Петропавловск-Камчатского городского округа, защита населения и территории городского округа от чрезвычайных ситуаций природного и техногенного характера, проведение мероприятий по минимизации и (или) ликвидации последствий проявлений терроризма и экстремизма в границах городского округа, по обеспечению безопасности людей на водных объектах										
2.1 Формирование запасов										
2.1.1	Создание и содержание в целях гражданской обороны (ГО) запасов	Обеспеченность населения Петропавловск-Камчатского городского округа материальными средствами жизнеобеспечения	Процент	100	100	100	100	100	100	100
		Своевременное освежение неснижаемого запаса материальных ценностей Петропавловск-Камчатского городского округа	Процент	100	100	100	-	-	100	-
2.2 Содержание, капитальный, текущий ремонт объектов нежилого фонда муниципальной собственности										
2.2.1	Оснащение и содержание в готовности пункта управления руководителя гражданской обороной Петропавловск-Камчатского городского округа	Готовность ЗС ГО – запасного пункта управления руководителя ГО к функционированию по назначению	Процент	94	100	-	-	-	-	-
		Объем выполненных работ по текущему ремонту запасного пункта управления руководителя ГО	Процент	0	100	-	-	-	-	-
2.3 Обеспечение пожарной безопасности										
2.3.1	Установка системы охранно-пожарной сигнализации на пункте управления руководителя гражданской обороны Петропавловск-Камчатского городского округа (Советская, 37)	Обеспечение пожарной безопасности на запасном пункте управления руководителя гражданской обороны Петропавловск-Камчатского городского округа	Процент	50	100	-	-	-	-	-
2.3.2	Оказание финансовой поддержки общественным объединениям пожарной охраны	Количество конкурсов, проведенных Управлением для оказания финансовой поддержки общественным объединениям пожарной охраны	штука	1	1	1	1	1	-	-
		Освоение средств финансовой поддержки общественных объединений пожарной охраны	Процент	0	0	100	100	100	-	-
2.4 Организация муниципальных мероприятий (смотры, конкурсы, фестивали, выставки, ярмарки, семинары, круглые столы, соревнования, праздничные мероприятия, гуляния, субботники, учения, чествование и т.п.)										
2.4.1	Проведение практических учений по приведению сил и средств городского звена КТП РСЧС ПКГО и спасательных служб, предназначенных для решения задач гражданской обороны и защиты населения и территории городского округа от чрезвычайных ситуаций природного и техногенного характера к действиям по назначению:	Количество проведенных практических учений	штука	19	10	7	7	7	3	3
		Количество договоров, заключенных с организациями, привлекаемыми к участию в практических учениях	штука	12	10	7	7	7	3	3
2.5 Организация мероприятий в области защиты населения и территорий от чрезвычайных ситуаций в Петропавловск-Камчатском городском округе										
2.5.1	Проведение снеголавиноопасного мониторинга лавиноопасных участков, расположенных на территории Петропавловск-Камчатского городского округа	Количество договоров, заключенных с организациями, привлекаемыми к мониторингу и предоставлению своевременной информации по лавиноопасным участкам	штука	0	1	1	-	-	-	-
		Количество поступивших информационных бюллетеней по результатам мониторинга лавиноопасных участков в границах Петропавловск-Камчатского городского округа	штука	0	8	28	-	-	-	-
		Количество мероприятий, проведенных по ликвидации угрозы неконтролируемого схода лавин по поступившей от привлеченной организации информации	штука	0	0	6	-	-	-	-
Задача 3: совершенствование функционирования постоянно действующего органа управления и обеспечение деятельности органа повседневного управления городским звеном КТП РСЧС ПКГО										
3.1	Обеспечение исполнения мероприятий программ и полномочий органов администрации городского округа, в том числе выполнение государственных полномочий Камчатского края (содержание органов администрации городского округа)	Уровень исполнения полномочий Управления по обеспечению безопасности жизнедеятельности населения администрации Петропавловск-Камчатского городского округа	Процент	99,38	98,80	100	100	100	100	100
		Уровень исполнения мероприятий программы УОБЖН	Процент	100	98,04	100	100	100	100	100



№	Наименование мероприятия	Наименование целевых показателей (индикаторов)	Единица измерения	Значение целевых показателей (индикаторов)						
				базовые	по годам реализации программы					
					2019	2020	2021	2022	2023	2024
3.2	Обеспечение реализации муниципальных услуг и функций, в том числе по выполнению государственных полномочий Камчатского края (содержание муниципальных учреждений городского округа)	Уровень исполнения полномочий муниципальным подведомственным учреждением Петропавловск-Камчатского городского округа	Процент	95,77	94,34	100	100	100	100	100
		Уровень исполнения мероприятий программы подведомственным учреждением МКУ ЦУКС	Процент	97,23	100	100	100	100	100	100

**Приложение 6**  
к постановлению администрации  
Петропавловск-Камчатского  
городского округа  
от 13.03.2020 № 451

## 4.11. Обоснование затрат по мероприятиям Подпрограммы 2:

№	Наименование мероприятия	Период	Расчет затрат
Подпрограмма 2: «Профилактика правонарушений, межнациональных (межэтнических) и межконфессиональных конфликтов»			
1	Оказание поддержки гражданам и их объединениям, участвующим в охране общественного порядка	2019-2024	<p>В соответствии с постановлением администрации «О предоставлении субсидий на реализацию мероприятий по созданию условий для деятельности народных дружин и стимулированию их деятельности», объем финансирования мероприятия складывается из расчета предоставленной сметы расходов некоммерческой организации (за исключением государственных и муниципальных учреждений), участвующей в конкурсе и выигравшей субсидию на реализацию мероприятий по созданию условий для деятельности народных дружин по охране общественного порядка и стимулирование их деятельности.</p> <p>Объем финансирования мероприятия складывается:</p> <p>В 2019 году предусмотрена субсидия в размере 950,00000 тыс. руб. за счет средств бюджета Камчатского края в размере 300,00000 тыс. руб. и за счет средств бюджета Петропавловск-Камчатского городского округа в размере 650,00000 тыс. руб.:</p> <p>В соответствии с предоставленной сметой расходов на реализацию плана деятельности народных дружин, из расчета:</p> <ul style="list-style-type: none"> <li>- Поощрение дружинникам 569,00000 тыс. руб. (1138 часов * 500 руб./час = 569,00000 тыс. руб.);</li> <li>- Затраты на канцелярские принадлежности 62,15200 тыс. руб.;</li> <li>- Услуги связи (оплата мобильной связи, мобильного интернета, приобретение мобильных радиостанций 5 шт. на общую сумму 105,16800 тыс. руб.);</li> <li>- приобретение ноутбука 64,00000 тыс. руб. (1 шт. * 46,00000 тыс. руб. = 46,00000 тыс. руб., сумка для ноутбука 1 шт. * 3,86000 тыс. руб. = 3,86000 тыс. руб., программное обеспечение для ноутбука 1 шт. * 12,24000 тыс. руб. = 12,24000 тыс. руб., антивирусная программа 1 шт. * 1,90000 тыс. руб. = 1,90000 тыс. руб.);</li> <li>- Аренда автомобиля в сутки 5,00000 тыс. руб./сут. * 10 сут. = 50,00000 тыс. руб.;</li> <li>- Полиграфические услуги 20,03000 тыс. руб. (изготовление печатной продукции (реклама, листовки);</li> <li>- Бухгалтерские услуги за период с 24.06.2019 по 19.11.2019 = 80,00000 тыс. руб.;</li> </ul> <p>В 2020 году предусмотрена субсидия в размере 950,00000 тыс. руб. за счет средств бюджета Камчатского края в размере 300,00000 тыс. руб. и за счет средств бюджета Петропавловск-Камчатского городского округа в размере 650,00000 тыс. руб.;</p> <p>С 2021 по 2022 год предусмотрена субсидия в размере 650,00000 тыс. руб. каждый год за счет средств бюджета Петропавловск-Камчатского городского округа в размере 650,00000 тыс. руб.;</p> <p>С 2023 по 2024 год предусмотрена субсидия в размере 150,00000 тыс. руб. каждый год за счет средств бюджета Петропавловск-Камчатского городского округа в размере 150,00000 тыс. руб.</p>
2	Информационные услуги (размещение в СМИ, изготовление печатной продукции, баннеров, наглядных материалов и так далее)	2019-2024	<p>Объемы финансирования определяются на основе предложений организаций, оказывающих данный вид услуг (выполняющих работы).</p> <p>Объем финансирования мероприятия складывается из:</p> <p>В 2019 году: 52,20000 тыс. руб.</p> <ul style="list-style-type: none"> <li>- изготовление и размещение рекламы по профилактике правонарушений – 42,20000 тыс. руб.; (изготовление 1 баннера по цене 42 200 руб. по тематике «профилактика телефонного, интернет-мошенничества», и размещение в период с 01.03.2019 по 25.04.2019 по адресу в г. Петропавловске-Камчатском ул. Бохняка, 2);</li> <li>- изготовление листовок «Профилактика правонарушений» – 10,00000 тыс. руб. в количестве 8000 штук (по цене за штуку 1,25 руб.).</li> </ul> <p>В 2020 году: 62,20000 тыс. руб.</p> <ul style="list-style-type: none"> <li>- изготовление и размещение рекламы по профилактике правонарушений – 42,20000 тыс. руб.; (1 баннер по цене 42 200 руб.);</li> <li>- изготовление листовок – 20,00000 тыс. руб. в количестве 16000 штук (по цене за штуку 1,25 руб.);</li> </ul> <p>В 2021 году: 62,20000 тыс. руб.</p> <ul style="list-style-type: none"> <li>- изготовление и размещение рекламы по профилактике правонарушений – 42,20000 тыс. руб.; (1 баннер по цене 42 200 руб.);</li> <li>- изготовление листовок – 20,00000 тыс. руб. в количестве 16000 штук (по цене за штуку 1,25 руб.);</li> </ul> <p>В 2022 году: 62,20000 тыс. руб.</p> <ul style="list-style-type: none"> <li>- изготовление и размещение рекламы по профилактике правонарушений – 42,20000 тыс. руб.; (1 баннер по цене 42 200 руб.);</li> <li>- изготовление листовок – 20,00000 тыс. руб. в количестве 16000 штук (по цене за штуку 1,25 руб.);</li> </ul> <p>В 2023 году: 20,00000 тыс. руб.</p> <ul style="list-style-type: none"> <li>- изготовление и размещение рекламы по профилактике правонарушений – 10,00000 тыс. руб.; (1 баннер по цене 10 000 руб.);</li> <li>- изготовление листовок – 10,00000 тыс. руб. в количестве 8000 штук (по цене за штуку 1,25 руб.).</li> </ul> <p>В 2024 году: 20,00000 тыс. руб.</p> <ul style="list-style-type: none"> <li>- изготовление и размещение рекламы по профилактике правонарушений – 10,00000 тыс. руб.; (1 баннер по цене 10 000 руб.);</li> <li>- изготовление листовок – 10,00000 тыс. руб. в количестве 8000 штук (по цене за штуку 1,25 руб.).</li> </ul>

**Приложение 7**  
к постановлению администрации  
Петропавловск-Камчатского  
городского округа  
от 13.03.2020 № 451

## 4.14. Основные показатели эффективности реализации подпрограммных мероприятий в процессе получения планируемых результатов:

№	Наименование мероприятия	Наименование целевых показателей (индикаторов)	Единица измерения	Значение целевых показателей (индикаторов)						
				базовые	по годам реализации программы					
					2019	2020	2021	2022	2023	2024
Подпрограмма 2: «Профилактика правонарушений, межнациональных (межэтнических) и межконфессиональных конфликтов»				Цели подпрограммы 2: Обеспечение безопасности граждан путем снижения уровня преступлений и правонарушений на территории Петропавловск-Камчатского городского округа						
Задача 1 создание условий для привлечения граждан к охране общественного порядка, проведение профилактики совершения правонарушений и преступлений				1.1 Оказание поддержки гражданам и их объединениям, участвующим в охране общественного порядка, создание условий для деятельности народных дружин						
1.1.1	Создание условий для деятельности народных дружин	Количество членов народной дружины	человек в группе	40	45	40	30	30	30	30
		Количество массовых мероприятий, с привлечением членов народных дружин к обеспечению общественного порядка	штука	20	46	20	20	20	5	5
		Количество рейдов и оперативно-профилактических мероприятий с участием членов народных дружин	штука	5	21	6	6	6	2	2
1.2 Информационные услуги (размещение в СМИ, изготовление печатной продукции, баннеров, наглядных материалов и т.п.)										
1.2.1	Изготовление и размещение рекламы по профилактике безнадзорности и правонарушений	Количество объектов рекламы (баннеров), размещенных на территории Петропавловск-Камчатского городского округа	штука	9	1	1	1	1	1	1
1.2.2	Изготовление и распространение среди населения листовок по профилактике правонарушений	Количество печатной продукции, распространенной среди населения	штука (нарастающим итогом)	53580	8000	24000	40000	56000	64000	72000

## 4.17. Обоснование затрат по мероприятиям Подпрограммы 3:

№	Наименование мероприятия	Период	Расчет затрат
Подпрограмма 3: «Профилактика терроризма и экстремизма»			
1	Информационные услуги (размещение в СМИ, изготовление печатной продукции, баннеров, наглядных материалов и т.п.)	2019-2024	<p>Объемы финансирования определяются на основе предложений организаций, оказывающих данный вид услуг (выполняющих работы). Объем финансирования мероприятия складывается из:</p> <p>В 2019 году: 52,20000 тыс. руб.  - изготовление и размещение рекламы по профилактике терроризма и экстремизма – 42,20000 тыс. руб. (изготовление 1 баннера по цене 42 200 руб. по тематике «противодействие терроризму и экстремизму», и размещение в период с 26.04.2019 по 20.06.2019 по адресу в г. Петропавловске-Камчатском ул. Бохняка, 2);  - изготовление листовок «Профилактика терроризма и экстремизма» – 10,00000 тыс. руб. в количестве 8000 штук (по цене за штуку 1,25 руб.);</p> <p>В 2020 году: 62,20000 тыс. руб.  - изготовление и размещение рекламы по профилактике терроризма и экстремизма – 42,20000 тыс. руб. (1 баннер по цене 42 200 руб.);  - изготовление листовок – 20,00000 тыс. руб. в количестве 16000 штук (по цене за штуку 1,25 руб.);</p> <p>В 2021 году: 62,20000 тыс. руб.  - изготовление и размещение рекламы по профилактике терроризма и экстремизма – 42,20000 тыс. руб. (1 баннер по цене 42 200 руб.);  - изготовление листовок – 20,00000 тыс. руб. в количестве 16000 штук (по цене за штуку 1,25 руб.);</p> <p>В 2022 году: 62,20000 тыс. руб.  - изготовление и размещение рекламы по профилактике терроризма и экстремизма – 42,20000 тыс. руб. (1 баннер по цене 42 200 руб.);  - изготовление листовок – 20,00000 тыс. руб. в количестве 16000 штук (по цене за штуку 1,25 руб.);</p> <p>В 2023 году: 20,00000 тыс. руб.  - изготовление и размещение рекламы по профилактике терроризма и экстремизма – 10,00000 тыс. руб. (1 баннер по цене 10 000 руб.);  - изготовление листовок – 10,00000 тыс. руб. в количестве 8000 штук (по цене за штуку 1,25 руб.);</p> <p>В 2024 году: 20,00000 тыс. руб.  - изготовление и размещение рекламы по профилактике терроризма и экстремизма – 10,00000 тыс. руб. (1 баннер по цене 10 000 руб.);  - изготовление листовок – 10,00000 тыс. руб. в количестве 8000 штук (по цене за штуку 1,25 руб.);</p>
2	Обеспечение антитеррористической безопасности	2019-2022	<p>Объем финансирования определяется на основе предложений организаций, оказывающих данный вид услуг (выполняющих работы).</p> <p>В 2019 году: 2 884,84492 тыс. руб.:</p> <p>1) заключения договоров с частным охранным предприятием (ЧОО), специально учрежденным для оказания охранных услуг, зарегистрированным в установленном законом порядке и имеющим лицензию на осуществление частной охранной деятельности при проведении мероприятий в местах массового пребывания людей на сумму 363,50000 тыс. руб.;</p> <p>Договор по организации и обеспечению силами ЧОП безопасности и режима ограниченного доступа в пределах своей компетенции в рамках обеспечения антитеррористической защиты при:</p> <ul style="list-style-type: none"> <li>- проведении Петропавловск-Камчатского фестиваля зимних видов спорта «Снежный путь» и праздничного мероприятия «Широкая масленица» на сумму 30,00000 тыс. руб.;</li> <li>- проведении праздничного мероприятия, посвященного празднику Весны и Труда – 1 Мая на сумму 30,00000 тыс. руб.;</li> <li>- проведении праздничного мероприятия, посвященного празднованию 74-ой годовщины Великой Победы на сумму 56,50000 тыс. руб.;</li> <li>- проведении праздничных мероприятий, посвященных Дню Рыбака на сумму 20,00000 тыс. руб.;</li> <li>- при проведении праздничных мероприятий, посвященных Дню Военно-Морского Флота на сумму 30,00000 тыс. руб.;</li> <li>- при проведении спортивно-патриотического мероприятия, посвященного спортивному празднику «Гонка героев» на сумму 30,00000 тыс. руб.;</li> <li>- при проведении праздничных мероприятий, посвященных празднованию Дня города на сумму 27,00000 тыс. руб.;</li> <li>- при проведении праздничных мероприятий, посвященных встрече Нового 2020 года и Рождества на сумму 140,00000 тыс. руб.</li> </ul> <p>2) приобретение средств для обеспечения функционирования арочных металлодетекторов на сумму 147,56000 тыс. руб., в том числе:</p> <ul style="list-style-type: none"> <li>- электрогенераторы Champion мощностью 0,8/09 кВт – 8 шт. по 9,50000 тыс. руб. (на сумму 76,00000 тыс. руб.);</li> <li>- удлинители силовые – 12 шт. по 2,50000 тыс. руб. (на сумму 30,00000 тыс. руб.);</li> <li>- шуруповерты аккумуляторные – 4 шт. по 4,750 тыс. руб. (на сумму 19,00000 тыс. руб.);</li> <li>- столы металлические складные 12 шт. по 1,88000 тыс. руб. (на сумму 22,56000 тыс. руб.);</li> </ul> <p>3) приобретение материальных запасов для обеспечения функционирования арочных металлодетекторов на сумму 15,58500 тыс. руб., в том числе:</p> <ul style="list-style-type: none"> <li>- набор торцевых головок и бит – 3 шт. по 3,61500 тыс. руб. (на сумму 10,84500 тыс. руб.);</li> <li>- канистры металлические (10 л.) – 3 шт. по 1,58000 тыс. руб. (на сумму 4,74000 тыс. руб.);</li> </ul> <p>4) приобретение горюче-смазочных материалов для обеспечения непрерывной работы арочных металлодетекторов на сумму 1,00000 тыс. руб., в том числе:</p> <ul style="list-style-type: none"> <li>- масло моторное – 2 л. по 0,50000 тыс. руб. (на сумму 1,00000 тыс. руб.);</li> </ul> <p>5) приобретение 12 шт. (цена за 1 шт. 196,43333 тыс. руб.) мобильных арочных многозонных металлодетектор «Паутина – СМ 3» на сумму 2 357,19992 тыс. руб.</p> <p>С 2020 по 2022 год по 380,00000 тыс. руб. каждый год:</p> <p>1) заключение договоров с частным охранным предприятием (ЧОО), специально учрежденным для оказания охранных услуг, зарегистрированным в установленном законом порядке и имеющим лицензию на осуществление частной охранной деятельности при проведении мероприятий в местах массового пребывания людей на сумму 280,50000 тысяч рублей:</p> <ul style="list-style-type: none"> <li>- Договор по организации и обеспечению силами ЧОП безопасности и режима ограниченного доступа в пределах своей компетенции в рамках обеспечения антитеррористической защиты при проведении праздничных мероприятий, фестивалей: «Снежный путь», «Широкая масленица», «праздник Весны и Труда – 1 Мая», «празднование 75-ой годовщины Великой Победы – 9 Мая», «Выборы», «Выпускной 2020 года», «День Рыбака», «День Молодежи», «Гонка героев» «День Города», «День ВМФ», «встреча Нового 2020 года и Рождества» (12 договоров по цене 23,375 тыс. руб.)</li> </ul> <p>2) заключение договоров с организацией по предоставлению услуг монтажа и демонтажа (установка) мобильных арочных многозонных металлодетектор при проведении мероприятий в местах массового пребывания людей на сумму 96,00000 тысяч рублей:</p> <ul style="list-style-type: none"> <li>- «Снежный путь», «Широкая масленица», «праздник Весны и Труда – 1 Мая», «празднование 75-ой годовщины Великой Победы – 9 Мая», «Выборы», «Выпускной 2020 года», «День Рыбака», «День Молодежи», «Гонка героев» «День Города», «День ВМФ», «встреча Нового 2020 года и Рождества» (12 договоров по цене 8,000 тыс. руб.);</li> </ul> <p>3) приобретение горюче-смазочных материалов для обеспечения непрерывной работы арочных металлодетекторов на сумму 3,50000 тысяч рублей, в том числе:</p> <ul style="list-style-type: none"> <li>- бензин А-92 – 60 л. по 0,05000 тысяч рублей (на сумму 3,00000 тысяч рублей);</li> <li>- масло моторное – 1 л. по 0,50000 тысяч рублей (на сумму 0,50000 тысяч рублей).</li> </ul>

## 4.20. Основные показатели эффективности реализации подпрограммных мероприятий в процессе получения планируемых результатов:

№	Наименование мероприятия	Наименование целевых показателей (индикаторов)	Единица измерения	Значение целевых показателей (индикаторов)									
				базовые	по годам реализации программы								
					2019	2020	2021	2022	2023	2024			
Подпрограмма 3: «Профилактика терроризма и экстремизма»													
Цели подпрограммы 3: Повышение уровня защищенности жизни и спокойствия граждан, проживающих на территории Петропавловск-Камчатского городского округа													
Задача 1: информирование граждан, проживающих на территории Петропавловск-Камчатского городского округа, о методах предупреждения угрозы террористического акта, минимизации и ликвидации последствий его проявлений, разъяснение сущности терроризма и его общественной опасности, формирования стойкого неприятия обществом, прежде всего молодежью, идеологии терроризма в различных его проявлениях, а так же осуществление комплекса дополнительных мер антитеррористической защищенности объектов (территорий) при проведении массовых мероприятий													
1.1 Информационные услуги (размещение в СМИ, изготовление печатной продукции, баннеров, наглядных материалов и т.п.)													
1.1.1	Изготовление и размещение рекламы по противодействию терроризму и экстремизму	Количество объектов рекламы (баннеров), размещенных на территории Петропавловск-Камчатского городского округа	штука	2	1	1	1	1	1	1			
1.1.2	Изготовление и распространение печатной продукции по профилактике терроризма и экстремизма	Количество печатной продукции, распространенной среди населения	штука (нарастающим итогом)	4700	8000	24000	40000	56000	64000	72000			

№	Наименование мероприятия	Наименование целевых показателей (индикаторов)	Единица измерения	Значение целевых показателей (индикаторов)						
				базовые	по годам реализации программы					
					2019	2020	2021	2022	2023	2024
1.2. Обеспечение антитеррористической безопасности										
1.2.1	Обеспечение антитеррористической защиты при проведении массовых мероприятий	Количество заключенных договоров для обеспечения мероприятий по безопасности населения при проведении массовых мероприятий с привлечением частных охранных организаций (ЧОО)	штука	0	7	12	12	12	-	-
		Доля освоения финансового обеспечения	Процент	0	95,23	100	100	100	-	-
		Количество мероприятий с применением арочных металлодетекторов для обеспечения безопасности населения при проведении массовых мероприятий	штука	5	7	6	6	6	6	6

Приложение 10  
к постановлению администрации  
Петропавловск-Камчатского  
городского округа  
от 13.03.2020 № 451

4.24. Обоснование затрат по мероприятиям Подпрограммы 4:

№	Наименование мероприятия	Период	Расчет затрат
Подпрограмма 4: «Построение и развитие аппаратно-программного комплекса «Безопасный город», обеспечение комплексной безопасности учреждений социальной сферы в Петропавловск-Камчатском городском округе»			
1	Информатизация	2019-2024	<p>Объемы финансирования определяются на основе коммерческих предложений организаций, оказывающих данный вид услуг (выполняющих работы).                      Объем финансирования мероприятия складывается из стоимости приобретения, установки и содержания:                      В 2019 году – 2 315,30358 тыс. руб.:</p> <ul style="list-style-type: none"> <li>- установка 1 комплекса системы уличного видеонаблюдения – 1 264,16457 тыс. руб. (проведены работы по модернизации системы уличного видеонаблюдения в районе проспекта Рыбаков «Парк Победы» с установкой – 10 камер уличного пассивного видеонаблюдения);</li> <li>- работы по модернизации системы уличного видеонаблюдения – 468,05000 тыс. руб. (установка (модернизация) 3-х камер уличного пассивного видеонаблюдения с выводом информации в ЕДДС для централизованного сбора данных с объектовых систем комплексной безопасности по улице Ленинградская, 74 (перекресток Комсомольская площадь);</li> <li>- разработка рабочей документации по проектированию видеонаблюдения «Модернизация системы уличного видеонаблюдения» на 2019 и 2020 год – 100,00000 тыс. руб.;</li> <li>- оказание услуг по ремонту, размещению и содержанию (техническое обслуживание) технологического оборудования – 393,08901 тыс. руб.;</li> <li>- оказание услуг по предоставлению автовышки для демонтажа и монтажа оборудования системы видеонаблюдения – 90,00000 тыс. руб.</li> </ul> <p>В 2020 году – 1 999,60000 тыс. руб.:</p> <ul style="list-style-type: none"> <li>- установка 1 комплекса системы уличного видеонаблюдения – 1 360,00000 тыс. руб. (проведение работ по модернизации системы уличного видеонаблюдения в районе улицы Красная сопка, улицы Рябиковская и района «Сапун Гора» с установкой – 5 камер уличного пассивного видеонаблюдения);</li> <li>- модернизация системы уличного видеонаблюдения (замена оборудования) на сумму 200,00000 тыс. руб.;</li> <li>- оказание услуг по ремонту, размещению и содержанию (техническое обслуживание) технологического оборудования – 319,60000 тыс. руб.;</li> <li>- разработка рабочей документации по проектированию видеонаблюдения «Модернизация системы уличного видеонаблюдения» на 2021 год – 50,00000 тыс. руб.;</li> <li>- оказание услуг по предоставлению автовышки для демонтажа и монтажа оборудования системы видеонаблюдения – 70,00000 тыс. руб.;</li> </ul> <p>В 2021 году – 1 999,60000 тыс. руб.:</p> <ul style="list-style-type: none"> <li>- установка 1 комплекса системы уличного видеонаблюдения – 1 360,00000 тыс. руб.;</li> <li>- модернизация системы уличного видеонаблюдения (замена оборудования) на сумму 200,00000 тыс. руб.;</li> <li>- оказание услуг по ремонту, размещению и содержанию (техническое обслуживание) технологического оборудования – 319,60000 тыс. руб.;</li> <li>- разработка рабочей документации по проектированию видеонаблюдения «Модернизация системы уличного видеонаблюдения» на 2022 год – 50,00000 тыс. руб.;</li> <li>- оказание услуг по предоставлению автовышки для демонтажа и монтажа оборудования системы видеонаблюдения – 70,00000 тыс. руб.;</li> </ul> <p>В 2022 году – 1 999,60000 тыс. руб.:</p> <ul style="list-style-type: none"> <li>- установка 1 комплекса системы уличного видеонаблюдения – 1 360,00000 тыс. руб.;</li> <li>- модернизация системы уличного видеонаблюдения (замена оборудования) на сумму 200,00000 тыс. руб.;</li> <li>- оказание услуг по ремонту, размещению и содержанию (техническое обслуживание) технологического оборудования – 319,60000 тыс. руб.;</li> <li>- разработка рабочей документации по проектированию видеонаблюдения «Модернизация системы уличного видеонаблюдения» на 2023 год – 50,00000 тыс. руб.;</li> <li>- оказание услуг по предоставлению автовышки для демонтажа и монтажа оборудования системы видеонаблюдения – 70,00000 тыс. руб.;</li> </ul> <p>В 2023 году – 1 850,00000 тыс. руб.:</p> <ul style="list-style-type: none"> <li>- установка 1 комплекса системы уличного видеонаблюдения – 1 560,00000 тыс. руб.;</li> <li>- выполнение работ по разработке технической документации – 90,00000 тыс. руб.;</li> <li>- оказание услуг по ремонту и размещению технологического оборудования – 100,00000 тыс. руб.;</li> <li>- оказание услуг по предоставлению автовышки для демонтажа и монтажа оборудования системы видеонаблюдения – 100,00000 тыс. руб.</li> </ul> <p>В 2024 году – 1 850,00000 тыс. руб.:</p> <ul style="list-style-type: none"> <li>- установка 1 комплекса системы уличного видеонаблюдения – 1 560,00000 тыс. руб.;</li> <li>- выполнение работ по разработке технической документации – 90,00000 тыс. руб.;</li> <li>- оказание услуг по ремонту и размещению технологического оборудования – 100,00000 тыс. руб.;</li> <li>- оказание услуг по предоставлению автовышки для демонтажа и монтажа оборудования системы видеонаблюдения – 100,00000 тыс. руб.</li> </ul>

Приложение 11  
к постановлению администрации  
Петропавловск-Камчатского  
городского округа  
от 13.03.2020 № 451

Приложение  
к муниципальной программе  
«Обеспечение защиты населения  
от чрезвычайных ситуаций и совершенствования  
гражданской обороны, профилактика правонарушений,  
экстремизма, терроризма и асоциальных явлений  
в Петропавловск-Камчатском городском округе»,  
утвержденной постановлением администрации  
Петропавловск-Камчатского городского округа  
от 13.10.2016 № 1986

**Перечень мероприятий муниципальной программы «Обеспечение защиты населения от чрезвычайных ситуаций и совершенствование гражданской обороны, профилактика правонарушений, экстремизма, терроризма и асоциальных явлений в Петропавловск-Камчатском городском округе»**

№ пункта	Наименование мероприятия	Код целевой статьи расходов бюджета	Срок реализации	Объем финансирования (тыс. рублей),				Исполнители	Главные распорядители бюджетных средств	
				Всего	в том числе по источникам финансирования					
				федеральный бюджет	краевой бюджет	бюджет городского округа	внебюджетные источники			
<b>ВСЕГО ПО ПРОГРАММЕ:</b>			2019-2024, в том числе по годам:	449 765.25146	0.00000	9 477.25771	440 287.99375	0.00000	Управление по обеспечению безопасности жизнедеятельности населения администрации Петропавловск-Камчатского городского округа (далее – УОБЖН)	УОБЖН, УЭРИЮ, УКХиЖФ
			2019	83 563.62431	0.00000	5 177.25771	78 386.36660	0.00000		
			2020	83 192.27665	0.00000	4 300.00000	78 892.27665	0.00000		
			2021	77 853.04058	0.00000	0.00000	77 853.04058	0.00000		
			2022	78 651.80376	0.00000	0.00000	78 651.80376	0.00000		
			2023	63 252.25308	0.00000	0.00000	63 252.25308	0.00000		
			2024	63 252.25308	0.00000	0.00000	63 252.25308	0.00000		

№ пункта	Наименование мероприятия	Код целевой статьи расходов бюджета	Срок реализации	Объем финансирования (тыс. рублей),				Исполнители	Главные распорядители бюджетных средств	
				Всего	в том числе по источникам финансирования					
					федеральный бюджет	краевой бюджет	бюджет городского округа			внебюджетные источники
								Муниципальное казенное учреждение «Центр управления кризисными ситуациями» (далее – МКУ ЦУКС), Управление экономического развития и имущественных отношений администрации Петропавловск-Камчатского городского округа (далее – УЭРиИО), Управление коммунального хозяйства и жилищного фонда администрации Петропавловск-Камчатского городского округа (далее – УКХиЖФ)		
<b>Подпрограмма 1: «Совершенствование гражданской обороны и защиты населения».</b>										
<b>ВСЕГО ПО ПОДПРОГРАММЕ 1:</b>			2019-2024, в том числе по годам:	429 668.70296	0.00000	8 877.25771	420 791.44525	0.00000	УОБЖН, УЭРиИО, УКХиЖФ, МКУ ЦУКС	УОБЖН, УЭРиИО, УКХиЖФ
			2019	77 309.07581	0.00000	4 877.25771	72 431.81810	0.00000	УОБЖН, УЭРиИО, УКХиЖФ, МКУ ЦУКС	УОБЖН, УЭРиИО, УКХиЖФ
			2020	79 738.27665	0.00000	4 000.00000	75 738.27665	0.00000		
			2021	74 699.04058	0.00000	0.00000	74 699.04058	0.00000		
			2022	75 497.80376	0.00000	0.00000	75 497.80376	0.00000		
			2023	61 212.25308	0.00000	0.00000	61 212.25308	0.00000		
			2024	61 212.25308	0.00000	0.00000	61 212.25308	0.00000		
<p><b>Цель подпрограммы 1: Повышение уровня защиты населения и территории Петропавловск-Камчатского городского округа от чрезвычайных ситуаций природного и техногенного характера, при организации и осуществлении мероприятий по территориальной обороне и гражданской обороне, а также по минимизации и (или) ликвидации последствий проявлений терроризма и экстремизма в границах Петропавловск-Камчатского городского округа, по обеспечению безопасности людей на водных объектах</b></p>										
<p><b>Задача 1: оповещение населения Петропавловск-Камчатского городского округа при возникновении чрезвычайных ситуаций природного и техногенного характера (далее – ЧС), а также при организации и осуществлении мероприятий по территориальной обороне и гражданской обороне, а также развитие системы мониторинга и прогнозирования чрезвычайных ситуаций природного и техногенного характера на территории Петропавловск-Камчатского городского округа</b></p>										
<b>ВСЕГО ПО ЗАДАЧЕ 1:</b>			2019-2024, в том числе по годам:	33 674.51542	0.00000	8 877.25771	24 797.25771	0.00000	МКУ ЦУКС	УОБЖН
			2019	9 754.51542	0.00000	4 877.25771	4 877.25771	0.00000	МКУ ЦУКС	УОБЖН
			2020	8 000.00000	0.00000	4 000.00000	4 000.00000	0.00000		
			2021	4 500.00000	0.00000	0.00000	4 500.00000	0.00000		
			2022	4 500.00000	0.00000	0.00000	4 500.00000	0.00000		
			2023	2 420.00000	0.00000	0.00000	2 420.00000	0.00000		
			2024	4 500.00000	0.00000	0.00000	4 500.00000	0.00000		
<b>программные мероприятия</b>										
1.1.	<b>Информатизация</b>	0416767000	2019-2024, в том числе по годам:	33 674.51542	0.00000	8 877.25771	24 797.25771	0.00000	МКУ ЦУКС	УОБЖН
			2019	9 754.51542	0.00000	4 877.25771	4 877.25771	0.00000	МКУ ЦУКС	УОБЖН
			2020	8 000.00000	0.00000	4 000.00000	4 000.00000	0.00000		
			2021	4 500.00000	0.00000	0.00000	4 500.00000	0.00000		
			2022	4 500.00000	0.00000	0.00000	4 500.00000	0.00000		
			2023	2 420.00000	0.00000	0.00000	2 420.00000	0.00000		
			2024	4 500.00000	0.00000	0.00000	4 500.00000	0.00000		
1.1.1	Развитие комплексной системы экстренного оповещения населения об угрозе возникновения или о возникновении чрезвычайных ситуаций природного и техногенного характера в Петропавловск-Камчатском городском округе	0416767160	2019-2024, в том числе по годам:	33 674.51542	0.00000	8 877.25771	24 797.25771	0.00000	МКУ ЦУКС	УОБЖН
		041674006H 04167S006H	2019	9 754.51542	0.00000	4 877.25771	4 877.25771	0.00000	МКУ ЦУКС	УОБЖН
			2020	8 000.00000	0.00000	4 000.00000	4 000.00000	0.00000		
			2021	4 500.00000	0.00000	0.00000	4 500.00000	0.00000		
			2022	4 500.00000	0.00000	0.00000	4 500.00000	0.00000		
			2023	2 420.00000	0.00000	0.00000	2 420.00000	0.00000		
			2024	4 500.00000	0.00000	0.00000	4 500.00000	0.00000		
<p><b>Задача 2: обеспечение постоянной готовности сил и средств гражданской обороны, обучение населения действиям при осуществлении мероприятий по территориальной обороне и гражданской обороне на территории Петропавловск-Камчатского городского округа, защита населения и территории городского округа от чрезвычайных ситуаций природного и техногенного характера, проведение мероприятий по минимизации и (или) ликвидации последствий проявлений терроризма и экстремизма в границах городского округа, по обеспечению безопасности людей на водных объектах</b></p>										
<b>ВСЕГО ПО ЗАДАЧЕ 2:</b>			2019-2024, в том числе по годам:	11 480.97300	0.00000	0.00000	11 480.97300	0.00000	УОБЖН, УЭРиИО, УКХиЖФ, МКУ ЦУКС	УОБЖН, УЭРиИО, УКХиЖФ
			2019	3 148.97300	0.00000	0.00000	3 148.97300	0.00000	УОБЖН, УЭРиИО, УКХиЖФ, МКУ ЦУКС	УОБЖН, УЭРиИО, УКХиЖФ
			2020	3 552.00000	0.00000	0.00000	3 552.00000	0.00000		
			2021	805.00000	0.00000	0.00000	805.00000	0.00000		
			2022	955.00000	0.00000	0.00000	955.00000	0.00000		
			2023	2 550.00000	0.00000	0.00000	2 550.00000	0.00000		
			2024	470.00000	0.00000	0.00000	470.00000	0.00000		
<b>программные мероприятия</b>										
2.1	<b>Формирование запасов</b>	0416868000	2019-2020, 2023 в том числе по годам:	2 966.60700	0.00000	0.00000	2 966.60700	0.00000	МКУ ЦУКС	УОБЖН
			2019	386.60700	0.00000	0.00000	386.60700	0.00000	МКУ ЦУКС	УОБЖН
			2020	500.00000	0.00000	0.00000	500.00000	0.00000		
			2023	2 080.00000	0.00000	0.00000	2 080.00000	0.00000		

№ пункта	Наименование мероприятия	Код целевой статьи расходов бюджета	Срок реализации	Объем финансирования (тыс. рублей),				Исполнители	Главные распорядители бюджетных средств			
				Всего	в том числе по источникам финансирования							
					федеральный бюджет	краевой бюджет	бюджет городского округа			внебюджетные источники		
2.1.1	Создание и содержание в целях гражданской обороны (ГО) запасов	0416868010	2019-2020, 2023 в том числе по годам:	2 966.60700	0.00000	0.00000	2 966.60700	0.00000	МКУ ЦУКС	УОБЖН		
			2019	386.60700	0.00000	0.00000	386.60700	0.00000	МКУ ЦУКС	УОБЖН		
			2020	500.00000	0.00000	0.00000	500.00000	0.00000				
			2023	2 080.00000	0.00000	0.00000	2 080.00000	0.00000				
2.2	Содержание, капитальный, текущий ремонт объектов нежилого фонда муниципальной собственности	0410808000	2019	633.50000	0.00000	0.00000	633.50000	0.00000	МКУ ЦУКС	УОБЖН		
			2019	633.50000	0.00000	0.00000	633.50000	0.00000	МКУ ЦУКС	УОБЖН		
2.2.1	Оснащение и содержание в готовности пункта управления руководителя гражданской обороны Петропавловск-Камчатского городского округа	0410808040	2019	633.50000	0.00000	0.00000	633.50000	0.00000	МКУ ЦУКС	УОБЖН		
			2019	633.50000	0.00000	0.00000	633.50000	0.00000	МКУ ЦУКС	УОБЖН		
2.3	Обеспечение пожарной безопасности	0416969000	2019-2021, в том числе по годам:	600.00000	0.00000	0.00000	600.00000	0.00000	УОБЖН, МКУ ЦУКС	УОБЖН		
			2019	300.00000	0.00000	0.00000	300.00000	0.00000	УОБЖН, МКУ ЦУКС	УОБЖН		
			2020	100.00000	0.00000	0.00000	100.00000	0.00000				
			2021	100.00000	0.00000	0.00000	100.00000	0.00000				
			2022	100.00000	0.00000	0.00000	100.00000	0.00000				
2.3.1	Установка системы охранно-пожарной сигнализации на пункте управления руководителя гражданской обороны Петропавловск-Камчатского городского округа (Советская, 37)	0416969010	2019	300.00000	0.00000	0.00000	300.00000	0.00000	МКУ ЦУКС	УОБЖН		
			2019	300.00000	0.00000	0.00000	300.00000	0.00000	МКУ ЦУКС	УОБЖН		
2.3.2	Оказание финансовой поддержки общественным объединениям пожарной охраны	0416969060	2019-2022, в том числе по годам:	300.00000	0.00000	0.00000	300.00000	0.00000	УОБЖН	УОБЖН		
			2019	0.00000	0.00000	0.00000	0.00000	0.00000	УОБЖН	УОБЖН		
			2020	100.00000	0.00000	0.00000	100.00000	0.00000				
			2021	100.00000	0.00000	0.00000	100.00000	0.00000				
			2022	100.00000	0.00000	0.00000	100.00000	0.00000				
2.4	Организация муниципальных мероприятий (смотры, конкурсы, фестивали, выставки, ярмарки, семинары, круглые столы, соревнования, праздничные мероприятия, гуляния, субботники, учения, чествование и т.п.):	0412626000	2019-2024, в том числе по годам:	4 144.84600	0.00000	0.00000	4 144.84600	0.00000	УОБЖН, УЭРиИО, УКХиЖФ	УОБЖН, УЭРиИО, УКХиЖФ		
			2019	939.84600	0.00000	0.00000	939.84600	0.00000	УОБЖН, УЭРиИО, УКХиЖФ	УОБЖН, УЭРиИО, УКХиЖФ		
			2020	705.00000	0.00000	0.00000	705.00000	0.00000				
			2021	705.00000	0.00000	0.00000	705.00000	0.00000				
			2022	855.00000	0.00000	0.00000	855.00000	0.00000				
			2023	470.00000	0.00000	0.00000	470.00000	0.00000				
			2024	470.00000	0.00000	0.00000	470.00000	0.00000				
2.4.1	Проведение практических учений по приведению сил и средств городского звена КТП РСЧС ПКГО и спасательных служб, предназначенных для решения задач гражданской обороны и защиты населения и территории городского округа от чрезвычайных ситуаций природного и техногенного характера к действиям по назначению:	0412626030	2019-2024, в том числе по годам:	4 144.84600	0.00000	0.00000	4 144.84600	0.00000	УОБЖН, УЭРиИО, УКХиЖФ	УОБЖН, УЭРиИО, УКХиЖФ		
			2019	939.84600	0.00000	0.00000	939.84600	0.00000	УОБЖН, УЭРиИО, УКХиЖФ	УОБЖН, УЭРиИО, УКХиЖФ		
			2020	705.00000	0.00000	0.00000	705.00000	0.00000				
			2021	705.00000	0.00000	0.00000	705.00000	0.00000				
			2022	855.00000	0.00000	0.00000	855.00000	0.00000				
			2023	470.00000	0.00000	0.00000	470.00000	0.00000				
		0412626030	2019-2024, в том числе по годам:	1 170.00000	0.00000	0.00000	1 170.00000	0.00000	УОБЖН	УОБЖН		
			2019	0.00000	0.00000	0.00000	0.00000	0.00000	УОБЖН	УОБЖН		
			2020	100.00000	0.00000	0.00000	100.00000	0.00000				
			2021	100.00000	0.00000	0.00000	100.00000	0.00000				
		0412626030	2019-2024, в том числе по годам:	630.55100	0.00000	0.00000	630.55100	0.00000	УЭРиИО	УЭРиИО		
			2019	80.55100	0.00000	0.00000	80.55100	0.00000	УЭРиИО	УЭРиИО		
			2020	110.00000	0.00000	0.00000	110.00000	0.00000				
			2021	110.00000	0.00000	0.00000	110.00000	0.00000				
		0412626030	2019-2021, в том числе по годам:	2 344.29500	0.00000	0.00000	2 344.29500	0.00000	УКХиЖФ	УКХиЖФ		
			2019	859.29500	0.00000	0.00000	859.29500	0.00000	УКХиЖФ	УКХиЖФ		
			2020	495.00000	0.00000	0.00000	495.00000	0.00000				
			2021	495.00000	0.00000	0.00000	495.00000	0.00000				
		2.5	Организация мероприятий в области защиты населения и территорий от чрезвычайных ситуаций в Петропавловск-Камчатском городском округе	0419191010	2019-2020, в том числе по годам:	3 136.02000	0.00000	0.00000	3 136.02000	0.00000	УОБЖН	УОБЖН
					2019	889.02000	0.00000	0.00000	889.02000	0.00000	УОБЖН	УОБЖН
2020	2 247.00000				0.00000	0.00000	2 247.00000	0.00000				
2.5.1	Проведение снеголавинного мониторинга лавиноопасных участков, расположенных на территории Петропавловск-Камчатского городского округа	0419191010	2019-2020, в том числе по годам:	3 136.02000	0.00000	0.00000	3 136.02000	0.00000	УОБЖН	УОБЖН		
			2019	889.02000	0.00000	0.00000	889.02000	0.00000	УОБЖН	УОБЖН		
			2020	2 247.00000	0.00000	0.00000	2 247.00000	0.00000				

№ пункта	Наименование мероприятия	Код целевой статьи расходов бюджета	Срок реализации	Объем финансирования (тыс. рублей),				Исполнители	Главные распорядители бюджетных средств	
				Всего	в том числе по источникам финансирования					
					федеральный бюджет	краевой бюджет	бюджет городского округа			внебюджетные источники
<b>Задача 3: совершенствование функционирования постоянно действующего органа управления и обеспечение деятельности органа повседневного управления городским звеном КТП РСЧС ПКГО</b>										
<b>ВСЕГО ПО ЗАДАЧЕ 3:</b>			2019-2024, в том числе по годам:	384 513.21454	0.00000	0.00000	384 513.21454	0.00000	УОБЖН, МКУ ЦУКС	УОБЖН
			2019	64 405.58739	0.00000	0.00000	64 405.58739	0.00000	УОБЖН, МКУ ЦУКС	УОБЖН
			2020	68 186.27665	0.00000	0.00000	68 186.27665	0.00000		
			2021	69 394.04058	0.00000	0.00000	69 394.04058	0.00000		
			2022	70 042.80376	0.00000	0.00000	70 042.80376	0.00000		
			2023	56 242.25308	0.00000	0.00000	56 242.25308	0.00000		
			2024	56 242.25308	0.00000	0.00000	56 242.25308	0.00000		
<b>программные мероприятия</b>										
3.1	Обеспечение исполнения мероприятий программ и полномочий органов администрации городского округа, в том числе выполнение государственных полномочий Камчатского края (содержание органов администрации городского округа)	0411616000	2019-2024, в том числе по годам:	85 581.93870	0.00000	0.00000	85 581.93870	0.00000	УОБЖН	УОБЖН
			2019	14 015.54843	0.00000	0.00000	14 015.54843	0.00000	УОБЖН	УОБЖН
			2020	14 311.01409	0.00000	0.00000	14 311.01409	0.00000		
			2021	14 311.01409	0.00000	0.00000	14 311.01409	0.00000		
			2022	14 311.01409	0.00000	0.00000	14 311.01409	0.00000		
			2023	14 316.67400	0.00000	0.00000	14 316.67400	0.00000		
2024	14 316.67400	0.00000	0.00000	14 316.67400	0.00000					
3.1.1	Обеспечение деятельности органов администрации Петропавловск-Камчатского городского округа в части исполнения функций муниципальной службы	0411616010	2019-2024, в том числе по годам:	68 556.66170	0.00000	0.00000	68 556.66170	0.00000	УОБЖН	УОБЖН
			2019	11 166.49243	0.00000	0.00000	11 166.49243	0.00000	УОБЖН	УОБЖН
			2020	11 453.50109	0.00000	0.00000	11 453.50109	0.00000		
			2021	11 453.50109	0.00000	0.00000	11 453.50109	0.00000		
			2022	11 453.50109	0.00000	0.00000	11 453.50109	0.00000		
			2023	11 514.83300	0.00000	0.00000	11 514.83300	0.00000		
2024	11 514.83300	0.00000	0.00000	11 514.83300	0.00000					
3.1.2	Обеспечение деятельности органов администрации Петропавловск-Камчатского городского округа в части исполнения функций, не связанных с муниципальной службой	0411616020	2019-2024, в том числе по годам:	17 025.27700	0.00000	0.00000	17 025.27700	0.00000	УОБЖН	УОБЖН
			2019	2 849.05600	0.00000	0.00000	2 849.05600	0.00000	УОБЖН	УОБЖН
			2020	2 857.51300	0.00000	0.00000	2 857.51300	0.00000		
			2021	2 857.51300	0.00000	0.00000	2 857.51300	0.00000		
			2022	2 857.51300	0.00000	0.00000	2 857.51300	0.00000		
			2023	2 801.84100	0.00000	0.00000	2 801.84100	0.00000		
2024	2 801.84100	0.00000	0.00000	2 801.84100	0.00000					
3.2	Обеспечение реализации муниципальных услуг и функций, в том числе по выполнению государственных полномочий Камчатского края (содержание муниципальных учреждений городского округа)	0411515000	2019-2024, в том числе по годам:	298 931.27584	0.00000	0.00000	298 931.27584	0.00000	МКУ ЦУКС	УОБЖН
			2019	50 390.03896	0.00000	0.00000	50 390.03896	0.00000	МКУ ЦУКС	УОБЖН
			2020	53 875.26256	0.00000	0.00000	53 875.26256	0.00000		
			2021	55 083.02649	0.00000	0.00000	55 083.02649	0.00000		
			2022	55 731.78967	0.00000	0.00000	55 731.78967	0.00000		
			2023	41 925.57908	0.00000	0.00000	41 925.57908	0.00000		
2024	41 925.57908	0.00000	0.00000	41 925.57908	0.00000					
<b>Подпрограмма 2: «Профилактика правонарушений, межэтнических (межэтнических) и межконфессиональных конфликтов»</b>										
<b>ВСЕГО ПО ПОДПРОГРАММЕ 2:</b>			2019-2024, в том числе по годам:	3 778.80000	0.00000	600.00000	3 178.80000	0.00000	УОБЖН	УОБЖН
			2019	1 002.20000	0.00000	300.00000	702.20000	0.00000	УОБЖН	УОБЖН
			2020	1 012.20000	0.00000	300.00000	712.20000	0.00000		
			2021	712.20000	0.00000	0.00000	712.20000	0.00000		
			2022	712.20000	0.00000	0.00000	712.20000	0.00000		
			2023	170.00000	0.00000	0.00000	170.00000	0.00000		
			2024	170.00000	0.00000	0.00000	170.00000	0.00000		
<b>Цель подпрограммы 2: Обеспечение безопасности граждан путем снижения уровня преступлений и правонарушений на территории Петропавловск-Камчатского городского округа</b>										
<b>Задача 1: создание условий для привлечения граждан к охране общественного порядка, проведение профилактики совершения правонарушений и преступлений</b>										
<b>ВСЕГО ПО ЗАДАЧЕ 1:</b>			2019-2024, в том числе по годам:	3 778.80000	0.00000	600.00000	3 178.80000	0.00000	УОБЖН	УОБЖН
			2019	1 002.20000	0.00000	300.00000	702.20000	0.00000	УОБЖН	УОБЖН
			2020	1 012.20000	0.00000	300.00000	712.20000	0.00000		
			2021	712.20000	0.00000	0.00000	712.20000	0.00000		
			2022	712.20000	0.00000	0.00000	712.20000	0.00000		
			2023	170.00000	0.00000	0.00000	170.00000	0.00000		
			2024	170.00000	0.00000	0.00000	170.00000	0.00000		
<b>программные мероприятия</b>										
1.1	Оказание поддержки гражданам и их объединениям, участвующим в охране общественного порядка, создание условий для деятельности народных дружин	0429292000	2019-2024, в том числе по годам:	3 500.00000	0.00000	600.00000	2 900.00000	0.00000	УОБЖН	УОБЖН
			2019	950.00000	0.00000	300.00000	650.00000	0.00000	УОБЖН	УОБЖН
			2020	950.00000	0.00000	300.00000	650.00000	0.00000		
			2021	650.00000	0.00000	0.00000	650.00000	0.00000		
			2022	650.00000	0.00000	0.00000	650.00000	0.00000		
			2023	150.00000	0.00000	0.00000	150.00000	0.00000		
2024	150.00000	0.00000	0.00000	150.00000	0.00000					
1.1.1	Создание условий для деятельности народных дружин	0429292010	2019-2024, в том числе по годам:	3 500.00000	0.00000	600.00000	2 900.00000	0.00000	УОБЖН	УОБЖН
			2019	950.00000	0.00000	300.00000	650.00000	0.00000	УОБЖН	УОБЖН
			2020	950.00000	0.00000	300.00000	650.00000	0.00000		
			2021	650.00000	0.00000	0.00000	650.00000	0.00000		
			2022	650.00000	0.00000	0.00000	650.00000	0.00000		
			2023	150.00000	0.00000	0.00000	150.00000	0.00000		
2024	150.00000	0.00000	0.00000	150.00000	0.00000					

№ пункта	Наименование мероприятия	Код целевой статьи расходов бюджета	Срок реализации	Объем финансирования (тыс. рублей),				Исполнители	Главные распорядители бюджетных средств	
				Всего	в том числе по источникам финансирования					
					федеральный бюджет	краевой бюджет	бюджет городского округа			внебюджетные источники
1.2	Информационные услуги (размещение в СМИ, изготовление печатной продукции, баннеров, наглядных материалов и т.п.)	0422525000	2019-2024, в том числе по годам:	278.80000	0.00000	0.00000	278.80000	0.00000	УОБЖН	УОБЖН
			2019	52.20000	0.00000	0.00000	52.20000	0.00000	УОБЖН	УОБЖН
			2020	62.20000	0.00000	0.00000	62.20000	0.00000		
			2021	62.20000	0.00000	0.00000	62.20000	0.00000		
			2022	62.20000	0.00000	0.00000	62.20000	0.00000		
			2023	20.00000	0.00000	0.00000	20.00000	0.00000		
2024	20.00000	0.00000	0.00000	20.00000	0.00000					
1.2.1	Изготовление и размещение рекламы по профилактике безнадзорности и правонарушений	0422525060	2019-2024, в том числе по годам:	188.80000	0.00000	0.00000	188.80000	0.00000	УОБЖН	УОБЖН
			2019	42.20000	0.00000	0.00000	42.20000	0.00000	УОБЖН	УОБЖН
			2020	42.20000	0.00000	0.00000	42.20000	0.00000		
			2021	42.20000	0.00000	0.00000	42.20000	0.00000		
			2022	42.20000	0.00000	0.00000	42.20000	0.00000		
			2023	10.00000	0.00000	0.00000	10.00000	0.00000		
2024	10.00000	0.00000	0.00000	10.00000	0.00000					
1.2.2	Изготовление и распространение среди населения листовок по профилактике правонарушений	0422525070	2019-2024, в том числе по годам:	90.00000	0.00000	0.00000	90.00000	0.00000	УОБЖН	УОБЖН
			2019	10.00000	0.00000	0.00000	10.00000	0.00000	УОБЖН	УОБЖН
			2020	20.00000	0.00000	0.00000	20.00000	0.00000		
			2021	20.00000	0.00000	0.00000	20.00000	0.00000		
			2022	20.00000	0.00000	0.00000	20.00000	0.00000		
			2023	10.00000	0.00000	0.00000	10.00000	0.00000		
2024	10.00000	0.00000	0.00000	10.00000	0.00000					
<b>Подпрограмма 3: «Профилактика терроризма и экстремизма».</b>										
<b>ВСЕГО ПО ПОДПРОГРАММЕ 3:</b>			2019-2024, в том числе по годам:	4 303.64492	0.00000	0.00000	4 303.64492	0.00000	УОБЖН	УОБЖН
			2019	2 937.04492	0.00000	0.00000	2 937.04492	0.00000	УОБЖН	УОБЖН
			2020	442.20000	0.00000	0.00000	442.20000	0.00000		
			2021	442.20000	0.00000	0.00000	442.20000	0.00000		
			2022	442.20000	0.00000	0.00000	442.20000	0.00000		
			2023	20.00000	0.00000	0.00000	20.00000	0.00000		
			2024	20.00000	0.00000	0.00000	20.00000	0.00000		
<b>Цель подпрограммы 3: Повышение уровня защищенности жизни и спокойствия граждан, проживающих на территории Петропавловск-Камчатского городского округа</b>										
<b>Задача 1: информирование граждан, проживающих на территории Петропавловск-Камчатского городского округа, о методах предупреждения угрозы террористического акта, минимизации и ликвидации последствий его проявления, разъяснение сущности терроризма и его общественной опасности, формирования стойкого неприятия обществом, прежде всего молодежью, идеологии терроризма в различных его проявлениях, а так же осуществление комплекса дополнительных мер антитеррористической защищенности объектов (территорий) при проведении массовых мероприятий</b>										
<b>ВСЕГО ПО ЗАДАЧЕ 1:</b>			2019-2024, в том числе по годам:	4 303.64492	0.00000	0.00000	4 303.64492	0.00000	УОБЖН	УОБЖН
			2019	2 937.04492	0.00000	0.00000	2 937.04492	0.00000	УОБЖН	УОБЖН
			2020	442.20000	0.00000	0.00000	442.20000	0.00000		
			2021	442.20000	0.00000	0.00000	442.20000	0.00000		
			2022	442.20000	0.00000	0.00000	442.20000	0.00000		
			2023	20.00000	0.00000	0.00000	20.00000	0.00000		
			2024	20.00000	0.00000	0.00000	20.00000	0.00000		
<b>программные мероприятия</b>										
1.1	Информационные услуги (размещение в СМИ, изготовление печатной продукции, баннеров, наглядных материалов и т.п.)	0432525000	2019-2024, в том числе по годам:	278.80000	0.00000	0.00000	278.80000	0.00000	УОБЖН	УОБЖН
			2019	52.20000	0.00000	0.00000	52.20000	0.00000	УОБЖН	УОБЖН
			2020	62.20000	0.00000	0.00000	62.20000	0.00000		
			2021	62.20000	0.00000	0.00000	62.20000	0.00000		
			2022	62.20000	0.00000	0.00000	62.20000	0.00000		
			2023	20.00000	0.00000	0.00000	20.00000	0.00000		
2024	20.00000	0.00000	0.00000	20.00000	0.00000					
1.1.1	Изготовление и размещение рекламы по противодействию терроризму и экстремизму	0432525100	2019-2024, в том числе по годам:	188.80000	0.00000	0.00000	188.80000	0.00000	УОБЖН	УОБЖН
			2019	42.20000	0.00000	0.00000	42.20000	0.00000	УОБЖН	УОБЖН
			2020	42.20000	0.00000	0.00000	42.20000	0.00000		
			2021	42.20000	0.00000	0.00000	42.20000	0.00000		
			2022	42.20000	0.00000	0.00000	42.20000	0.00000		
			2023	10.00000	0.00000	0.00000	10.00000	0.00000		
2024	10.00000	0.00000	0.00000	10.00000	0.00000					
1.1.2	Изготовление и распространение печатной продукции по профилактике терроризма и экстремизма	0432525110	2019-2024, в том числе по годам:	90.00000	0.00000	0.00000	90.00000	0.00000	УОБЖН	УОБЖН
			2019	10.00000	0.00000	0.00000	10.00000	0.00000	УОБЖН	УОБЖН
			2020	20.00000	0.00000	0.00000	20.00000	0.00000		
			2021	20.00000	0.00000	0.00000	20.00000	0.00000		
			2022	20.00000	0.00000	0.00000	20.00000	0.00000		
			2023	10.00000	0.00000	0.00000	10.00000	0.00000		
2024	10.00000	0.00000	0.00000	10.00000	0.00000					
1.2	Обеспечение антитеррористической безопасности	0438282000	2019-2024, в том числе по годам:	4 024.84492	0.00000	0.00000	4 024.84492	0.00000	УОБЖН	УОБЖН
			2019	2 884.84492	0.00000	0.00000	2 884.84492	0.00000	УОБЖН	УОБЖН
			2020	380.00000	0.00000	0.00000	380.00000	0.00000		
			2021	380.00000	0.00000	0.00000	380.00000	0.00000		
			2022	380.00000	0.00000	0.00000	380.00000	0.00000		

№ пункта	Наименование мероприятия	Код целевой статьи расходов бюджета	Срок реализации	Объем финансирования (тыс. рублей),				Исполнители	Главные распорядители бюджетных средств	
				Всего	в том числе по источникам финансирования					
					федеральный бюджет	краевой бюджет	бюджет городского округа			внебюджетные источники
1.2.1	Обеспечение антитеррористической защиты при проведении массовых мероприятий	0438282040	2019-2024, в том числе по годам:	4 024.84492	0.00000	0.00000	4 024.84492	0.00000	УОБЖН	УОБЖН
			2019	2 884.84492	0.00000	0.00000	2 884.84492	0.00000	УОБЖН	УОБЖН
			2020	380.00000	0.00000	0.00000	380.00000	0.00000		
			2021	380.00000	0.00000	0.00000	380.00000	0.00000		
			2022	380.00000	0.00000	0.00000	380.00000	0.00000		
<b>Подпрограмма 4: «Построение и развитие аппаратно-программного комплекса «Безопасный город», обеспечение комплексной безопасности учреждений социальной сферы в Петропавловск-Камчатском городском округе»</b>										
<b>ВСЕГО ПО ПОДПРОГРАММЕ 4:</b>			2019-2024, в том числе по годам:	12 014.10358	0.00000	0.00000	12 014.10358	0.00000	УОБЖН	УОБЖН
			2019	2 315.30358	0.00000	0.00000	2 315.30358	0.00000	УОБЖН	УОБЖН
			2020	1 999.60000	0.00000	0.00000	1 999.60000	0.00000		
			2021	1 999.60000	0.00000	0.00000	1 999.60000	0.00000		
			2022	1 999.60000	0.00000	0.00000	1 999.60000	0.00000		
			2023	1 850.00000	0.00000	0.00000	1 850.00000	0.00000		
			2024	1 850.00000	0.00000	0.00000	1 850.00000	0.00000		
<b>Цель подпрограммы 4: Создание единой информационной среды автоматизированного управления угрозами и рисками общественной безопасности на территории Петропавловск-Камчатского городского округа, повышение оснащенности современными программно-техническими средствами и системами связи органов повседневного управления КТП РСЧС ПКГО</b>										
<b>Задача 1: Повышение уровня защищенности жизни и спокойствия граждан, проживающих на территории Петропавловск-Камчатского городского округа</b>										
1.1	Информатизация	0446700000	2019-2024, в том числе по годам:	12 014.10358	0.00000	0.00000	12 014.10358	0.00000	УОБЖН	УОБЖН
			2019	2 315.30358	0.00000	0.00000	2 315.30358	0.00000	УОБЖН	УОБЖН
			2020	1 999.60000	0.00000	0.00000	1 999.60000	0.00000		
			2021	1 999.60000	0.00000	0.00000	1 999.60000	0.00000		
			2022	1 999.60000	0.00000	0.00000	1 999.60000	0.00000		
			2023	1 850.00000	0.00000	0.00000	1 850.00000	0.00000		
			2024	1 850.00000	0.00000	0.00000	1 850.00000	0.00000		
1.1.1	Построение и развитие аппаратно-программного комплекса «Безопасный город», обеспечение комплексной безопасности учреждений социальной сферы в городе Петропавловске-Камчатском	0446767200	2019-2024, в том числе по годам:	12 014.10358	0.00000	0.00000	12 014.10358	0.00000	УОБЖН	УОБЖН
			2019	2 315.30358	0.00000	0.00000	2 315.30358	0.00000	УОБЖН	УОБЖН
			2020	1 999.60000	0.00000	0.00000	1 999.60000	0.00000		
			2021	1 999.60000	0.00000	0.00000	1 999.60000	0.00000		
			2022	1 999.60000	0.00000	0.00000	1 999.60000	0.00000		
			2023	1 850.00000	0.00000	0.00000	1 850.00000	0.00000		
2024	1 850.00000	0.00000	0.00000	1 850.00000	0.00000					

**Группировка объемов финансирования программных мероприятий по источникам финансирования, главным распорядителям бюджетных средств, муниципальной программы «Обеспечение защиты населения от чрезвычайных ситуаций и совершенствование гражданской обороны, профилактика правонарушений, экстремизма, терроризма и асоциальных явлений в Петропавловск-Камчатском городском округе»**

№ пункта	Главные распорядители бюджетных средств (ГРБС)	Срок реализации мероприятия	Объем финансирования, тыс. рублей			
			ВСЕГО	в том числе по источникам финансирования		
				краевой бюджет	бюджет городского округа	
<b>ВСЕГО ПО ПРОГРАММЕ, в том числе:</b>			2019-2024, в том числе по годам:	447 518.25146	9 477.25771	438 040.99375
			2019	83 563.62431	5 177.25771	78 386.36660
			2020	80 945.27665	4 300.00000	76 645.27665
			2021	77 853.04058	0.00000	77 853.04058
			2022	78 651.80376	0.00000	78 651.80376
			2023	63 252.25308	0.00000	63 252.25308
			2024	63 252.25308	0.00000	63 252.25308
1	Управление по обеспечению безопасности жизнедеятельности населения администрации Петропавловск-Камчатского городского округа	2019-2024, в том числе по годам:	444 543.40546	9 477.25771	435 066.14775	
		2019	82 623.77831	5 177.25771	77 446.52060	
		2020	80 340.27665	4 300.00000	76 040.27665	
		2021	77 248.04058	0.00000	77 248.04058	
		2022	78 046.80376	0.00000	78 046.80376	
		2023	63 142.25308	0.00000	63 142.25308	
		2024	63 142.25308	0.00000	63 142.25308	
2	Управление экономического развития и имущественных отношений администрации Петропавловск-Камчатского городского округа	2019-2024, в том числе по годам:	630.55100	0.00000	630.55100	
		2019	80.55100	0.00000	80.55100	
		2020	110.00000	0.00000	110.00000	
		2021	110.00000	0.00000	110.00000	
		2022	110.00000	0.00000	110.00000	
		2023	110.00000	0.00000	110.00000	
		2024	110.00000	0.00000	110.00000	
3	Управление коммунального хозяйства и жилищного фонда администрации Петропавловск-Камчатского городского округа	2019-2024, в том числе по годам:	2 344.29500	0.00000	2 344.29500	
		2019	859.29500	0.00000	859.29500	
		2020	495.00000	0.00000	495.00000	
		2021	495.00000	0.00000	495.00000	



№ пункта	Главные распорядители бюджетных средств (ГРБС)	Срок реализации мероприятия	Объем финансирования, тыс. рублей		
			ВСЕГО	в том числе по источникам финансирования	
				краевой бюджет	бюджет городского округа
Подпрограмма 1: «Совершенствование гражданской обороны и защиты населения»					
ВСЕГО ПО ПОДПРОГРАММЕ 1, в том числе:		2019-2024, в том числе по годам:	427 421.70296	8 877.25771	418 544.44525
		2019	77 309.07581	4 877.25771	72 431.81810
		2020	77 491.27665	4 000.00000	73 491.27665
		2021	74 699.04058	0.00000	74 699.04058
		2022	75 497.80376	0.00000	75 497.80376
		2023	61 212.25308	0.00000	61 212.25308
		2024	61 212.25308	0.00000	61 212.25308
1	Управление по обеспечению безопасности жизнедеятельности населения администрации Петропавловск-Камчатского городского округа	2019-2024, в том числе по годам:	424 446.85696	8 877.25771	415 569.59925
		2019	76 369.22981	4 877.25771	71 491.97210
		2020	76 886.27665	4 000.00000	72 886.27665
		2021	74 094.04058	0.00000	74 094.04058
		2022	74 892.80376	0.00000	74 892.80376
		2023	61 102.25308	0.00000	61 102.25308
		2024	61 102.25308	0.00000	61 102.25308
2	Управление экономического развития и имущественных отношений администрации Петропавловск-Камчатского городского округа	2019-2024, в том числе по годам:	630.55100	0.00000	630.55100
		2019	80.55100	0.00000	80.55100
		2020	110.00000	0.00000	110.00000
		2021	110.00000	0.00000	110.00000
		2022	110.00000	0.00000	110.00000
		2023	110.00000	0.00000	110.00000
		2024	110.00000	0.00000	110.00000
3	Управление коммунального хозяйства и жилищного фонда администрации Петропавловск-Камчатского городского округа	2019-2024, в том числе по годам:	2 344.29500	0.00000	2 344.29500
		2019	859.29500	0.00000	859.29500
		2020	495.00000	0.00000	495.00000
		2021	495.00000	0.00000	495.00000
Подпрограмма 2: «Профилактика правонарушений, межнациональных (межэтнических) и межконфессиональных конфликтов».					
ВСЕГО ПО ПОДПРОГРАММЕ 2, в том числе:		2019-2024, в том числе по годам:	3 778.80000	600.00000	3 178.80000
		2019	1 002.20000	300.00000	702.20000
		2020	1 012.20000	300.00000	712.20000
		2021	712.20000	0.00000	712.20000
		2022	712.20000	0.00000	712.20000
		2023	170.00000	0.00000	170.00000
		2024	170.00000	0.00000	170.00000
1	Управление по обеспечению безопасности жизнедеятельности населения администрации Петропавловск-Камчатского городского округа	2019-2024, в том числе по годам:	3 778.80000	600.00000	3 178.80000
		2019	1 002.20000	300.00000	702.20000
		2020	1 012.20000	300.00000	712.20000
		2021	712.20000	0.00000	712.20000
		2022	712.20000	0.00000	712.20000
		2023	170.00000	0.00000	170.00000
		2024	170.00000	0.00000	170.00000
Подпрограмма 3: «Профилактика терроризма и экстремизма»					
ВСЕГО ПО ПОДПРОГРАММЕ 3, в том числе:		2019-2024, в том числе по годам:	4 303.64492	0.00000	4 303.64492
		2019	2 937.04492	0.00000	2 937.04492
		2020	442.20000	0.00000	442.20000
		2021	442.20000	0.00000	442.20000
		2022	442.20000	0.00000	442.20000
		2023	20.00000	0.00000	20.00000
		2024	20.00000	0.00000	20.00000
1	Управление по обеспечению безопасности жизнедеятельности населения администрации Петропавловск-Камчатского городского округа	2019-2024, в том числе по годам:	4 303.64492	0.00000	4 303.64492
		2019	2 937.04492	0.00000	2 937.04492
		2020	442.20000	0.00000	442.20000
		2021	442.20000	0.00000	442.20000
		2022	442.20000	0.00000	442.20000
		2023	20.00000	0.00000	20.00000
		2024	20.00000	0.00000	20.00000
Подпрограмма 4: «Построение и развитие аппаратно-программного комплекса «Безопасный город», обеспечение комплексной безопасности учреждений социальной сферы в Петропавловск-Камчатском городском округе»					
ВСЕГО ПО ПОДПРОГРАММЕ 4 в том числе:		2019-2024, в том числе по годам:	12 014.10358	0.00000	12 014.10358
		2019	2 315.30358	0.00000	2 315.30358
		2020	1 999.60000	0.00000	1 999.60000
		2021	1 999.60000	0.00000	1 999.60000
		2022	1 999.60000	0.00000	1 999.60000
		2023	1 850.00000	0.00000	1 850.00000
		2024	1 850.00000	0.00000	1 850.00000
1	Управление по обеспечению безопасности жизнедеятельности населения администрации Петропавловск-Камчатского городского округа	2019-2024, в том числе по годам:	12 014.10358	0.00000	12 014.10358
		2019	2 315.30358	0.00000	2 315.30358
		2020	1 999.60000	0.00000	1 999.60000
		2021	1 999.60000	0.00000	1 999.60000
		2022	1 999.60000	0.00000	1 999.60000
		2023	1 850.00000	0.00000	1 850.00000
		2024	1 850.00000	0.00000	1 850.00000

АДМИНИСТРАЦИЯ  
ПЕТРОПАВЛОВСК-КАМЧАТСКОГО ГОРОДСКОГО ОКРУГА

## ПОСТАНОВЛЕНИЕ

13.03.2020 г. № 452

### О внесении изменений в постановление администрации Петропавловск-Камчатского городского округа от 13.10.2016 № 1983 «Об утверждении муниципальной программы Петропавловск-Камчатского городского округа «Управление муниципальными финансами Петропавловск-Камчатского городского округа»

В соответствии с Решением Городской Думы Петропавловск-Камчатского городского округа от 25.12.2019 № 216-нд «О внесении изменений в Решение Городской Думы Петропавловск-Камчатского городского округа от 06.11.2019 № 211-нд «О бюджете Петропавловск-Камчатского городского округа на 2020 год и плановый период 2021-2022 годов», пунктом 4.35 Порядка разработки и реализации муниципальных программ Петропавловск-Камчатского городского округа, утвержденного постановлением администрации Петропавловск-Камчатского городского округа от 27.06.2013 № 1840,

ПОСТАНОВЛЯЮ:

1. Внести в муниципальную программу Петропавловск-Камчатского городского округа «Управление муниципальными финансами Петропавловск-Камчатского городского округа», утвержденную постановлением администрации Петропавловск-Камчатского городского округа от 13.10.2016 № 1983 (далее – муниципальная программа), следующие изменения:  
1.1 строку девятую паспорта муниципальной программы изложить в следующей редакции:

«Объемы и источники финансирования программы	Всего 458 530,22903 тысяч рублей (далее – тыс. руб.), в том числе: - бюджет Петропавловск-Камчатского городского округа – 458 530,22903 тыс. руб.»;
--	--

1.2 пункт 2.13 изложить в редакции согласно приложению 1;

1.3 пункт 2.15 изложить в следующей редакции:

«2.15. Основными рисками, возникновение которых возможно в ходе реализации муниципальной программы, являются:

2.15.1 ухудшение условий заимствования на финансовых рынках;

2.15.2 возникновение стихийных бедствий и увеличение актов по обращению взыскания на средства бюджета городского округа;

2.15.3 изменения законодательства Российской Федерации, определяющего условия реализации программы;

2.15.4 низкая исполнительская дисциплина лиц, ответственных за выполнение мероприятий (достижение показателей) программы.»;

1.4 раздел 3 муниципальной программы изложить в редакции согласно приложению 2;

1.5 пункт 4.4 изложить в следующей редакции:

«4.4. Основными рисками, возникновение которых может препятствовать исполнению мероприятия, являются изменения законодательства Российской Федерации, определяющие условия реализации муниципальной программы, снижение объема поступлений доходов в бюджет городского округа и низкая исполнительская дисциплина лиц, ответственных за выполнение мероприятий (достижение показателей) муниципальной программы.»;

1.6 пункт 4.18 изложить в редакции согласно приложению 3;

1.7 пункт 4.27 изложить в редакции согласно приложению 4;

1.8 приложение к муниципальной программе изложить в редакции согласно приложению 5.

2. Управлению делами администрации Петропавловск-Камчатского городского округа опубликовать настоящее постановление в газете «Град Петра и Павла» и разместить на официальном сайте администрации Петропавловск-Камчатского городского округа в информационно-телекоммуникационной сети «Интернет».

3. Настоящее постановление вступает в силу после дня его официального опубликования.

4. Контроль за исполнением настоящего постановления возложить на заместителя Главы администрации Петропавловск-Камчатского городского округа – руководителя Управления финансов администрации Петропавловск-Камчатского городского округа.

Временно исполняющий полномочия Главы  
Петропавловск-Камчатского городского округа  
К.В. Брызгин

Приложение 1  
к постановлению администрации  
Петропавловск-Камчатского  
городского округа  
от 13.03.2020 № 452

2.13. Основными показателями планируемых результатов решения поставленных задач для достижения цели муниципальной программы являются:

№	Наименование задач	Наименование целевых показателей (индикаторов)	Единица	Значения целевых показателей (индикаторов)	
				До начала реализации программы	В результате реализации программы
Цель 1 муниципальной программы: обеспечение долгосрочной сбалансированности и устойчивости бюджета Петропавловск-Камчатского городского округа					
Подпрограмма 1: «Управление бюджетным процессом в Петропавловск-Камчатском городском округе и его совершенствование»					
Цель подпрограммы 1: обеспечение долгосрочной сбалансированности и устойчивости бюджета Петропавловск-Камчатского городского округа					
1.	Задача 1: Повышение качества и объективности планирования бюджетных ассигнований, организация исполнения бюджета Петропавловск-Камчатского городского округа	Соблюдение порядка и сроков разработки проекта бюджета городского округа, установленных бюджетным законодательством и муниципальными правовыми актами городского округа	проценты (в год)	100	100
2.	Полнота и своевременность размещения информации о прохождении бюджетного процесса на официальном сайте администрации Петропавловск-Камчатского городского округа в информационно-телекоммуникационной сети «Интернет», в газете «Град Петра и Павла»		проценты (в год)	100	100
3.	Проведение публичных слушаний по проекту бюджета Петропавловск-Камчатского городского округа и проекту годового отчета об исполнении бюджета Петропавловск-Камчатского городского округа		проценты (в год)	100	100
4.	Объем исполненных бюджетных и денежных обязательств, подлежащих финансированию за счет средств бюджета городского округа		проценты (в год)	95,1	≥95
5.	Соблюдение установленных законодательством требований о сроках предоставления и составе отчетности об исполнении бюджета городского округа		проценты (в год)	100	100
6.	Объем исполненных налоговых платежей, сборов и иных платежей		проценты (в год)	100	100
7.	Доля просроченных налоговых платежей, сборов и иных платежей в общем объеме налоговых платежей, сборов и иных платежей		проценты (в год)	0,0	0,0
8.	Задача 2: Повышение качества управления муниципальным долгом, минимизация расходов на обслуживание муниципального долга	Отношение объема муниципального долга к доходам бюджета Петропавловск-Камчатского городского округа без учета безвозмездных поступлений и (или) поступлений налоговых доходов по дополнительным нормативам отчислений	проценты (в год)	19,3	≤100
9.	Доля просроченных долговых обязательств в общем объеме муниципального долга		проценты (в год)	0,0	0,0
10.	Доля расходов на обслуживание муниципального долга в общем объеме расходов Петропавловск-Камчатского городского округа за исключением объема расходов, которые осуществляются за счет субвенций, предоставляемых из бюджетов бюджетной системы Российской Федерации		проценты (в год)	0,8	≤8
11.	Задача 3: Финансовое обеспечение непредвиденных расходов Петропавловск-Камчатского городского округа	Отношение объема резервного фонда администрации Петропавловск-Камчатского городского округа к общему объему расходов бюджета Петропавловск-Камчатского городского округа.	проценты (в год)	0,04	≤3
12.	Своевременное выделение бюджетных средств по решениям администрации Петропавловск-Камчатского городского округа в соответствии с требованиями бюджетного законодательства		проценты (в год)	100	100
Цель 2 муниципальной программы: повышение эффективности и результативности муниципальных закупок Петропавловск-Камчатского городского округа					
Подпрограмма 2. «Организация муниципальных закупок Петропавловск-Камчатского городского округа»					
Цель подпрограммы 2: повышение эффективности и результативности муниципальных закупок Петропавловск-Камчатского городского округа					
1.	Задача 1: Централизация муниципальных закупок Петропавловск-Камчатского городского округа	Объем размещаемой информации о закупках в единой информационной системе в сфере закупок	проценты (в год)	100	100
2.	Количество разработанных унифицированных форм, информационных и методических материалов для заказчиков		проценты (в год)	100	100

Приложение 2  
к постановлению администрации  
Петропавловск-Камчатского  
городского округа  
от 13.03.2020 № 452

### Раздел 3. Ресурсное обеспечение реализации муниципальной программы

3.1. Для наиболее полного и результативного решения поставленных задач муниципальной программы необходимо финансирование в размере 458 530,22903 тыс. руб., в том числе по подпрограммам:

3.1.1 по подпрограмме 1 «Управление бюджетным процессом в Петропавловск-Камчатском городском округе и его совершенствование» – 367 885,65826 тыс. руб.;

3.1.2 по подпрограмме 2 «Организация муниципальных закупок Петропавловск-Камчатского городского округа» – 90 644,57077 тыс. руб.

3.2. Обеспечение процесса реализации муниципальной программы планируется произвести за счет средств бюджета городского округа.

3.3. Ресурсное обеспечение муниципальной программы:

Наименование источника	Объем финансовых средств, тыс. рублей							Описание механизма привлечения, ссылки на соглашения, другие подтверждающие документы
	всего	в том числе по годам						
		2019	2020	2021	2022	2023	2024	
Бюджет Петропавловск-Камчатского городского округа	458 530,22903	92 695,00453	83 313,42986	99 228,52586	81 354,19686	50 969,53596	50 969,53596	В пределах бюджетных ассигнований, предусмотренных решением о бюджете городского округа на соответствующий финансовый год

3.4. Объем бюджетных ассигнований на финансовое обеспечение реализации муниципальной программы утверждается решением Городской Думы Петропавловск-Камчатского городского округа о бюджете Петропавловск-Камчатского городского округа по соответствующей программе и целевой статье расходов бюджета городского округа.

Приложение 3  
к постановлению администрации  
Петропавловск-Камчатского  
городского округа  
от 13.03.2020 № 452

4.18. Основными показателями эффективности реализации указанных мероприятий в процессе получения планируемых результатов являются:

№	Наименование мероприятия	Наименование целевых показателей (индикаторов)	Единица измерения	Значения целевых показателей (индикаторов)							
				базовые	по годам реализации программы						
					2019	2020	2021	2022	2023	2024	
Цель 1 муниципальной программы: обеспечение долгосрочной сбалансированности и устойчивости бюджета Петропавловск-Камчатского городского округа											
Цель подпрограммы 1: обеспечение долгосрочной сбалансированности и устойчивости бюджета Петропавловск-Камчатского городского округа											
Задача 1: Повышение качества и объективности планирования бюджетных ассигнований, организация исполнения бюджета Петропавловск-Камчатского городского округа и формирование бюджетной отчетности в рамках действующего законодательства											
1.	Обеспечение исполнения мероприятий программ и полномочий органов администрации городского округа, в том числе выполнение государственных полномочий Камчатского края (содержание органов администрации городского округа)	Соблюдение порядка и сроков разработки проекта бюджета городского округа, установленных бюджетным законодательством и муниципальными правовыми актами городского округа	проценты (в год)	100	100	100	100	100	100	100	
2.		Полнота и своевременность размещения информации о прохождении бюджетного процесса на официальном сайте администрации Петропавловск-Камчатского городского округа в информационно-телекоммуникационной сети «Интернет», в газете «Град Петра и Павла»	проценты (в год)	100	100	100	100	100	100	100	
3.		Проведение публичных слушаний по проекту бюджета Петропавловск-Камчатского городского округа и проекту годового отчета об исполнении бюджета Петропавловск-Камчатского городского округа	проценты (в год)	100	100	100	100	100	100	100	
4.		Объем исполненных бюджетных и денежных обязательств, подлежащих финансированию за счет средств бюджета городского округа	проценты (в год)	95,1	≥95	≥95	≥95	≥95	≥95	≥95	
5.		Соблюдение установленных законодательством требований о сроках предоставления и составе отчетности об исполнении бюджета городского округа	проценты (в год)	100	100	100	100	100	100	100	
6.		Уплата налогов, сборов и иных платежей	Объем исполненных налоговых платежей, сборов и иных платежей	проценты (в год)	100	100	100	100	100	100	100
7.			Доля просроченных налоговых платежей, сборов и иных платежей в общем объеме налоговых платежей, сборов и иных платежей	проценты (в год)	0,0	0,0	0,0	0,0	0,0	0,0	0,0
Задача 2. Повышение качества управления муниципальным долгом, минимизация расходов на обслуживание муниципального долга											
8.	Обслуживание муниципального долга	Отношение объема муниципального долга к доходам бюджета Петропавловск-Камчатского городского округа без учета безвозмездных поступлений и (или) поступлений налоговых доходов по дополнительным нормативам отчислений	проценты (в год)	19,3	≤70	≤100	≤100	≤100	≤100	≤100	
9.		Доля просроченных долговых обязательств в общем объеме муниципального долга	проценты (в год)	0,0	0,0	0,0	0,0	0,0	0,0	0,0	
10.		Доля расходов на обслуживание муниципального долга в общем объеме расходов Петропавловск-Камчатского городского округа за исключением объема расходов, которые осуществляются за счет субвенций, предоставляемых из бюджетов бюджетной системы Российской Федерации	проценты (в год)	0,8	≤7	≤8	≤8	≤8	≤8	≤8	
Задача 3. Финансовое обеспечение непредвиденных расходов Петропавловск-Камчатского городского округа											
11.	Резервный фонд администрации Петропавловск-Камчатского городского округа	Отношение объема резервного фонда администрации Петропавловск-Камчатского городского округа к общему объему расходов бюджета Петропавловск-Камчатского городского округа	проценты (в год)	0,04	≤3	≤3	≤3	≤3	≤3	≤3	
12.		Своевременное выделение бюджетных средств по решениям администрации Петропавловск-Камчатского городского округа в соответствии с требованиями бюджетного законодательства	проценты (в год)	100	100	100	100	100	100	100	

Приложение 4  
к постановлению администрации  
Петропавловск-Камчатского  
городского округа  
от 13.03.2020 № 452

4.27. Основными показателями эффективности реализации указанных мероприятий в процессе получения планируемых результатов являются:

№	Наименование мероприятия	Наименование целевых показателей (индикаторов)	Единица измерения	Значения целевых показателей (индикаторов)						
				базовые	по годам реализации программы					
					2019	2020	2021	2022	2023	2024
Цель 2 муниципальной программы: повышение эффективности и результативности муниципальных закупок Петропавловск-Камчатского городского округа										
Цель подпрограммы 2: повышение эффективности и результативности муниципальных закупок Петропавловск-Камчатского городского округа										
Задача 1: Централизация муниципальных закупок Петропавловск-Камчатского городского округа										
1.	Обеспечение исполнения мероприятий программ и полномочий органов администрации городского округа, в том числе выполнение государственных полномочий Камчатского края (содержание органов администрации городского округа)	Объем размещаемой информации о закупках в единой информационной системе в сфере закупок	проценты (в год)	100	100	100	100	100	100	100
2.		Количество разработанных унифицированных форм, информационных и методических материалов для заказчиков	проценты (в год)	100	100	100	100	100	100	100

Приложение 5  
к постановлению администрации  
Петропавловск Камчатского  
городского округа  
от 13.03.2020 № 452

Приложение  
к муниципальной программе  
«Управление муниципальными финансами  
Петропавловск-Камчатского городского округа»,  
утвержденной постановлением администрации  
Петропавловск Камчатского городского округа  
от 13.10.2016 № 1983

**Перечень мероприятий муниципальной программы  
«Управление муниципальными финансами Петропавловск-Камчатского городского округа»**

№ п/п	Наименование мероприятия	Код целевой статьи расходов бюджета	Срок реализации	Объем финансирования (тыс. рублей),				Исполнители	Главные распорядители бюджетных средств, распорядители внебюджетных средств
				Всего	в том числе по источникам финансирования				
				федеральный бюджет	краевой бюджет	бюджет городского округа	внебюджетные источники		
ВСЕГО ПО ПРОГРАММЕ:			2019-2024, в том числе по годам:	458 530.22903	0.00000	0.00000	458 530.22903	0.00000	Управление финансов администрации Петропавловск-Камчатского городского округа – муниципальное учреждение (далее – Управление финансов), Управление организации муниципальных закупок администрации Петропавловск-Камчатского городского округа – муниципальное учреждение (далее – Управление организации муниципальных закупок)
			2019	92 695.00453	0.00000	0.00000	92 695.00453	0.00000	
			2020	83 313.42986	0.00000	0.00000	83 313.42986	0.00000	
			2021	99 228.52586	0.00000	0.00000	99 228.52586	0.00000	
			2022	81 354.19686	0.00000	0.00000	81 354.19686	0.00000	
			2023	50 969.53596	0.00000	0.00000	50 969.53596	0.00000	
			2024	50 969.53596	0.00000	0.00000	50 969.53596	0.00000	
<b>Подпрограмма 1. Управление бюджетным процессом в Петропавловск-Камчатском городском округе и его совершенствование</b>									
ВСЕГО ПО ПОДПРОГРАММЕ 1:			2019-2024, в том числе по годам:	367 885.65826	0.00000	0.00000	367 885.65826	0.00000	Управление финансов
			2019	76 858.66208	0.00000	0.00000	76 858.66208	0.00000	
			2020	67 308.11442	0.00000	0.00000	67 308.11442	0.00000	
			2021	83 223.21042	0.00000	0.00000	83 223.21042	0.00000	
			2022	65 348.88142	0.00000	0.00000	65 348.88142	0.00000	
			2023	37 573.39496	0.00000	0.00000	37 573.39496	0.00000	
			2024	37 573.39496	0.00000	0.00000	37 573.39496	0.00000	
<b>Цель подпрограммы 1: Обеспечение долгосрочной сбалансированности и устойчивости бюджета Петропавловск-Камчатского городского округа</b>									
<b>Задача 1. Повышение качества и объективности планирования бюджетных ассигнований, организация исполнения бюджета Петропавловск-Камчатского городского округа и формирование бюджетной отчетности в рамках действующего законодательства</b>									
ВСЕГО ПО ЗАДАЧЕ 1:			2019-2024, в том числе по годам:	219 464.01303	0.00000	0.00000	219 464.01303	0.00000	Управление финансов
			2019	36 239.51085	0.00000	0.00000	36 239.51085	0.00000	
			2020	39 359.23742	0.00000	0.00000	39 359.23742	0.00000	
			2021	39 359.23742	0.00000	0.00000	39 359.23742	0.00000	
			2022	39 359.23742	0.00000	0.00000	39 359.23742	0.00000	
			2023	32 573.39496	0.00000	0.00000	32 573.39496	0.00000	
			2024	32 573.39496	0.00000	0.00000	32 573.39496	0.00000	
<b>программные мероприятия</b>									
1.1	ОСНОВНОЕ МЕРОПРИЯТИЕ: Обеспечение исполнения мероприятий программ и полномочий органов администрации городского округа, в том числе выполнение государственных полномочий Камчатского края (содержание органов администрации городского округа)		2019-2024, в том числе по годам:	219 413.76631	0.00000	0.00000	219 413.76631	0.00000	Управление финансов
		10 1 16 16000	2019	36 228.52429	0.00000	0.00000	36 228.52429	0.00000	
		10 1 16 16000	2020	39 348.21134	0.00000	0.00000	39 348.21134	0.00000	
		10 1 16 16000	2021	39 348.21134	0.00000	0.00000	39 348.21134	0.00000	
		10 1 16 16000	2022	39 348.21134	0.00000	0.00000	39 348.21134	0.00000	
		10 1 16 16000	2023	32 570.30400	0.00000	0.00000	32 570.30400	0.00000	
		10 1 16 16000	2024	32 570.30400	0.00000	0.00000	32 570.30400	0.00000	
1.1.1	ПОДМЕРОПРИЯТИЕ: Составление и организация исполнения бюджета городского округа в соответствии с Бюджетным кодексом Российской Федерации, Решением Городской Думы Петропавловск-Камчатского городского округа о бюджетном процессе в Петропавловск-Камчатском городском округе		2019-2024, в том числе по годам:	214 982.32211	0.00000	0.00000	214 982.32211	0.00000	Управление финансов
		10 1 16 16030	2019	35 478.86774	0.00000	0.00000	35 478.86774	0.00000	
		10 1 16 16030	2020	38 665.30479	0.00000	0.00000	38 665.30479	0.00000	
		10 1 16 16030	2021	38 545.30479	0.00000	0.00000	38 545.30479	0.00000	
		10 1 16 16030	2022	38 665.30479	0.00000	0.00000	38 665.30479	0.00000	
		10 1 16 16030	2023	31 813.77000	0.00000	0.00000	31 813.77000	0.00000	
		10 1 16 16030	2024	31 813.77000	0.00000	0.00000	31 813.77000	0.00000	
1.1.2	ПОДМЕРОПРИЯТИЕ: Организация обеспечения деятельности органов администрации Петропавловск-Камчатского городского округа в части исполнения функций, не связанных с муниципальной службой		2019-2024, в том числе по годам:	4 431.44420	0.00000	0.00000	4 431.44420	0.00000	Управление финансов
		10 1 16 16020	2019	749.65655	0.00000	0.00000	749.65655	0.00000	
		10 1 16 16020	2020	682.90655	0.00000	0.00000	682.90655	0.00000	
		10 1 16 16020	2021	802.90655	0.00000	0.00000	802.90655	0.00000	
		10 1 16 16020	2022	682.90655	0.00000	0.00000	682.90655	0.00000	
		10 1 16 16020	2023	756.53400	0.00000	0.00000	756.53400	0.00000	
		10 1 16 16020	2024	756.53400	0.00000	0.00000	756.53400	0.00000	

№ п/п	Наименование мероприятия	Код целевой статьи расходов бюджета	Срок реализации	Объем финансирования (тыс. рублей),				Исполнители	Главные распорядители бюджетных средств, распорядители внебюджетных средств	
				Всего	в том числе по источникам финансирования					
					федеральный бюджет	краевой бюджет	бюджет городского округа			внебюджетные источники
1.2	ОСНОВНОЕ МЕРОПРИЯТИЕ: Уплата налогов, сборов и иных платежей		2019-2024, в том числе по годам:	50.24672	0.00000	0.00000	50.24672	0.00000	Управление финансов	Управление финансов
		10 1 66 66000	2019	10.98656	0.00000	0.00000	10.98656	0.00000		
		10 1 66 66000	2020	11.02608	0.00000	0.00000	11.02608	0.00000		
		10 1 66 66000	2021	11.02608	0.00000	0.00000	11.02608	0.00000		
		10 1 66 66000	2022	11.02608	0.00000	0.00000	11.02608	0.00000		
		10 1 66 66000	2023	3.09096	0.00000	0.00000	3.09096	0.00000		
10 1 66 66000	2024	3.09096	0.00000	0.00000	3.09096	0.00000				
1.2.1	ПОДМЕРОПРИЯТИЕ: Внесение взносов на капитальный ремонт общего имущества многоквартирного дома соразмерно своей доле в праве общей собственности на это имущество		2019-2024, в том числе по годам:	50.24672	0.00000	0.00000	50.24672	0.00000	Управление финансов	Управление финансов
		10 1 66 66010	2019	10.98656	0.00000	0.00000	10.98656	0.00000		
		10 1 66 66010	2020	11.02608	0.00000	0.00000	11.02608	0.00000		
		10 1 66 66010	2021	11.02608	0.00000	0.00000	11.02608	0.00000		
		10 1 66 66010	2022	11.02608	0.00000	0.00000	11.02608	0.00000		
		10 1 66 66010	2023	3.09096	0.00000	0.00000	3.09096	0.00000		
10 1 66 66010	2024	3.09096	0.00000	0.00000	3.09096	0.00000				
<b>Задача 2. Повышение качества управления муниципальным долгом, минимизация расходов на обслуживание муниципального долга</b>										
ВСЕГО ПО ЗАДАЧЕ 2:			2019-2024, в том числе по годам:	118 421.64523	0.00000	0.00000	118 421.64523	0.00000	Управление финансов	Управление финансов
			2019	35 619.15123	0.00000	0.00000	35 619.15123	0.00000		
			2020	22 948.87700	0.00000	0.00000	22 948.87700	0.00000		
			2021	38 863.97300	0.00000	0.00000	38 863.97300	0.00000		
			2022	20 989.64400	0.00000	0.00000	20 989.64400	0.00000		
			2023	0.00000	0.00000	0.00000	0.00000	0.00000		
			2024	0.00000	0.00000	0.00000	0.00000	0.00000		
<b>программные мероприятия</b>										
1.3	ОСНОВНОЕ МЕРОПРИЯТИЕ: Обслуживание муниципального долга		2019-2024, в том числе по годам:	118 421.64523	0.00000	0.00000	118 421.64523	0.00000	Управление финансов	Управление финансов
		10 1 61 61000	2019	35 619.15123	0.00000	0.00000	35 619.15123	0.00000		
		10 1 61 61000	2020	22 948.87700	0.00000	0.00000	22 948.87700	0.00000		
		10 1 61 61000	2021	38 863.97300	0.00000	0.00000	38 863.97300	0.00000		
		10 1 61 61000	2022	20 989.64400	0.00000	0.00000	20 989.64400	0.00000		
		10 1 61 61000	2023	0.00000	0.00000	0.00000	0.00000	0.00000		
10 1 61 61000	2024	0.00000	0.00000	0.00000	0.00000	0.00000				
<b>Задача 3. Финансовое обеспечение непредвиденных расходов Петропавловск-Камчатского городского округа</b>										
ВСЕГО ПО ЗАДАЧЕ 3:			2019-2024, в том числе по годам:	30 000.00000	0.00000	0.00000	30 000.00000	0.00000	Управление финансов	Управление финансов
			2019	5 000.00000	0.00000	0.00000	5 000.00000	0.00000		
			2020	5 000.00000	0.00000	0.00000	5 000.00000	0.00000		
			2021	5 000.00000	0.00000	0.00000	5 000.00000	0.00000		
			2022	5 000.00000	0.00000	0.00000	5 000.00000	0.00000		
			2023	5 000.00000	0.00000	0.00000	5 000.00000	0.00000		
			2024	5 000.00000	0.00000	0.00000	5 000.00000	0.00000		
<b>программные мероприятия</b>										
1.4	ОСНОВНОЕ МЕРОПРИЯТИЕ: Резервный фонд администрации Петропавловск-Камчатского городского округа		2019-2024, в том числе по годам:	30 000.00000	0.00000	0.00000	30 000.00000	0.00000	Управление финансов	Управление финансов
		10 1 62 62000	2019	5 000.00000	0.00000	0.00000	5 000.00000	0.00000		
		10 1 62 62000	2020	5 000.00000	0.00000	0.00000	5 000.00000	0.00000		
		10 1 62 62000	2021	5 000.00000	0.00000	0.00000	5 000.00000	0.00000		
		10 1 62 62000	2022	5 000.00000	0.00000	0.00000	5 000.00000	0.00000		
		10 1 62 62000	2023	5 000.00000	0.00000	0.00000	5 000.00000	0.00000		
10 1 62 62000	2024	5 000.00000	0.00000	0.00000	5 000.00000	0.00000				
<b>Подпрограмма 2. Организация муниципальных закупок Петропавловск-Камчатского городского округа</b>										
ВСЕГО ПО ПОДПРОГРАММЕ 2:			2019-2024, в том числе по годам:	90 644.57077	0.00000	0.00000	90 644.57077	0.00000	Управление организации муниципальных закупок	Управление организации муниципальных закупок
			2019	15 836.34245	0.00000	0.00000	15 836.34245	0.00000		
			2020	16 005.31544	0.00000	0.00000	16 005.31544	0.00000		
			2021	16 005.31544	0.00000	0.00000	16 005.31544	0.00000		
			2022	16 005.31544	0.00000	0.00000	16 005.31544	0.00000		
			2023	13 396.14100	0.00000	0.00000	13 396.14100	0.00000		
			2024	13 396.14100	0.00000	0.00000	13 396.14100	0.00000		
<b>Цель подпрограммы 2: Повышение эффективности и результативности муниципальных закупок Петропавловск-Камчатского городского округа</b>										
<b>Задача 1. Централизация муниципальных закупок Петропавловск-Камчатского городского округа</b>										
ВСЕГО ПО ЗАДАЧЕ 1:			2019-2024, в том числе по годам:	90 644.57077	0.00000	0.00000	90 644.57077	0.00000	Управление организации муниципальных закупок	Управление организации муниципальных закупок
			2019	15 836.34245	0.00000	0.00000	15 836.34245	0.00000		
			2020	16 005.31544	0.00000	0.00000	16 005.31544	0.00000		
			2021	16 005.31544	0.00000	0.00000	16 005.31544	0.00000		
			2022	16 005.31544	0.00000	0.00000	16 005.31544	0.00000		
			2023	13 396.14100	0.00000	0.00000	13 396.14100	0.00000		
			2024	13 396.14100	0.00000	0.00000	13 396.14100	0.00000		

№ п/п	Наименование мероприятия	Код целевой статьи расходов бюджета	Срок реализации	Объем финансирования (тыс. рублей),				Исполнители	Главные распорядители бюджетных средств, распорядители внебюджетных средств	
				Всего	в том числе по источникам финансирования					
					федеральный бюджет	краевой бюджет	бюджет городского округа			внебюджетные источники
<b>программные мероприятия</b>										
2.1	ОСНОВНОЕ МЕРОПРИЯТИЕ: Обеспечение исполнения мероприятий программ и полномочий органов администрации городского округа, в том числе выполнение государственных полномочий Камчатского края (содержание органов администрации городского округа)		2019-2024, в том числе по годам:	90 644.57077	0.00000	0.00000	90 644.57077	0.00000	Управление организации муниципальных закупок	Управление организации муниципальных закупок
		10 2 16 16000	2019	15 836.34245	0.00000	0.00000	15 836.34245	0.00000		
		10 2 16 16000	2020	16 005.31544	0.00000	0.00000	16 005.31544	0.00000		
		10 2 16 16000	2021	16 005.31544	0.00000	0.00000	16 005.31544	0.00000		
		10 2 16 16000	2022	16 005.31544	0.00000	0.00000	16 005.31544	0.00000		
		10 2 16 16000	2023	13 396.14100	0.00000	0.00000	13 396.14100	0.00000		
	10 2 16 16000	2024	13 396.14100	0.00000	0.00000	13 396.14100	0.00000			
2.1.1	ПОДМЕРОПРИЯТИЕ: Обеспечение деятельности органов администрации Петропавловск-Камчатского городского округа в части исполнения функций муниципальной службы		2019-2024, в том числе по годам:	86 774.93077	0.00000	0.00000	86 774.93077	0.00000	Управление организации муниципальных закупок	Управление организации муниципальных закупок
		10 2 16 16010	2019	15 152.35545	0.00000	0.00000	15 152.35545	0.00000		
		10 2 16 16010	2020	15 262.40844	0.00000	0.00000	15 262.40844	0.00000		
		10 2 16 16010	2021	15 167.40844	0.00000	0.00000	15 167.40844	0.00000		
		10 2 16 16010	2022	15 322.40844	0.00000	0.00000	15 322.40844	0.00000		
		10 2 16 16010	2023	12 935.17500	0.00000	0.00000	12 935.17500	0.00000		
	10 2 16 16010	2024	12 935.17500	0.00000	0.00000	12 935.17500	0.00000			
2.1.2	ПОДМЕРОПРИЯТИЕ: Обеспечение деятельности органов администрации Петропавловск-Камчатского городского округа в части исполнения функций, не связанных с муниципальной службой		2019-2024, в том числе по годам:	3 869.64000	0.00000	0.00000	3 869.64000	0.00000	Управление организации муниципальных закупок	Управление организации муниципальных закупок
		10 2 16 16020	2019	683.98700	0.00000	0.00000	683.98700	0.00000		
		10 2 16 16020	2020	742.90700	0.00000	0.00000	742.90700	0.00000		
		10 2 16 16020	2021	837.90700	0.00000	0.00000	837.90700	0.00000		
		10 2 16 16020	2022	682.90700	0.00000	0.00000	682.90700	0.00000		
		10 2 16 16020	2023	460.96600	0.00000	0.00000	460.96600	0.00000		
	10 2 16 16020	2024	460.96600	0.00000	0.00000	460.96600	0.00000			

**Группировка объемов финансирования программных мероприятий по источникам финансирования, главным распорядителям бюджетных средств муниципальной программы «Управление муниципальными финансами Петропавловск-Камчатского городского округа»**

№ п/п	Главные распорядители бюджетных средств (ГРБС)	Срок реализации мероприятия	Объем финансирования (тыс. рублей),				
			всего	в том числе по источникам финансирования			
				федеральный бюджет	краевой бюджет	бюджет городского округа	внебюджетные источники
ВСЕГО ПО ПРОГРАММЕ, в том числе:		2019-2024, в том числе по годам:	458 530.22903	0.00000	0.00000	458 530.22903	0.00000
		2019	92 695.00453	0.00000	0.00000	92 695.00453	0.00000
		2020	83 313.42986	0.00000	0.00000	83 313.42986	0.00000
		2021	99 228.52586	0.00000	0.00000	99 228.52586	0.00000
		2022	81 354.19686	0.00000	0.00000	81 354.19686	0.00000
		2023	50 969.53596	0.00000	0.00000	50 969.53596	0.00000
		2024	50 969.53596	0.00000	0.00000	50 969.53596	0.00000
Программные мероприятия		2019-2024, в том числе по годам:	458 530.22903	0.00000	0.00000	458 530.22903	0.00000
		2019	92 695.00453	0.00000	0.00000	92 695.00453	0.00000
		2020	83 313.42986	0.00000	0.00000	83 313.42986	0.00000
		2021	99 228.52586	0.00000	0.00000	99 228.52586	0.00000
		2022	81 354.19686	0.00000	0.00000	81 354.19686	0.00000
		2023	50 969.53596	0.00000	0.00000	50 969.53596	0.00000
		2024	50 969.53596	0.00000	0.00000	50 969.53596	0.00000
1	Управление финансов	2019-2024, в том числе по годам:	367 885.65826	0.00000	0.00000	367 885.65826	0.00000
		2019	76 858.66208	0.00000	0.00000	76 858.66208	0.00000
		2020	67 308.11442	0.00000	0.00000	67 308.11442	0.00000
		2021	83 223.21042	0.00000	0.00000	83 223.21042	0.00000
		2022	65 348.88142	0.00000	0.00000	65 348.88142	0.00000
		2023	37 573.39496	0.00000	0.00000	37 573.39496	0.00000
		2024	37 573.39496	0.00000	0.00000	37 573.39496	0.00000
2	Управление организации муниципальных закупок	2019-2024, в том числе по годам:	90 644.57077	0.00000	0.00000	90 644.57077	0.00000
		2019	15 836.34245	0.00000	0.00000	15 836.34245	0.00000
		2020	16 005.31544	0.00000	0.00000	16 005.31544	0.00000
		2021	16 005.31544	0.00000	0.00000	16 005.31544	0.00000
		2022	16 005.31544	0.00000	0.00000	16 005.31544	0.00000
		2023	13 396.14100	0.00000	0.00000	13 396.14100	0.00000
		2024	13 396.14100	0.00000	0.00000	13 396.14100	0.00000

АДМИНИСТРАЦИЯ  
ПЕТРОПАВЛОВСК-КАМЧАТСКОГО ГОРОДСКОГО ОКРУГА

## ПОСТАНОВЛЕНИЕ

13.03.2020 № 453

### О внесении изменений в постановление администрации Петропавловск-Камчатского городского округа от 12.10.2016 № 1982 «Об утверждении муниципальной программы «Реализация экономической политики, инвестиционной, межрегиональной и международной деятельности Петропавловск-Камчатского городского округа»

В соответствии с Решением Городской Думы Петропавловск-Камчатского городского округа от 25.12.2019 № 216-нд «О внесении изменений в Решение Городской Думы Петропавловск-Камчатского городского округа от 06.11.2019 № 211-нд «О бюджете Петропавловск-Камчатского городского округа на 2020 год и плановый период 2021-2022 годов», пунктом 4.35 Порядка разработки и реализации муниципальных программ Петропавловск Камчатского городского округа, утвержденного постановлением администрации Петропавловск-Камчатского городского округа от 27.06.2013 № 1840,  
ПОСТАНОВЛЯЮ:

1. Внести в муниципальную программу «Реализация экономической политики, инвестиционной, межрегиональной и международной деятельности Петропавловск-Камчатского городского округа», утвержденную постановлением администрации Петропавловск-Камчатского городского округа от 12.10.2016 № 1982, следующие изменения:

1.1 строку девятому паспорту изложить в следующей редакции:

<b>«Объемы и источники финансирования программы»</b>	Всего 148 044,95536 тыс. рублей (далее – тыс. руб.), в том числе: - краевой бюджет – 1 829,23000 тыс. руб.; - бюджет Петропавловск-Камчатского городского округа – 146 215,72536 тыс. руб.»;
--	--

1.2 пункт 1.8 изложить согласно приложению 1;  
1.3 раздел 2 изложить согласно приложению 2;  
1.4 раздел 3 изложить согласно приложению 3;  
1.5 раздел 4 изложить согласно приложению 4;

1.6 приложение изложить в редакции согласно приложению 5.

2. Управлению делами администрации Петропавловск-Камчатского городского округа опубликовать настоящее постановление в газете «Град Петра и Павла» и разместить на официальном сайте администрации Петропавловск-Камчатского городского округа в информационно-телекоммуникационной сети «Интернет».

3. Настоящее постановление вступает в силу после дня его официального опубликования.

4. Контроль за исполнением настоящего постановления возложить на заместителя Главы администрации Петропавловск-Камчатского городского округа – начальника Управления экономического развития и имущественных отношений.

**Временно исполняющий полномочия Главы  
Петропавловск-Камчатского городского округа  
К.В. Брызгин**

**Приложение 1  
к постановлению администрации  
Петропавловск-Камчатского  
городского округа  
от 13.03.2020 № 453**

1.8. Решение выявленных проблем, учитывая финансовые возможности бюджета Петропавловск-Камчатского городского округа и полномочия органов администрации Петропавловск-Камчатского городского округа в среднесрочном периоде, возможно путем реализации следующего варианта действий:

№ пункта	Наименование варианта	Краткая характеристика	Сильные стороны, преимущества	Слабые стороны, риски
1.	Обеспечение комплексного исполнения мер, направленных на реализацию экономической политики, инвестиционной, межрегиональной и международной деятельности Петропавловск-Камчатского городского округа	Комплекс планируемых мер включает: - формирование благоприятных условий для развития субъектов малого и среднего предпринимательства; - создание условий для развития производственной сферы, потребительского рынка и предпринимательства; - формирование положительного образа предпринимательства на территории Петропавловск-Камчатского городского округа; - формирование благоприятных условий для привлечения инвестиций в экономику Петропавловск-Камчатского городского округа; - формирование положительного имиджа Петропавловск-Камчатского городского округа на туристском рынке региона, страны и международном туристском рынке.	Возможность координации деятельности органов администрации Петропавловск-Камчатского городского округа с различными отраслевыми и функциональными обязанностями для общего решения проблем, связанных с социально-экономическим развитием Петропавловск-Камчатского городского округа. Повышение эффективности расходования бюджетных средств. Определение конкретных задач, решаемых в четко обозначенном временном периоде для достижения стратегических целей.	Влияние исполнительской дисциплины при реализации отдельных программных мероприятий на реализацию комплекса мер в целом.

**Приложение 2  
к постановлению администрации  
Петропавловск-Камчатского  
городского округа  
от 13.03.2020 № 453**

## Раздел 2. Цели, задачи и сроки реализации муниципальной программы, прогноз ожидаемых результатов

2.1. Реализация настоящей программы направлена на достижение следующих целей:

2.1.1 создание условий для обеспечения населения услугами связи, общественного питания, торговли, бытового обслуживания, сельскохозяйственной продукцией, сырьем и продовольствием, в том числе путем поддержки субъектов малого и среднего предпринимательства;

2.1.2 формирование и продвижение имиджа Петропавловск-Камчатского городского округа на мировом и российском туристском рынке;

2.1.3 создание условий для реализации экономической политики и инвестиционной деятельности Петропавловск-Камчатского городского округа;

2.1.4 акселерация субъектов малого и среднего предпринимательства;

2.1.5 стимулирование развития малого и среднего бизнеса на территории Петропавловск-Камчатского городского округа.

2.2. Реализация указанных целей программы планируется достичь в следующий временной период: 2019-2024 годы.

2.3. В связи с большим количеством направлений, необходимых для достижения поставленных целей, программа подразделяется на следующие подпрограммы:

2.3.1 подпрограмма 1: «Создание благоприятных условий для обеспечения населения Петропавловск-Камчатского городского округа услугами потребительского рынка и развития предпринимательства»;

2.3.2 подпрограмма 2: «Формирование и продвижение имиджа Петропавловск-Камчатского городского округа как территории, благоприятной для развития внутреннего и въездного туризма»;

2.3.3 подпрограмма 3: «Обеспечение реализации экономической политики и инвестиционной деятельности Петропавловск-Камчатского городского округа»;

2.3.4 подпрограмма 4: «Обеспечение реализации региональных проектов Камчатского края».

2.4. Целью 1 подпрограммы 1 является создание условий для обеспечения населения услугами связи, общественного питания, торговли, бытового обслуживания, сельскохозяйственной продукцией, сырьем и продовольствием, поддержка субъектов малого и среднего предпринимательства. Целью 2 подпрограммы 1 является стимулирование развития малого и среднего бизнеса на территории Петропавловск-Камчатского городского округа. Целью подпрограммы 2 является формирование и продвижение имиджа Петропавловск-Камчатского городского округа на мировом и российском туристском рынке. Целью подпрограммы 3 является создание условий для реализации экономической политики и инвестиционной деятельности Петропавловск-Камчатского городского округа. Целью подпрограммы 4 является акселерация субъектов малого и среднего предпринимательства.

2.5. Достижение цели по созданию условий для обеспечения населения услугами связи, общественного питания, торговли, бытового обслуживания, сельскохозяйственной продукцией, сырьем и продовольствием, поддержки субъектов малого и среднего предпринимательства возможно посредством решения в 2019-2024 годах следующих задач:

2.5.1 предоставление субсидий юридическим лицам (за исключением государственных (муниципальных) учреждений), индивидуальным предпринимателям, обеспечивающим население услугами связи, общественного питания, торговли, бытового обслуживания, сельскохозяйственной продукцией, сырьем и продовольствием, финансовой поддержки субъектам малого и среднего предпринимательства (далее – субъекты МСП), а также организациям, образующим инфраструктуру поддержки субъектов МСП;

2.5.2 создание условий для продвижения товаров, работ, услуг местных производителей, в том числе обеспечение организационно-методической поддержки и размещение социальной рекламы;

2.5.3 координация процесса размещения рекламных конструкций.

2.6. В процессе решения задачи по предоставлению субсидий юридическим лицам (за исключением государственных (муниципальных) учреждений), индивидуальным предпринимателям, обеспечивающим население услугами связи, общественного питания, торговли, бытового обслуживания, сельскохозяйственной продукцией, сырьем и продовольствием, финансовой поддержки субъектам малого и среднего предпринимательства (далее – субъекты МСП), а также организациям, образующим инфраструктуру поддержки субъектов МСП планируется обеспечение доступа начинающим и действующим представителям предпринимательского сообщества к финансовым ресурсам, необходимым для ведения и развития бизнеса на территории Петропавловск-Камчатского городского округа, путем предоставления на безвозвратной и безвозмездной основе субсидий (грантов) на создание собственного бизнеса, в целях возмещения затрат на создание собственного бизнеса, на приобретение основных средств, в том числе оборудования для создания, развития или модернизации производства товаров (работ, услуг), на организацию и осуществление социальной деятельности и социального обслуживания населения, на развитие туристской инфраструктуры, на возмещение части затрат, направленных на оплату аренды за нежилое здание, расположенное на территории Петропавловск-Камчатского городского округа, на возмещение части затрат в связи с выполнением работ по развитию инфраструктуры связи территории Петропавловск-Камчатского городского округа для обеспечения бесплатного беспроводного доступа в сеть Интернет в пределах центральной части города Петропавловска-Камчатского.

2.7. Решение задачи по созданию условий для продвижения товаров, работ, услуг местных производителей, в том числе обеспечению организационно-методической поддержки и размещению социальной рекламы, предполагает организацию обучающих мероприятий и мероприятий по продвижению товаров (услуг, работ) для местных производителей, информирование населения о положительных тенденциях на рынке товаров (работ, услуг), а также о социально значимых факторах, влияющих на его жизнедеятельность.

Решение задачи способствует повышению уровня информированности населения Петропавловск-Камчатского городского округа о процессах, влияющих на социально-экономическое развитие Петропавловск-Камчатского городского округа, а также повышению уровня заинтересованности и знаний у граждан, необходимых для занятия предпринимательской деятельностью.

2.8. В процессе решения задачи по координации процесса размещения рекламных конструкций планируется реализация комплекса мер, направленных на устранение нарушений законодательства Российской Федерации в сфере размещения и использования рекламы, улучшение внешнего облика Петропавловск-Камчатского городского округа.

2.9. Достижение цели по стимулированию развития малого и среднего бизнеса на территории Петропавловск-Камчатского городского округа планируется обеспечить путем решения следующих задач:

2.9.1 Увеличение количества объектов муниципальной собственности (муниципального имущества), содержащихся в Перечне муниципального имущества Петропавловск-Камчатского городского округа, свободного от прав третьих лиц (за исключением имущественных прав субъектов малого и среднего предпринимательства);

2.9.2 Увеличение доли объектов муниципальной собственности, предоставленных во владение и (или) в пользование на долгосрочной основе субъектам малого и среднего предпринимательства и организациям, образующим инфраструктуру поддержки субъектов малого и среднего предпринимательства из числа Перечня муниципального имущества Петропавловск-Камчатского городского округа, свободного от прав третьих лиц (за исключением имущественных прав субъектов малого и среднего предпринимательства).

2.10. Решение задачи по увеличению количества объектов муниципальной собственности (муниципального имущества), содержащихся в Перечне муниципального имущества Петропавловск-Камчатского городского округа, свободного от прав третьих лиц (за исключением права имущественных прав субъектов малого и среднего предпринимательства) предполагает увеличение состава муниципального имущества, включенного в Перечень муниципального имущества Петропавловск-Камчатского городского округа свободного от прав третьих лиц (за исключением имущественных прав субъектов малого и среднего предпринимательства).

2.11. Решение задачи по увеличению доли объектов муниципальной собственности, предоставленных во владение и (или) в пользование на долгосрочной основе субъектам малого и среднего предпринимательства и организациям, образующим инфраструктуру поддержки субъектов малого и среднего предпринимательства, предполагает оказание имущественной поддержки субъектам МСП.

2.12. Решение задач Подпрограммы 1 планируется провести в срок с 2019 по 2024 годы.

2.13. Достижение цели по формированию и продвижению имиджа Петропавловск-Камчатского городского округа на мировом и российском туристском рынке планируется обеспечить путем решения задачи по разработке благоприятного для развития внутреннего и въездного туризма имиджа, использование и популяризация туристских ресурсов Петропавловск-Камчатского городского округа;

2.14. Решение задачи по разработке благоприятного для развития внутреннего и въездного туризма имиджа, использование и популяризация туристских ресурсов Петропавловск-Камчатского городского округа предполагает создание информационной основы для формирования системы ознакомления с туристскими возможностями Петропавловск-Камчатского городского округа, наличие которых представляет интерес для российских и иностранных туристов, посещающих, планирующих посетить его территорию или находящихся в поиске места реализации своих потребностей в отдыхе или духовном совершенствовании.

Существенной составляющей информационной основы является позитивный и узнаваемый облик Петропавловск-Камчатского городского округа, ассоциирующийся с туристической спецификой его территории. Создание подобного имиджа Петропавловск-Камчатского городского округа и его использование при продвижении туристских ресурсов и продуктов Петропавловск-Камчатского городского округа возможно посредством использования наиболее доступных и наглядных методов информационного воздействия, таких как узнаваемый логотип и слоган Петропавловск-Камчатского городского округа, презентационная полиграфическая продукция с городской символикой, активно распространяемая на межрегиональных, всероссийских и международных мероприятиях, обеспечение возможности получения информации об интересующем туристическом объекте в электронном виде и на доступном языке в месте нахождения объекта.

2.15. Решение задач Подпрограммы 2 планируется провести в срок с 2019 по 2024 годы.

2.16. Для достижения цели по созданию условий для реализации экономической политики и инвестиционной деятельности планируется решение задачи по внедрению Стандарта деятельности органов местного самоуправления по обеспечению благоприятного инвестиционного климата в муниципальном образовании, разработанного автономной некоммерческой организацией «Агентство стратегических инициатив по продвижению новых проектов», утвержденного Протоколом от 03.05.2012 № 2 (далее – Стандарт);

2.17. Внедрение Стандарта, обусловлено необходимостью участия Петропавловск-Камчатского городского округа в реализации на территории Камчатского края «дорожных карт» (планов мероприятий) национальной предпринимательской инициативы «Улучшение инвестиционного климата в Российской Федерации» и привлечения инвестиций в экономику Петропавловск-Камчатского городского округа, в том числе для создания и функционирования инфраструктурных и общегородских инженерных объектов, развития производственной сферы и приоритетных для Камчатского края отраслей экономики.

Стандарт является сводом методических, методологических и организационных рекомендаций муниципальных образований по формированию собственного механизма инвестиционного развития территории, и предложен Правительством Российской Федерации к внедрению на всей территории страны.

Исполнение требований Стандарта должно стать основой деятельности органов администрации Петропавловск-Камчатского городского округа по реализации Инвестиционной стратегии Камчатского края до 2020 года, утвержденной Распоряжением Правительства Камчатского края от 07.10.2013 № 473-РП.

Во исполнение пункта 3 Распоряжения Правительства Камчатского края от 30.12.2013 № 843-РП и рекомендаций органам местного самоуправления муниципальных образований в Камчатском крае по организации взаимодействия с исполнительными органами государственной власти Камчатского края по формированию благоприятного инвестиционного климата в Камчатском крае, утвержденных Приказом Министерства экономического развития, предпринимательства и торговли Камчатского края от 13.09.2013 № 467-п, внедрение требований Стандарта планируется осуществлять путем исполнения мероприятий «дорожной карты» органов администрации Петропавловск-Камчатского городского округа по определению механизма формирования благоприятного инвестиционного климата и развития межрегиональных отношений и международных связей Петропавловск-Камчатского городского округа в приоритетных отраслях экономики, часть которых требует дополнительного финансового обеспечения за счет средств бюджета Петропавловск-Камчатского городского округа.

2.18. Решение задач Подпрограммы 3 планируется провести в срок с 2019 по 2024 годы.

2.19. Для достижения цели по акселерации субъектов малого и среднего предпринимательства планируется решение задачи по созданию условий для реализации региональных проектов Камчатского края в Петропавловске-Камчатском городском округе.

В процессе решения задачи по созданию условий для реализации региональных проектов Камчатского края в Петропавловске-Камчатском городском округе планируется в рамках Инвестиционной программы Камчатского края осуществить строительство (проектно-сметная документация, государственная экспертиза проектной документации) административных зданий по ул. Пограничная в г. Петропавловске-Камчатском, для размещения бизнес-инкубаторов.

Решение задач Подпрограммы 4 планируется провести в срок с 2019 по 2021 годы.

2.20. Срок реализации программы составит 6 лет с 2019 по 2024 годы и включает в себя один этап решения поставленных задач.

2.21. Достижение цели настоящей программы посредством решения обозначенных задач в указанные сроки позволит получить следующие результаты:

2.21.1 предоставить доступ субъектам МСП, а также организациям, образующим инфраструктуру поддержки субъектов МСП, к дополнительным финансовым ресурсам, необходимым для начала и развития производства товаров (работ, услуг) на территории Петропавловск-Камчатского городского округа;

2.21.2 обеспечить субъектов МСП информацией и навыками, необходимыми для эффективного и соответствующего законодательству ведения предпринимательской деятельности;

2.21.3 увеличить спрос населения городского округа на товары (работы, услуги) местных производителей;

2.21.4 повысить уровень ответственности производителей товаров (работ, услуг) за законное использование рекламы в коммерческих целях;

2.21.5 сформировать положительный имидж городского округа и информационную основу для развития внутреннего и въездного туризма, межрегионального и международного сотрудничества городского округа;

2.21.6 повысить эффективность стратегического планирования социально-экономического развития городского округа и инвестиционную привлекательность его экономики.

2.21.7 увеличить количество субъектов МСП, получивших комплексную (имущественную, консультационно-методическую) поддержку.

2.22. Основными показателями планируемых результатов решения поставленных задач для достижения целей настоящей программы являются:

№	Наименование задач	Наименование целевых показателей (индикаторов)	Единица измерения	Значения целевых показателей (индикаторов)	
				До начала реализации программы	В результате реализации программы
<b>Подпрограмма 1: «Создание благоприятных условий для обеспечения населения Петропавловск-Камчатского городского округа услугами потребительского рынка и развития предпринимательства»</b>					
<b>Цель 1 подпрограммы 1: «Создание условий для обеспечения населения услугами связи, общественного питания, торговли, бытового обслуживания, сельскохозяйственной продукцией, сырьем и продовольствием, поддержка субъектов малого и среднего предпринимательства»</b>					
1	Задача 1: Предоставление субсидий юридическим лицам (за исключением государственных (муниципальных) учреждений), индивидуальным предпринимателям, обеспечивающим население услугами связи, общественного питания, торговли, бытового обслуживания, сельскохозяйственной продукцией, сырьем и продовольствием, финансовой поддержки субъектам малого и среднего предпринимательства (далее – субъекты МСП), а также организациям, образующим инфраструктуру поддержки субъектов МСП	Количество субъектов МСП, получивших финансовую поддержку	единиц	48	110
			единиц	20	166
2	Задача 2: Создание условий для продвижения товаров, работ, услуг местных производителей, в том числе обеспечение организационно-методической поддержки и размещение социальной рекламы	Количество платных семинаров для субъектов МСП	единиц	3	6
		Количество субъектов МСП – участников платных семинаров	единиц	45	85
		Количество выставочно-ярмарочных мероприятий	единиц	18	10
		Количество участников выставочно-ярмарочных мероприятий	единиц	310	100
		Количество подготовленных информационных материалов	единиц	4	9
		Количество субъектов МСП, местных товаропроизводителей, деятельность которых освещена в информационных материалах	единиц	9	21
		Количество размещенных баннеров социальной рекламы	единиц	246	282
3	Задача 3: Координация процесса размещения рекламных конструкций	Количество демонтированных рекламных конструкций	штук	24	67
		Процент выполненных работ	процент	100	100
<b>Цель 2 подпрограммы 1 «Стимулирование развития малого и среднего бизнеса на территории Петропавловск-Камчатского городского округа»</b>					
4	Задача 4: Увеличение количества объектов муниципальной собственности (муниципального имущества), содержащихся в Перечне имущества Петропавловск-Камчатского городского округа, свободного от прав третьих лиц (за исключением имущественных прав субъектов малого и среднего предпринимательства)	Ежегодное увеличение не менее чем на 10 % количества объектов имущества в Перечне муниципального имущества Петропавловск-Камчатского городского округа свободного от прав третьих лиц (за исключением имущественных прав субъектов малого и среднего предпринимательства)	процент в год	0	60
		Количество актуализированных редакций Перечня муниципального имущества Петропавловск-Камчатского городского округа свободного от прав третьих лиц (за исключением имущественных прав субъектов малого и среднего предпринимательства), размещенных на официальном сайте администрации Петропавловск-Камчатского городского округа	штук в год	0	6
5	Задача 5: Увеличение доли объектов муниципальной собственности, предоставленных во владение и (или) в пользование на долгосрочной основе субъектам малого и среднего предпринимательства и организациям, образующим инфраструктуру поддержки субъектов малого и среднего предпринимательства из числа Перечня муниципального имущества Петропавловск-Камчатского городского округа, свободного от прав третьих лиц (за исключением имущественных прав субъектов малого и среднего предпринимательства)	Доля имущества, предоставленная субъектам МСП	процент	0	70
		Количество заключенных договоров аренды муниципального имущества	штук	0	7



№	Наименование задач	Наименование целевых показателей (индикаторов)	Единица измерения	Значения целевых показателей (индикаторов)	
				До начала реализации программы	В результате реализации программы
Подпрограмма 2: «Формирование и продвижение имиджа Петропавловск-Камчатского городского округа как территории, благоприятной для развития внутреннего и въездного туризма»					
Цель подпрограммы 2: «Формирование и продвижение имиджа Петропавловск-Камчатского городского округа на мировом и российском туристском рынке»					
6	Задача 1: Разработка благоприятного для развития внутреннего и въездного туризма имиджа, использование и популяризация туристских ресурсов Петропавловск-Камчатского городского округа	Количество мероприятий, проведенных с использованием презентационной полиграфической продукции	единиц	5	8
		Количество изготовленной печатной продукции (брошюры, буклеты и т.п.)	штук	10000	20000
Подпрограмма 3: «Обеспечение реализации экономической политики и инвестиционной деятельности Петропавловск-Камчатского городского округа»					
Цель подпрограммы 3: «Создание условий для реализации экономической политики и инвестиционной деятельности Петропавловск-Камчатского городского округа»					
7	Задача 1: Внедрение Стандарта деятельности органов местного самоуправления по обеспечению благоприятного инвестиционного климата в муниципальном образовании, разработанного Агентством стратегических инициатив по продвижению новых проектов	Количество сотрудников, прошедших обучение в сфере привлечения инвестиций	человек	10	5
		Количество инвестиционных проектов, на которые подготовлены экономические заключения о возможности их реализации на территории городского округа	штук	10	60
		Разработка программы комплексного развития социальной инфраструктуры Петропавловск-Камчатского городского округа	штук	0	1
		Процент выполнения работ	процент	0	100
		Количество работ по интеграции данных в информационную систему обеспечения градостроительной деятельности	штук	0	5
		Процент выполнения работ	процент	100	100
		Количество проведенных стратегических сессий	единиц	0	1
		Количество организаций, принявших участие в стратегической сессии	единиц	0	6
Подпрограмма 4 Обеспечение реализации региональных проектов Камчатского края в Петропавловск-Камчатском городском округе «Муниципальной программы «Реализация экономической политики, инвестиционной, межрегиональной и международной деятельности Петропавловск-Камчатского городского округа»					
Цель подпрограммы 4: Акселерация субъектов малого и среднего предпринимательства					
8	Задача 1: Создание условий для реализации региональных проектов Камчатского края в Петропавловск-Камчатском городском округе	Количество созданных бизнес-инкубаторов	единиц	0	0
		Количество субсидий предоставленных с целью разработки проектной документации	единиц	0	0

2.23. Социальная и экономическая эффективность реализации программы будет заключаться:

2.23.1 в вовлечении экономически активного населения в процесс предпринимательской деятельности, что позволит содействовать повышению трудовой занятости населения Петропавловск-Камчатского городского округа;

2.23.2 в обеспечении благоприятных условий для повышения конкурентоспособности товаров (работ, услуг) местных производителей;

2.23.3 в привлечении на территорию городского округа туристического потока, обеспечение отдыха, повышение спроса на туристические услуги, услуги пассажирских перевозок в пределах Камчатского края, услуги общественного питания, гостиничные услуги, услуги по изготовлению и реализации сувенирной продукции и результаты традиционного хозяйственного и художественного промыслов коренных малочисленных народов;

2.23.4 в создании условий для социально-экономического и инвестиционного развития городского округа.

2.24. Основными рисками, возникновение которых возможно в ходе реализации программы, являются:

2.24.1 изменение законодательства Российской Федерации;

2.24.2 неисполнение (неполное исполнение) обязательств контрагентами и партнерами;

2.24.3 обстоятельства непреодолимой силы (стихийные бедствия, военные конфликты, техногенные катастрофы);

2.24.4 низкая эффективность взаимодействия заинтересованных в реализации мероприятий программы сторон.

2.25. Минимизация рисков будет осуществляться посредством следующих действий:

2.25.1 реализации отдельных мероприятий с учетом вероятности их частичной реализации;

2.25.2 своевременного внесения изменений в Программу;

2.25.3 осуществления квалифицированного мониторинга процесса реализации муниципальной программы, своевременного принятия мер по устранению выявленных в процессе мониторинга несоответствий и недостатков;

2.25.4 при осуществлении процедур закупок товаров (работ, услуг) для муниципальных нужд путем включения в муниципальные контракты эффективной системы контроля за ходом работ и текущей ситуацией, системы штрафных санкций за неисполнение или неполное исполнение обязательств по муниципальным контрактам;

2.25.5 невыявление муниципального имущества, подходящего для включения в Перечень муниципального имущества Петропавловск-Камчатского городского округа свободного от прав третьих лиц (за исключением имущественных прав субъектов малого и среднего предпринимательства), при проведении на ежегодной основе инвентаризации муниципального имущества.

2.26. Минимизация и преодоление обстоятельств непреодолимой силы в рамках программы не предусматриваются, так как не являются целью проведения программных мероприятий.

**Приложение 3**  
**к постановлению администрации**  
**Петропавловск-Камчатского**  
**городского округа**  
**от 13.03.2020 № 453**

### Раздел 3. Ресурсное обеспечение реализации муниципальной программы

3.1. Для наиболее полного и результативного решения поставленных задач необходимо финансирование в размере 148 044,95536 тысяч рублей, в том числе по подпрограммам:

3.1.1 подпрограмма 1 «Создание благоприятных условий для обеспечения населения Петропавловск-Камчатского городского округа услугами потребительского рынка и развития предпринимательства» – 132 517,94648 тысяч рублей;

3.1.2 подпрограмма 2 «Формирование и продвижение имиджа Петропавловск-Камчатского городского округа как территории, благоприятной для развития внутреннего и въездного туризма» – 340,00000 тысяч рублей;

3.1.3 подпрограмма 3 «Обеспечение реализации экономической политики и инвестиционной деятельности Петропавловск-Камчатского городского округа» – 15 187,00888 тысяч рублей;

3.1.4 подпрограмма 4 «Обеспечение реализации региональных проектов Камчатского края» – 0,00000 тысяч рублей.

3.2. Обеспечение процесса реализации программы планируется произвести за счет средств федерального бюджета, краевого бюджета, бюджета Петропавловск-Камчатского городского округа.

3.3. Привлечение финансирования из краевого бюджета возможно в рамках реализации государственной программы Камчатского края «Развитие экономики и внешнеэкономической деятельности Камчатского края».

3.4. Ресурсное обеспечение программы:

Наименование источника	Объем финансовых средств, тысяч рублей							Описание механизма привлечения, ссылки на соглашения, другие подтверждающие документы
	всего	в том числе по годам						
		2019	2020	2021	2022	2023	2024	
Всего, в том числе:	148 044,95536	26 263,74720	31 548,20277	27 657,15029	28 058,11420	17 258,87045	17 258,87045	В пределах бюджетных ассигнований, предусмотренных решением о бюджете городского округа на соответствующий финансовый год и плановый период
Бюджет Петропавловск-Камчатского городского округа	146 215,72536	26 263,74720	31 032,96277	26 999,26029	27 402,01420	17 258,87045	17 258,87045	
Краевой бюджет	1 829,23000	0,00	515,24000	657,89000	656,10000	0,00	0,00	
Федеральный бюджет	0,00	0,00	0,00	0,00	0,00	0,00	0,00	
Внебюджетные источники	0,00	0,00	0,00	0,00	0,00	0,00	0,00	

3.5. Объем бюджетных ассигнований на финансовое обеспечение реализации Программы утверждается решением Городской Думы Петропавловск-Камчатского городского округа о бюджете Петропавловск-Камчатского городского округа в рамках соответствующей целевой статьи расходов бюджета городского округа.

## Раздел 4. Программные и инвестиционные мероприятия, сроки их реализации

4.1. Решение задач программы предполагает реализацию программных и инвестиционных мероприятий следующих подпрограмм в период 2019-2024 годов:

4.2. Для решения задачи Подпрограммы 1 по предоставлению субсидий юридическим лицам (за исключением государственных (муниципальных) учреждений), индивидуальным предпринимателям, обеспечивающим население услугами связи, общественного питания, торговли, бытового обслуживания, сельскохозяйственной продукцией, сырьем и продовольствием, финансовой поддержки субъектам малого и среднего предпринимательства (далее – субъекты МСП), а также организациям, образующим инфраструктуру поддержки субъектов МСП в период 2019-2024 годов запланирована реализация мероприятий, предусматривающих предоставление субсидий юридическим лицам (за исключением субсидий муниципальным учреждениям и унитарным предприятиям), индивидуальным предпринимателям, являющимся субъектами МСП:

4.2.1 в виде грантов на создание собственного бизнеса ежегодно в течение всего срока реализации подпрограммы;

4.2.2 на приобретение основных средств на ранней стадии деятельности ежегодно в течение всего срока реализации подпрограммы;

4.2.3 в целях возмещения затрат, связанных с приобретением оборудования для создания и (или) развития и (или) модернизации производства товаров (работ, услуг), ежегодно в течение всего срока реализации подпрограммы;

4.2.4 в целях поддержки организации и осуществления социальной деятельности и социального обслуживания населения, ежегодно в течение всего срока реализации подпрограммы;

4.2.5 в целях создания туристской инфраструктуры ежегодно в течение всего срока реализации подпрограммы;

4.2.6 на возмещение части затрат, направленных на оплату аренды за нежилое здание, расположенного на территории Петропавловск-Камчатского городского округа;

4.2.7 в целях создания и (или) развития инфраструктуры поддержки субъектов малого и среднего предпринимательства, направленной на оказание консультационной поддержки – автономной некоммерческой организации «Центр инноваций социальной сферы» ежегодно в течение всего срока реализации подпрограммы;

4.2.8 на возмещение части затрат, в связи с выполнением работ по развитию инфраструктуры связи территории Петропавловск-Камчатского городского округа для обеспечения бесплатного беспроводного доступа в сеть Интернет в пределах центральной части города Петропавловск-Камчатского;

4.3. Гранты начинающим субъектам малого предпринимательства (далее – субъект МП), в том числе крестьянским (фермерским) хозяйствам и потребительским кооперативам предоставляются на условиях долевого финансирования целевых расходов по государственной регистрации юридического лица или индивидуального предпринимателя, расходов, связанных с началом предпринимательской деятельности, в сумме не более 300,00 тыс. рублей одному субъекту малого предпринимательства (далее – субъект МП).

При этом начинающим признается субъект МП, срок со дня государственной регистрации которого на день обращения с заявлением на грант, не превышает 364 календарных дня.

Предоставление грантов в форме субсидий юридическим лицам (за исключением государственных (муниципальных) учреждений), индивидуальным предпринимателям на создание собственного бизнеса осуществляется на конкурсной, безвозмездной и безвозвратной основе.

Порядок и условия предоставления грантов устанавливаются постановлением администрации Петропавловск-Камчатского городского округа.

Оказание финансовой поддержки субъектам МП на создание собственного бизнеса позволит гражданам, решившим организовать самостоятельную трудовую занятость, увеличить или обеспечить необходимый размер капитала, который требуется для начала предпринимательской деятельности. Формирование структурированного плана реализации бизнес идеи для подачи заявки на получение гранта, прохождение обучения основам ведения бизнеса (в случае отсутствия высшего юридического и (или) экономического образования либо профессиональной переподготовки по юридическим и (или) экономическим специальностям) позволит начинающему предпринимателю просчитать основные риски, которые могут препятствовать ведению бизнеса на начальном этапе, срок окупаемости проекта, необходимое количество материальных и финансовых ресурсов. Обязанность субъекта МП, получившего грант, по целевому расходованию предоставленных средств и достижению запланированных финансово-экономических показателей деятельности, повысит ответственность за результаты выполнения бизнес проекта (бизнес-плана) и обеспечит поступление денежных средств в бюджет городского округа в виде налогов, уплачиваемых в процессе ведения предусмотренной бизнес проектом деятельности.

Указанная форма финансовой поддержки решает проблемы социальной сферы, поскольку направлена:

- на вовлечение в трудовую занятость жителей городского округа, принявших решение о ее самостоятельной организации, обеспечению заработной платы работников на уровне не ниже среднемесячного прожиточного минимума, который устанавливается в Камчатском крае;

- на расширение сферы производства товаров, выполнения работ (услуг), повышения качества и увеличение ассортимента товаров (работ, услуг) местных производителей, предназначенных удовлетворить спрос населения городского округа.

4.4. Субсидии на ранней стадии деятельности на приобретение основных средств (далее – субсидии на основные средства) предоставляются субъектам МСП, под ранней стадией деятельности которых понимается срок, который со дня государственной регистрации на день обращения, не превышает 3 лет.

Предоставление субсидий на основные средства осуществляется на конкурсной, безвозмездной и безвозвратной основе.

Порядок и условия предоставления данного вида субсидий устанавливаются постановлением администрации Петропавловск-Камчатского городского округа.

Указанный вид субсидирования при сохранении указанных ранее принципов необходимости обучения субъекта МСП основам ведения бизнеса (профессионального образования, профессиональной переподготовки), является более узким в целевом плане видом финансовой поддержки, чем предоставление грантов на создание собственного бизнеса.

Субсидии на основные средства предоставляются для обеспечения потребности начинающих предпринимателей в создании материально-технической базы, необходимой для ведения и дальнейшего развития недавно начатой, но уже осуществляемой бизнес деятельности.

Оказание такого вида поддержки субъектам МСП позволит стимулировать дальнейшее развитие их предпринимательской деятельности путем осуществления капитальных вложений в основные средства, необходимые для продолжения и совершенствования предпринимательской деятельности, в том числе в виде технического перевооружения оборудования, внедрения прогрессивных технологий.

Развитие в данном направлении позволит увеличить производство товаров (работ, услуг) надлежащего качества от местных производителей.

4.5. Субсидии в целях возмещения части затрат, связанных с приобретением оборудования для создания и (или) развития и (или) модернизации производства товаров (работ, услуг) (далее – субсидии на модернизацию производства) предоставляются субъектам МСП для возмещения затрат, связанных с приобретением нового оборудования, непосредственно используемого в процессе производства товаров (выполнения работ, оказания услуг), и возникших в период не более одного года до даты обращения за предоставлением субсидии.

Предоставление субсидий на модернизацию производства осуществляется на конкурсной, безвозмездной и безвозвратной основе.

Порядок и условия предоставления данного вида субсидий устанавливаются постановлением администрации Петропавловск-Камчатского городского округа.

Указанный вид финансовой поддержки направлен на стимулирование работающих субъектов МСП к модернизации и развитию существующего производства товаров (работ, услуг) в целях увеличения выпускаемого объема товаров (работ, услуг), предназначенных

для удовлетворения спроса населения, а также способствующих развитию экономики городского округа.

4.6. Субсидии субъектам МСП на организацию и осуществление социальной деятельности и социального обслуживания населения (далее – субсидия на социальное предпринимательство) предоставляются на условиях долевого финансирования в целях:

- приобретения оборудования, мебели, материалов, инвентаря, оргтехники, экспонатов, необходимых для производства работ и (или) предоставления услуг;
- оплаты аренды нежилого помещения, коммунальных услуг, услуг электроснабжения;
- ремонта нежилого помещения, включая приобретение строительных материалов, оборудования, необходимого для ремонта помещения;
- оплаты образовательных услуг.

Предоставление субсидий на социальное предпринимательство осуществляется на конкурсной, безвозмездной и безвозвратной основе.

Порядок и условия предоставления данного вида субсидий устанавливаются постановлением администрации Петропавловск-Камчатского городского округа.

Оказание такого вида поддержки субъектам МСП позволит снизить напряженность на рынке труда, обеспечить рабочими местами социально незащищенные слои населения, повысить социальную ответственность бизнеса.

4.7. Субсидии субъектам МСП на создание туристской инфраструктуры (далее – субсидия на туризм) предоставляются в целях:

4.7.1 финансового обеспечения затрат, связанных с приобретением материалов, оборудования для осуществления работ по созданию туристской инфраструктуры в рамках деятельности объектов туристской индустрии и туристских ресурсов для формирования и реализации туристского продукта (за исключением капитальных вложений в объекты недвижимого имущества), в том числе:

- установкой и обустройством фонарей, урн, мусорных контейнеров, площадок для мусорных контейнеров, скамеек и других элементов благоустройства, изготовление и (или) реставрация, размещение малых архитектурных форм, обустройство туалетов, изготовление и (или) приобретение, установка мобильных туалетных блоков (кабин) и других нестационарных некапитальных сооружений, для оказания туристских услуг;
- созданием и обустройством туристских маршрутов, в том числе стоянок, мест для отдыха, сухопутных троп, парковок, объектов туристского показа, нестационарных объектов для реализации сувенирной продукции;
- разработкой дизайн-макетов, ландшафтных проектов, озеленением, ландшафтными работами.

4.7.2 финансового обеспечения затрат, связанных с созданием и установкой туристских информационных конструкций (технические средства размещения информации, содержащие информационно-справочные сведения, используемые в целях ориентирования и информирования населения), а также с разработкой и реализацией физических и электронных систем навигации.

Предоставление субсидий на туризм осуществляется на конкурсной, безвозмездной и безвозвратной основе.

Порядок и условия предоставления данного вида субсидий устанавливаются постановлением администрации Петропавловск-Камчатского городского округа.

Оказание такого вида поддержки субъектам МСП позволит развить частные предпринимательские инициативы по созданию и обеспечению деятельности объектов туристской индустрии и туристских ресурсов для формирования и реализации туристского продукта.

4.8. Предоставление субсидий на возмещение части затрат, направленных на оплату аренды нежилого здания, расположенное на территории Петропавловск-Камчатского городского округа.

Предоставление субсидий осуществляется на конкурсной, безвозмездной и безвозвратной основе.

Порядок и условия предоставления данного вида субсидий устанавливаются постановлением администрации Петропавловск-Камчатского городского округа.

4.9. Предоставление субсидий юридическим лицам (за исключением государственных (муниципальных) учреждений), индивидуальными предпринимателями на возмещение части затрат, в связи с выполнением работ по развитию инфраструктуры связи территории Петропавловск-Камчатского городского округа для обеспечения бесплатного беспроводного доступа в сеть Интернет в пределах центральной части города Петропавловск-Камчатского.

Порядок и условия предоставления данного вида субсидий устанавливаются постановлением администрации Петропавловск-Камчатского городского округа.

4.10. Основными рисками, возникновение которых может препятствовать исполнению мероприятий, указанных в пунктах 4.3 – 4.9, являются:

4.10.1 неисполнение (неполное исполнение) обязательств по целевому использованию средств субсидии субъектами МСП;

4.10.2 низкая активность субъектов МСП, неготовность к сотрудничеству с администрацией Петропавловск-Камчатского городского округа;

4.10.3 низкий уровень проработки и защиты бизнес проектов (бизнес планов).

4.11. Планируется реализация мероприятий, направленных на минимизацию рисков.

4.12. Период в котором планируется реализация мероприятий – 2019-2024 годы.

4.13. В целях минимизации обозначенных рисков планируется:

4.13.1 информирование и консультирование субъектов МСП об оказываемых администрацией Петропавловск-Камчатского городского округа мерах финансовой поддержки;

4.13.2 информирование и консультирование субъектов МСП о мерах поддержки, оказываемых Правительством Камчатского края представителям предпринимательского сообщества в Камчатском крае;

4.13.3 осуществление контроля за целевым использованием субъектами МСП средств субсидии путем проведения проверок специалистами Управления экономического развития и имущественных отношений администрации Петропавловск-Камчатского городского округа.

4.14. Решение задачи по созданию условий для продвижения товаров, работ, услуг местных производителей, в том числе обеспечению организационно-методической поддержки и размещению социальной рекламы, планируется осуществить путем реализации следующих мероприятий:

4.14.1 Организация муниципальных мероприятий (смотр, конкурсы, фестивали, выставки, ярмарки, семинары, круглые столы, соревнования, праздничные мероприятия, гуляния, субботники, учения, чествование и т.п.) в период 2019-2024 годов;

4.14.2 Оказание информационных услуг (размещение в СМИ, изготовление печатной продукции, баннеров, наглядных материалов и т.п.) в период 2019-2024 годов.

4.15. Организация в период 2019-2024 годов мероприятий (смотр, конкурсы, фестивали, выставки, ярмарки, семинары, круглые столы, соревнования, праздничные мероприятия, гуляния, субботники, учения, чествование и т.п.) для местных производителей товаров (работ, услуг), в том числе относящихся к субъектам МСП:

- проведение семинаров для субъектов МСП по актуальным вопросам осуществления предпринимательской деятельности с участием сторонних организаций, в том числе контролирующих органов, в результате которых планируется: информирование и консультирование субъектов МСП об изменениях, произошедших в законодательстве, влияющих на ведение бизнеса на территории Российской Федерации, Камчатского края и городского округа в отношении организации работы контролирующих органов, прав и обязанностей субъектов предпринимательства, о возможностях повышения квалификации, правового и профессионального уровня предпринимателей и их сотрудников, членов крестьянских (фермерских) хозяйств и производственных кооперативов;

- выставочно-ярмарочных мероприятий для продвижения на потребительском рынке городского округа продукции (работ, услуг), популяризации передового опыта, достижений и результатов деятельности местных товаропроизводителей, производителей работ, услуг, в том числе субъектов МСП.

4.16. Получение в период 2019-2024 годов информационных услуг (размещение в СМИ, изготовление печатной продукции, баннеров, наглядных материалов и т.п.), направленных:

- на формирование положительного образа предпринимателя, местного производителя, положительных примеров создания собственного дела путем размещения в средствах массовой информации статей, роликов, обзоров о местных предпринимателях. Главным распорядителем бюджетных средств по данному мероприятию выступает Управление экономического развития и имущественных отношений администрации Петропавловск-Камчатского городского округа;

- на достижение благотворительных и иных общественно полезных целей, а также обеспечение интересов государства (социальная реклама) путем изготовления и размещения баннеров соответствующей тематики. Главным распорядителем бюджетных средств по данному мероприятию выступает Управление делами администрации Петропавловск-Камчатского городского округа.

4.17. В целях минимизации обозначенных рисков планируется:

4.17.1 исполнение мероприятий с учетом вероятности их частичной реализации;

4.17.2 использование наиболее доступных и широко используемых средств размещения информации, в том числе собственных информационных ресурсов администрации Петропавловск-Камчатского городского округа (официального сайта администрации Петропавловск-Камчатского городского округа в сети «Интернет», печатного издания);

4.18. Решение задачи по координации процесса размещения рекламных конструкций в период 2019-2024 годов планируется осуществить путем исполнения мероприятия по ликвидации движимого и недвижимого имущества, предусматривающего организацию демонтажа, хранения и в необходимых случаях уничтожения рекламных конструкций, установленных и (или) эксплуатируемых на территории Петропавловск-Камчатского городского округа без разрешения, срок действия которого не истек.

Мероприятие направлено на реализацию полномочий городского округа, в соответствии с требованиями Федерального закона от 13.03.2006 № 38-ФЗ «О рекламе».

Реализация мероприятия позволит улучшить внешний облик городского округа, послужит сокращению фактов осуществления незаконной предпринимательской деятельности в сфере рекламы.

Главным распорядителем бюджетных средств по данному мероприятию выступает Управление архитектуры, градостроительства и земельных отношений администрации Петропавловск-Камчатского городского округа.

4.19. Решение задачи по увеличению количества объектов муниципальной собственности (муниципального имущества), содержащихся в Перечне муниципального имущества Петропавловск-Камчатского городского округа, свободного от прав третьих лиц (за исключением права имущественных прав субъектов малого и среднего предпринимательства) планируется осуществить путем исполнения мероприятия по увеличению состава муниципального имущества, включенного в Перечень муниципального имущества Петропавловск-Камчатского городского округа свободного от прав третьих лиц (за исключением имущественных прав субъектов малого и среднего предпринимательства).

Реализация мероприятия позволит расширить состав имущества, включаемого в Перечень муниципального имущества Петропавловск-Камчатского городского округа, свободного от прав третьих лиц (за исключением имущественных прав субъектов малого и среднего предпринимательства), а также улучшить его качество.

4.20. Решение задачи по увеличению доли объектов муниципальной собственности, предоставленных во владение и (или) в пользование на долгосрочной основе субъектам малого и среднего предпринимательства и организациям, образующим инфраструктуру поддержки субъектов малого и среднего предпринимательства из числа Перечня муниципального имущества Петропавловск-Камчатского городского округа, свободного от прав третьих лиц (за исключением имущественных прав субъектов малого и среднего предпринимательства), планируется осуществить путем исполнения мероприятия по оказанию имущественной поддержки субъектам МСП.

Реализация мероприятия подразумевает совершенствование льготного порядка предоставления имущества в аренду субъектам МСП.

4.21. Ожидаемые результаты от реализации мероприятий Подпрограммы 1:

- обеспечение доступа субъектам МСП, а также организациям, образующим инфраструктуру поддержки субъектов МСП, к дополнительным финансовым ресурсам, необходимым для начала и развития производства товаров (работ, услуг) на территории Петропавловск-Камчатского городского округа;

- обеспечение субъектов МСП информацией, необходимой для эффективного ведения предпринимательской деятельности;

- увеличение спроса населения Петропавловск-Камчатского городского округа на товары (работы, услуги) местных производителей;

- продвижение положительного имиджа местных товаропроизводителей.

4.22. Основными рисками при реализации мероприятия Подпрограммы 1 являются: низкая исполнительская дисциплина исполнителей Программы, изменение федерального законодательства в области поддержки субъектов малого и среднего предпринимательства, существенные задержки сроков исполнения муниципальных контрактов, отсутствие интереса у субъектов МСП в сотрудничестве с администрацией Петропавловск-Камчатского городского округа.

4.23. Перечень мероприятий Подпрограммы 1 с указанием исполнителей, сроков исполнения, объемов финансирования по источникам и годам реализации, главных распорядителей бюджетных средств представлен в приложении к программе.

4.24. Для решения задачи Подпрограммы 2 по разработке благоприятного для развития внутреннего и въездного туризма имиджа Петропавловск-Камчатского городского округа, использованию и популяризации туристских ресурсов Петропавловск-Камчатского городского округа планируется издание презентационной полиграфической продукции о туристских ресурсах городского округа и оснащение культурно-исторических объектов Петропавловск-Камчатского городского округа информационными табличками с QR-кодами в процессе реализации мероприятия по получению информационных услуг (размещение в СМИ, изготовление печатной продукции, баннеров, наглядных материалов и т.п.) для использования туристских ресурсов городского округа, новое мероприятие с введением индикаторов по изучению туристской привлекательности Петропавловск-Камчатского городского округа: проведение мониторинга туристской привлекательности Петропавловск-Камчатского городского округа; процент выполненных работ.

Главным распорядителем бюджетных средств по данным мероприятиям выступает Управление экономического развития и имущественных отношений администрации Петропавловск-Камчатского городского округа.

4.25. В состав презентационной полиграфической продукции, направленной на формирование позитивного имиджа городского округа, планируется включить изготовленные специализированными организациями каталоги, буклеты, проспекты, календари, журналы, блокноты, магниты, пакеты полиэтиленовые подарочные, костеры, ручки и иные виды презентационной полиграфической продукции, содержащие изображение природных, социальных и культурных объектов городского округа, общую и (или) подробную информацию о них.

Распространение презентационной полиграфической продукции будет проходить при проведении городских выставочных (ярмарочных) мероприятий, в процессе участия городского округа в краевых, межрегиональных, российских и международных выставках, семинарах, мероприятиях по развитию туризма.

Подготовка презентационной полиграфической продукции планируется ежегодно в течение всего срока реализации программы с 2019 по 2024 годы. Минимальный ежегодный тираж составит не менее 1000 экземпляров. К изготовлению на конкурсной основе будут привлечены организации, специализирующиеся на предоставлении рекламных и типографских услуг.

Главным распорядителем бюджетных средств по данному мероприятию выступает Управление экономического развития и имущественных отношений администрации Петропавловск-Камчатского городского округа.

4.26. Ожидаемый результат от реализации мероприятий Подпрограммы 2: формирование положительного имиджа Петропавловск-Камчатского городского округа и информационной основы для развития внутреннего и въездного туризма, межрегионального и международного сотрудничества городского округа, увеличение туристского потока в городском округе.

4.27. Основными рисками при реализации мероприятия Подпрограммы 2 являются: низкая исполнительская дисциплина исполнителей программы, низкое качество печатной продукции.

4.28. Перечень мероприятий Подпрограммы 2 с указанием исполнителей, сроков исполнения, объемов финансирования по источникам и годам реализации, главных распорядителей бюджетных средств представлен в приложении к настоящей программе.

4.29. Решение задачи Подпрограммы 3, направленной на внедрение Стандарта деятельности органов местного самоуправления по обеспечению благоприятного инвестиционного климата в муниципальном образовании, разработанного автономной некоммерческой организацией «Агентство стратегических инициатив по продвижению новых проектов», обусловлено необходимостью разработки программы комплексного развития социальной инфраструктуры Петропавловск-Камчатского городского округа, а также необходимостью привлечения инвестиций в экономику городского округа для дальнейшего эффективного социально-экономического развития его территории.

Согласно пункту 3 Распоряжения Правительства Камчатского края от 30.12.2013 № 843-РП, муниципальным образованиям рекомендовано разработать планы мероприятий (дорожные карты) по реализации Инвестиционной стратегии Камчатского края до 2020 года. Автономной некоммерческой организацией «Агентство стратегических инициатив по продвижению новых проектов» совместно с общероссийской общественной организацией «Деловая Россия» разработан Стандарт деятельности органов местного самоуправления по обеспечению благоприятного инвестиционного климата в муниципальном образовании, учитывающий лучшие российские и зарубежные практики привлечения инвестиций на муниципальном уровне и рекомендованный к внедрению на всей территории Российской Федерации. Указанный Стандарт определяет основные этапы и мероприятия, реализация которых необходима для формирования благоприятного инвестиционного климата и создание механизма по привлечению инвесторов на территорию конкретного муниципального образования. Данные мероприятия учтены в рекомендациях органам местного самоуправления муниципальных образований в Камчатском крае по организации взаимодействия с исполнительными органами государственной власти Камчатского края по формированию благоприятного инвестиционного климата в Камчатском крае, утвержденных Приказом Министерства экономического развития, предпринимательства и торговли Камчатского края от 13.09.2013 № 467-П.

Реализация указанных документов должна быть обеспечена администрацией Петропавловск-Камчатского городского округа для исполнения полномочий, определенных частью 5 статьи 4 Решения Городской Думы Петропавловск-Камчатского городского округа от 24.04.2014 № 209-нд «О порядке регулирования отношений в сфере осуществления инвестиционной деятельности в форме капитальных вложений на территории Петропавловск-Камчатского городского округа».

4.30. Для решения задачи по внедрению Стандарта деятельности органов местного самоуправления по обеспечению благоприятного инвестиционного климата в муниципальном образовании, разработанного Агентством стратегических инициатив по продвижению новых проектов, планируется провести интеграцию данных в информационную систему обеспечения градостроительной деятельности, повышение квалификации (стажировки, курсы, семинары, конференции) сотрудников Управления экономического развития имущественных отношений администрации Петропавловск-Камчатского городского округа, а также органов администрации Петропавловск-Камчатского городского округа в 2019-2024 годах в сфере привлечения инвестиций, организация и проведение стратегической сессии по вопросам реализации Стратегии социально-экономического развития и территориального развития Петропавловск-Камчатского городского округа.

4.31. Еще одним требованием внедрения Стандарта деятельности органов местного самоуправления по обеспечению благоприятного инвестиционного климата в муниципальном образовании является формирование нового или наделение действующего структурного подразделения администрации муниципального образования полномочиями по привлечению инвестиций и работе с инвесторами.

Среди сотрудников подразделения выделяются менеджеры по работе с инвесторами. При наделении сотрудника статусом менеджера по работе с инвесторами должны учитываться наличие бизнес- или финансового образования, знание иностранных языков.

В рамках деятельности структурного подразделения обеспечивается сотрудничество администрации Петропавловск-Камчатского городского округа с институтом развития, действующим на территории субъекта Российской Федерации (в Камчатском крае это акционерное общество «Корпорация развития Камчатского края») по привлечению инвестиций и работе с инвесторами по следующим направлениям:

- обеспечение режима «одного окна» для инвесторов при взаимодействии с исполнительными органами местного самоуправления;

- содействие созданию проектных команд по поддержке и реализации конкретных инвестиционных проектов «под ключ»;

- продвижение инвестиционных возможностей и проектов муниципального образования в субъекте Российской Федерации и на территории Российской Федерации (в том числе через конференции, выставки, форумы);

- обеспечение взаимодействия с инвестиционными венчурными фондами, банками, инвестиционными агентствами, специализированными финансовыми организациями, российскими и международными институтами развития с целью использования их потенциала и возможностей по финансированию и поддержке инвестиций на территории муниципального образования;

- предоставление интересов городского округа в проектах государственно-частного партнерства;

- регулярный мониторинг условий ведения бизнеса в городском округе;

- ведение базы инвестиционных площадок, проектов, объектов инфраструктуры городского округа.

Обеспечение деятельности администрации городского округа по привлечению инвестиций и работе с инвесторами, а также эффективного сотрудничества с акционерным обществом «Корпорация развития Камчатского края», требует достаточно высокого профессионального уровня менеджеров по привлечению инвестиций и обозначенного структурного подразделения, соответствующего системе менеджмента качества на основе международных стандартов ISO.

Организация обучения, повышения квалификации сотрудников органов местного самоуправления муниципальных образований в Камчатском крае в сфере привлечения инвестиций определена одним из мероприятий «Дорожной карты» исполнительных органов государственной власти Камчатского края по реализации Инвестиционной стратегии Камчатского края до 2020 года, утвержденной Распоряжением Правительства Камчатского края от 30.12.2013 № 843-РП.

Наличие профессиональных менеджеров по привлечению инвестиций позволит сформировать кадровый потенциал, необходимый для результативной работы с потенциальным инвестором по привлечению частного капитала в экономику городского округа.

Главным распорядителем бюджетных средств по данному мероприятию выступает Управление экономического развития и имущественных отношений администрации Петропавловск-Камчатского городского округа.

4.32. Ожидаемый результат от реализации мероприятий Подпрограммы 3: повышение эффективности стратегического и территориального планирования социально-экономического развития городского округа и инвестиционной привлекательности его экономики.

4.33. Основным риском при реализации мероприятия Подпрограммы 3 является несоответствие образовательных услуг предъявляемым требованиям.

4.34. Перечень мероприятий Подпрограммы 3 с указанием исполнителей, сроков исполнения, объемов финансирования по источникам и годам реализации, главных распорядителей бюджетных средств представлен в приложении к программе.

4.35. Для решения задачи Подпрограммы 4 по созданию условий для реализации региональных проектов Камчатского края в Петропавловск-Камчатском городском округе в период 2019-2024 годов запланирована реализация следующего инвестиционного мероприятия: «Региональный проект Акселерация субъектов малого и среднего предпринимательства».

4.36. В рамках реализации основного мероприятия предполагается реализация мероприятия «Государственная программа Камчатского края «Развитие экономики и внешнеэкономической деятельности Камчатского края». Подпрограмма «Развитие субъектов малого и среднего предпринимательства». Региональный проект «Акселерация субъектов малого и среднего предпринимательства». Субсидии местным бюджетам на реализацию мероприятий Инвестиционной программы Камчатского края. Административные здания для размещения «Бизнес-инкубаторов» по ул. Пограничная в г. Петропавловске-Камчатском. Строительство (проектные работы)».

4.37. Основным результатом реализации данного мероприятия является увеличение количества субъектов малого и среднего предпринимательства, получивших комплексную (имущественную, консультационно-методическую) поддержку.

4.38. Основным риском, возникновение которого может препятствовать реализации мероприятия является низкая эффективность взаимодействия сторон, что может повлечь за собой нарушение планируемых сроков реализации мероприятия.

4.39. Перечень мероприятий Подпрограммы 4 с указанием исполнителей, сроков исполнения, объемов финансирования по источникам и годам реализации, главных распорядителей бюджетных средств представлен в приложении к программе.

4.40. Основными путями исключения рисков, доступными для муниципального заказчика и исполнителей мероприятий являются:

- своевременное внесение дополнений в действующую нормативную базу Петропавловск-Камчатского городского округа;
- квалифицированный мониторинг хода исполнения мероприятий программы;
- своевременное внесение изменений в программу;
- своевременное принятие мер по устранению выявленных в процессе мониторинга несоответствий и недостатков в обеспечении действий по реализации мероприятий.

4.41. Размер планируемых затрат на каждое мероприятие программы определен приказом Управления экономического развития и имущественных отношений администрации Петропавловск-Камчатского городского округа.

4.42. Обеспечить эффективность расходов, предусмотренного программой финансирования, позволят мероприятия по контролю над расходованием средств, и своевременная корректировка объемов финансирования в соответствии с полученными промежуточными результатами.

4.43. Основными показателями эффективности реализации программных мероприятий в процессе получения планируемых результатов являются:

№	Наименование мероприятия	Наименование целевых показателей (индикаторов)	Единица измерения	Значение целевых показателей (индикаторов)						
				базовые	по годам реализации программы					
					2019	2020	2021	2022	2023	2024
<b>Подпрограмма 1 «Создание благоприятных условий для обеспечения населения Петропавловск-Камчатского городского округа услугами потребительского рынка и развития предпринимательства»</b>										
<b>Цель 1 подпрограммы: «Создание условий для обеспечения населения услугами связи, общественного питания, торговли, бытового обслуживания, сельскохозяйственной продукцией, сырьем и продовольствием, поддержка субъектов малого и среднего предпринимательства»</b>										
<b>Задача 1: «Предоставление субсидий юридическим лицам (за исключением государственных (муниципальных) учреждений), индивидуальным предпринимателям, обеспечивающим население услугами связи, общественного питания, торговли, бытового обслуживания, сельскохозяйственной продукцией, сырьем и продовольствием, финансовой поддержкой субъектам малого и среднего предпринимательства (далее – субъекты МСП), а также организациям, образующим инфраструктуру поддержки субъектов МСП»</b>										
1	Предоставление субсидий юридическим лицам (за исключением субсидий муниципальным учреждениям и унитарным предприятиям), индивидуальным предпринимателям	Количество субъектов МСП, получивших финансовую поддержку	единиц	48	20	23	23	22	11	11
		Количество заявлений, поданных на участие в конкурсах на предоставление финансовой поддержки	единиц	20	38	28	26	26	24	24
<b>Задача 2: «Создание условий для продвижения товаров, работ, услуг местных производителей, в том числе обеспечение организационно-методической поддержки и размещение социальной рекламы»</b>										
2	Организация муниципальных мероприятий (смотри, конкурсы, фестивали, выставки, ярмарки, семинары, круглые столы, соревнования, праздничные мероприятия, гуляния, субботники, учения, чествование и т.п.)	Количество платных семинаров для субъектов МСП	единиц	3	1	1	1	1	1	1
		Количество субъектов МСП – участников платных семинаров	единиц	45	10	15	15	15	15	15
		Количество выставочно-ярмарочных мероприятий	единиц	18	0	0	0	0	5	5
		Количество участников выставочно-ярмарочных мероприятий	единиц	310	0	0	0	0	50	50
3	Информационные услуги (размещение в СМИ, изготовление печатной продукции, баннеров, наглядных материалов и т.п.)	Количество подготовленных информационных материалов	единиц	4	1	2	2	2	1	1
		Количество субъектов МСП, местных товаропроизводителей, деятельность которых освещена в информационных материалах	единиц	9	3	4	4	4	3	3
		Количество размещенных баннеров социальной рекламы	штук	246	52	50	50	50	40	40
<b>Задача 3: «Координация процесса размещения рекламных конструкций»</b>										
4	Ликвидация движимого и недвижимого имущества	Количество демонтированных рекламных конструкций	штук	24	11	10	10	10	10	16
		Процент выполненных работ	процент	100	100	100	100	100	100	100
<b>Цель 2 подпрограммы: «Стимулирование развития малого и среднего бизнеса на территории Петропавловск-Камчатского городского округа»</b>										
<b>Задача 4: «Увеличение количества объектов муниципальной собственности (муниципального имущества), содержащихся в Перечне имущества Петропавловск-Камчатского городского округа, свободного от прав третьих лиц (за исключением имущественных прав субъектов малого и среднего предпринимательства)»</b>										
5	Увеличение состава муниципального имущества, включенного в Перечень муниципального имущества Петропавловск-Камчатского городского округа свободного от прав третьих лиц (за исключением имущественных прав субъектов малого и среднего предпринимательства)	Ежегодное увеличение не менее чем на 10 % количества объектов имущества в перечнях муниципального имущества	процент в год	0	10	10	10	10	10	10
		Количество актуализированных редакций Перечня муниципального имущества Петропавловск-Камчатского городского округа свободного от прав третьих лиц (за исключением имущественных прав субъектов малого и среднего предпринимательства), размещенных на официальном сайте администрации Петропавловск-Камчатского городского округа	штук в год	0	1	1	1	1	1	1
<b>Задача 5 «Увеличение доли объектов муниципальной собственности, предоставленных во владение и (или) в пользование на долгосрочной основе субъектам малого и среднего предпринимательства и организациям, образующим инфраструктуру поддержки субъектов малого и среднего предпринимательства из числа Перечня муниципального имущества Петропавловск-Камчатского городского округа, свободного от прав третьих лиц (за исключением имущественных прав субъектов малого и среднего предпринимательства)»</b>										
6	Осуществление имущественной поддержки субъектам малого и среднего предпринимательства	Доля имущества, предоставленная субъектам МСП	процент	0	20	10	10	10	10	10
		Количество заключенных договоров аренды муниципального имущества	штук	0	2	1	1	1	1	1
<b>Подпрограмма 2 «Формирование и продвижение имиджа Петропавловск-Камчатского городского округа как территории, благоприятной для развития внутреннего и въездного туризма»</b>										
<b>Цель подпрограммы 2: «Формирование и продвижение имиджа Петропавловск-Камчатского городского округа на мировом и российском туристском рынке»</b>										
<b>Задача 1: «Разработка благоприятного для развития внутреннего и въездного туризма имиджа, использование и популяризация туристских ресурсов Петропавловск-Камчатского городского округа»</b>										
7	Информационные услуги (размещение в СМИ, изготовление печатной продукции, баннеров, наглядных материалов и т.п.)	Количество мероприятий, проведенных с использованием презентационной полиграфической продукции	единиц	5	0	0	0	0	4	4
		Количество изготовленной печатной продукции (брошюры, буклеты и т.п.)	штук	10000	0	0	0	0	10000	10000
8	Выполнение работ по изучению туристской привлекательности Петропавловск-Камчатского городского округа	Проведение мониторинга туристской привлекательности Петропавловск-Камчатского городского округа	штук	0	0	0	0	0	0	0
		Процент выполненных работ	процент	0	0	0	0	0	0	0
<b>Подпрограмма 3 «Обеспечение реализации экономической политики и инвестиционной деятельности Петропавловск-Камчатского городского округа»</b>										
<b>Цель подпрограммы 3: Создание условий для реализации экономической политики и инвестиционной деятельности Петропавловск-Камчатского городского округа</b>										
<b>Задача 1: Внедрение Стандарта деятельности органов местного самоуправления по обеспечению благоприятного инвестиционного климата в муниципальном образовании, разработанного Агентством стратегических инициатив по продвижению новых проектов</b>										
9	Повышение квалификации (стажировки, курсы, семинары, конференции)	Количество сотрудников, прошедших обучение в сфере привлечения инвестиций	человек	10	1	0	1	1	1	1
		Количество инвестиционных проектов, на которые подготовлены экономические заключения о возможности их реализации на территории городского округа	штук	10	10	10	10	10	10	10

№	Наименование мероприятия	Наименование целевых показателей (индикаторов)	Единица измерения	Значение целевых показателей (индикаторов)						
				базовые	по годам реализации программы					
					2019	2020	2021	2022	2023	2024
10	Научно-исследовательские услуги и разработка документов комплексного развития городского округа	Разработка программы комплексного развития социальной инфраструктуры Петропавловск-Камчатского городского округа	штук	0	0	1	0	0	0	0
		Процент выполненных работ	процент	0	0	100	0	0	0	0
11	Информатизация	Количество работ по интеграции данных в информационную систему обеспечения градостроительной деятельности	штук	0	0	1	1	1	1	1
		Процент выполненных работ	процент	100	0	100	100	100	100	100
12	Организация и проведение стратегической сессии по вопросам реализации Стратегии социально-экономического развития и территориального развития Петропавловск-Камчатского городского округа	Количество проведенных стратегических сессий	единиц	0	1	0	0	0	0	0
		Количество организаций, принявших участие в стратегической сессии	единиц	0	6	0	0	0	0	0
Подпрограмма 4 «Обеспечение реализации региональных проектов Камчатского края»										
Цель подпрограммы 4: Акселерация субъектов малого и среднего предпринимательства										
Задача 1: Создание условий для реализации региональных проектов Камчатского края в Петропавловск-Камчатском городском округе										
13	Региональный проект «Акселерация субъектов малого и среднего предпринимательства»	Количество созданных бизнес-инкубаторов	единиц	0	0	0	0	0	0	0
		Количество субсидий предоставленных с целью разработки проектной документации	единиц	0	0	0	0	0	0	0

4.44. Перечень мероприятий с указанием исполнителей, сроков исполнения, объемов финансирования по источникам и годам реализации подпрограммы, главных распорядителей бюджетных средств, представлен в приложении к программе.

Приложение 5  
к постановлению администрации  
Петропавловск-Камчатского  
городского округа  
от 13.03.2020 № 453

Приложение  
к муниципальной программе  
«Реализация экономической политики,  
инвестиционной, межрегиональной  
и международной деятельности  
Петропавловск-Камчатского городского округа»,  
утвержденной постановлением администрации  
Петропавловск Камчатского городского округа  
от 12.10.2016 № 1982

**Перечень мероприятий муниципальной программы  
«Реализация экономической политики, инвестиционной, межрегиональной  
и международной деятельности Петропавловск-Камчатского городского округа»**

№ п/п	Наименование мероприятия	Код целевой статьи расходов бюджета	Срок реализации	Объем финансирования (тыс. рублей),				Исполнители	Главные распорядители бюджетных средств, распорядители внебюджетных средств	
				всего	в том числе по источникам финансирования					
					федеральный бюджет	краевой бюджет	бюджет городского округа			внебюджетные источники
<b>ВСЕГО ПО ПРОГРАММЕ:</b>			2019-2024, в том числе по годам:	148 044.95536	0.00000	1 829.23000	146 215.72536	0.00000	Управление экономического развития и имущественных отношений администрации Петропавловск-Камчатского городского округа (далее – УЭРИО), Управление делами администрации Петропавловск-Камчатского городского округа (далее – УД); Управление архитектуры, градостроительства и земельных отношений администрации Петропавловск-Камчатского городского округа – муниципальное учреждение (далее – УАГИЗО)	УЭРИО, УД, УАГИЗО
			2019	26 263.74720	0.00000	0.00000	26 263.74720	0.00000		
			2020	31 548.20277	0.00000	515.24000	31 032.96277	0.00000		
			2021	27 657.15029	0.00000	657.89000	26 999.26029	0.00000		
			2022	28 058.11420	0.00000	656.10000	27 402.01420	0.00000		
			2023	17 258.87045	0.00000	0.00000	17 258.87045	0.00000		
			2024	17 258.87045	0.00000	0.00000	17 258.87045	0.00000		
Инвестиционные мероприятия			2019-2024, в том числе по годам:	0.00000	0.00000	0.00000	0.00000	0.00000	УЭРИО	УЭРИО
			2019	0.00000	0.00000	0.00000	0.00000	0.00000		
			2020	0.00000	0.00000	0.00000	0.00000	0.00000		
			2021	0.00000	0.00000	0.00000	0.00000	0.00000		
			2022	0.00000	0.00000	0.00000	0.00000	0.00000		
			2024	0.00000	0.00000	0.00000	0.00000	0.00000		
Программные мероприятия			2019-2024, в том числе по годам:	148 044.95536	0.00000	1 829.23000	146 215.72536	0.00000	УЭРИО, УД, УАГИЗО	УЭРИО, УД, УАГИЗО
			2019	26 263.74720	0.00000	0.00000	26 263.74720	0.00000		
			2020	31 548.20277	0.00000	515.24000	31 032.96277	0.00000		
			2021	27 657.15029	0.00000	657.89000	26 999.26029	0.00000		
			2022	28 058.11420	0.00000	656.10000	27 402.01420	0.00000		
			2023	17 258.87045	0.00000	0.00000	17 258.87045	0.00000		
			2024	17 258.87045	0.00000	0.00000	17 258.87045	0.00000		

№ п/п	Наименование мероприятия	Код целевой статьи расходов бюджета	Срок реализации	Объем финансирования (тыс. рублей),				Исполнители	Главные распорядители бюджетных средств, распорядители внебюджетных средств		
				всего	в том числе по источникам финансирования						
					федеральный бюджет	краевой бюджет	бюджет городского округа			внебюджетные источники	
<b>Подпрограмма 1 «Создание благоприятных условий для обеспечения населения Петропавловск-Камчатского городского округа услугами потребительского рынка и развития предпринимательства»</b>											
<b>Цель подпрограммы 1: создание условий для обеспечения населения услугами связи, общественного питания, торговли, бытового обслуживания, сельскохозяйственной продукцией, сырьем и продовольствием, поддержка субъектов малого и среднего предпринимательства</b>											
ВСЕГО ПО ПОДПРОГРАММЕ 1, в том числе:				2019-2024, в том числе по годам:	132 517.94648	0.00000	1 829.23000	130 688.71648	0.00000	УЭРИО, УД, УАГИЗО	УЭРИО, УД, УАГИЗО
				2019	24 613.74720	0.00000	0.00000	24 613.74720	0.00000		
				2020	24 111.19389	0.00000	515.24000	23 595.95389	0.00000		
				2021	24 657.15029	0.00000	657.89000	23 999.26029	0.00000		
				2022	25 058.11420	0.00000	656.10000	24 402.01420	0.00000		
				2023	17 038.87045	0.00000	0.00000	17 038.87045	0.00000		
				2024	17 038.87045	0.00000	0.00000	17 038.87045	0.00000		
Программные мероприятия				2019-2024, в том числе по годам:	132 517.94648	0.00000	1 829.23000	130 688.71648	0.00000	УЭРИО, УД, УАГИЗО	УЭРИО, УД, УАГИЗО
				2019	24 613.74720	0.00000	0.00000	24 613.74720	0.00000		
				2020	24 111.19389	0.00000	515.24000	23 595.95389	0.00000		
				2021	24 657.15029	0.00000	657.89000	23 999.26029	0.00000		
				2022	25 058.11420	0.00000	656.10000	24 402.01420	0.00000		
				2023	17 038.87045	0.00000	0.00000	17 038.87045	0.00000		
				2024	17 038.87045	0.00000	0.00000	17 038.87045	0.00000		
<b>Задача 1: предоставление субсидий юридическим лицам (за исключением государственных (муниципальных) учреждений), индивидуальным предпринимателям, обеспечивающим население услугами связи, общественного питания, торговли, бытового обслуживания, сельскохозяйственной продукцией, сырьем и продовольствием, финансовой поддержки субъектам малого и среднего предпринимательства (далее – субъекты МСП), а также организациям, образующим инфраструктуру поддержки субъектов МСП</b>											
ВСЕГО ПО ЗАДАЧЕ 1:				2019-2024, в том числе по годам:	111 477.48676	0.00000	1 829.23000	109 648.25676	0.00000	УЭРИО	УЭРИО
				2019	22 237.95480	0.00000	0.00000	22 237.95480	0.00000		
				2020	20 304.06889	0.00000	515.24000	19 788.82889	0.00000		
				2021	20 842.02529	0.00000	657.89000	20 184.13529	0.00000		
				2022	21 234.66920	0.00000	656.10000	20 578.56920	0.00000		
				2023	13 429.38429	0.00000	0.00000	13 429.38429	0.00000		
				2024	13 429.38429	0.00000	0.00000	13 429.38429	0.00000		
Программные мероприятия				2019-2024, в том числе по годам:	111 477.48676	0.00000	1 829.23000	109 648.25676	0.00000	УЭРИО	УЭРИО
				2019	22 237.95480	0.00000	0.00000	22 237.95480	0.00000		
				2020	20 304.06889	0.00000	515.24000	19 788.82889	0.00000		
				2021	20 842.02529	0.00000	657.89000	20 184.13529	0.00000		
				2022	21 234.66920	0.00000	656.10000	20 578.56920	0.00000		
				2023	13 429.38429	0.00000	0.00000	13 429.38429	0.00000		
				2024	13 429.38429	0.00000	0.00000	13 429.38429	0.00000		
<b>программные мероприятия</b>											
1.1.	Предоставление субсидий юридическим лицам (за исключением субсидий муниципальным учреждениям и унитарным предприятиям), индивидуальным предпринимателям	07 1 60 60000	2019-2024, в том числе по годам:	111 477.48676	0.00000	1 829.23000	109 648.25676	0.00000	УЭРИО	УЭРИО	
			2019	22 237.95480	0.00000	0.00000	22 237.95480	0.00000			
			2020	20 304.06889	0.00000	515.24000	19 788.82889	0.00000			
			2021	20 842.02529	0.00000	657.89000	20 184.13529	0.00000			
			2022	21 234.66920	0.00000	656.10000	20 578.56920	0.00000			
			2023	13 429.38429	0.00000	0.00000	13 429.38429	0.00000			
			2024	13 429.38429	0.00000	0.00000	13 429.38429	0.00000			
1.1.1	Предоставление грантов в форме субсидий юридическим лицам (за исключением государственных (муниципальных) учреждений), индивидуальным предпринимателям на создание собственного бизнеса	07 1 60 60030	2019-2024, в том числе по годам:	12 000.00000	0.00000	0.00000	12 000.00000	0.00000	УЭРИО	УЭРИО	
			2019	2 100.00000	0.00000	0.00000	2 100.00000	0.00000			
			2020	2 700.00000	0.00000	0.00000	2 700.00000	0.00000			
			2021	2 700.00000	0.00000	0.00000	2 700.00000	0.00000			
			2022	2 700.00000	0.00000	0.00000	2 700.00000	0.00000			
			2023	900.00000	0.00000	0.00000	900.00000	0.00000			
			2024	900.00000	0.00000	0.00000	900.00000	0.00000			
1.1.2	Предоставление субсидии субъектам малого и среднего предпринимательства на ранней стадии их деятельности на приобретение основных средств	07 1 60 60170	2019-2024, в том числе по годам:	8 383.26600	0.00000	0.00000	8 383.26600	0.00000	УЭРИО	УЭРИО	
			2019	1 483.26600	0.00000	0.00000	1 483.26600	0.00000			
			2020	1 500.00000	0.00000	0.00000	1 500.00000	0.00000			
			2021	1 500.00000	0.00000	0.00000	1 500.00000	0.00000			
			2022	1 500.00000	0.00000	0.00000	1 500.00000	0.00000			
			2023	1 200.00000	0.00000	0.00000	1 200.00000	0.00000			
			2024	1 200.00000	0.00000	0.00000	1 200.00000	0.00000			
1.1.3	Предоставление субсидии субъектам малого и среднего предпринимательства в целях возмещения части затрат, связанных с приобретением оборудования для создания и (или) развития и (или) модернизации производства товаров (работ, услуг)	07 1 60 60060	2019-2024, в том числе по годам:	11 000.00000	0.00000	0.00000	11 000.00000	0.00000	УЭРИО	УЭРИО	
			2019	3 000.00000	0.00000	0.00000	3 000.00000	0.00000			
			2020	2 000.00000	0.00000	0.00000	2 000.00000	0.00000			
			2021	2 000.00000	0.00000	0.00000	2 000.00000	0.00000			
			2022	2 000.00000	0.00000	0.00000	2 000.00000	0.00000			
			2023	1 000.00000	0.00000	0.00000	1 000.00000	0.00000			
			2024	1 000.00000	0.00000	0.00000	1 000.00000	0.00000			
1.1.4	Предоставление субсидии субъектам малого и среднего предпринимательства на организацию и осуществление социальной деятельности и социального обслуживания населения	07 1 60 60140	2019-2024, в том числе по годам:	400.00000	0.00000	0.00000	400.00000	0.00000	УЭРИО	УЭРИО	
			2019	0.00000	0.00000	0.00000	0.00000	0.00000			
			2020	0.00000	0.00000	0.00000	0.00000	0.00000			
			2021	0.00000	0.00000	0.00000	0.00000	0.00000			
			2022	0.00000	0.00000	0.00000	0.00000	0.00000			
			2023	200.00000	0.00000	0.00000	200.00000	0.00000			
			2024	200.00000	0.00000	0.00000	200.00000	0.00000			

№ п/п	Наименование мероприятия	Код целевой статьи расходов бюджета	Срок реализации	Объем финансирования (тыс. рублей),					Исполнители	Главные распорядители бюджетных средств, распорядители внебюджетных средств
				всего	в том числе по источникам финансирования					
					федеральный бюджет	краевой бюджет	бюджет городского округа	внебюджетные источники		
1.1.5	Предоставление субсидии субъектам малого и среднего предпринимательства на создание туристской инфраструктуры	07 1 60 60150	2019-2024, в том числе по годам:	8 800.00000	0.00000	0.00000	8 800.00000	0.00000	УЭРИО	УЭРИО
			2019	2 000.00000	0.00000	0.00000	2 000.00000	0.00000		
			2020	2 000.00000	0.00000	0.00000	2 000.00000	0.00000		
			2021	2 000.00000	0.00000	0.00000	2 000.00000	0.00000		
			2022	2 000.00000	0.00000	0.00000	2 000.00000	0.00000		
			2024	400.00000	0.00000	0.00000	400.00000	0.00000		
1.1.6	Предоставление субсидии субъектам малого и среднего предпринимательства на возмещение части затрат, направленных на оплату аренды за нежилое здание (помещение), расположенное на территории Петропавловск-Камчатского городского округа	07 1 60 60190	2019-2024, в том числе по годам:	61 073.42076	0.00000	1 829.23000	59 244.19076	0.00000	УЭРИО	УЭРИО
			2019	9 969.48880	0.00000	0.00000	9 969.48880	0.00000		
			2020	10 058.86889	0.00000	515.24000	9 543.62889	0.00000		
			2021	10 596.82529	0.00000	657.89000	9 938.93529	0.00000		
			2022	10 989.46920	0.00000	656.10000	10 333.36920	0.00000		
			2024	9 729.38429	0.00000	0.00000	9 729.38429	0.00000		
1.1.7	Предоставление субсидий из бюджета Петропавловск-Камчатского городского округа на реализацию мероприятия (мероприятий) «Создание и (или) развитие инфраструктуры поддержки субъектов малого и среднего предпринимательства, направленной на оказание консультационной поддержки – автономной некоммерческой организации «Центр инноваций социальной сферы»	07 1 60 60220 07 1 60 L5270	2019-2024, в том числе по годам:	8 180.80000	0.00000	0.00000	8 180.80000	0.00000	УЭРИО	УЭРИО
			2019	2 045.20000	0.00000	0.00000	2 045.20000	0.00000		
			2020	2 045.20000	0.00000	0.00000	2 045.20000	0.00000		
			2021	2 045.20000	0.00000	0.00000	2 045.20000	0.00000		
			2022	2 045.20000	0.00000	0.00000	2 045.20000	0.00000		
			2024	0.00000	0.00000	0.00000	0.00000	0.00000		
1.1.8	Предоставление субсидии юридическим лицам (за исключением государственных (муниципальных) учреждений), индивидуальным предпринимателям на возмещение части затрат, в связи с выполнением работ по развитию инфраструктуры связи на территории Петропавловск-Камчатского городского округа для обеспечения доступа к информационно-телекоммуникационной сети «Интернет» по беспроводным сетям	07 1 60 60240	2019-2024, в том числе по годам:	1 640.00000	0.00000	0.00000	1 640.00000	0.00000	УЭРИО	УЭРИО
			2019	1 640.00000	0.00000	0.00000	1 640.00000	0.00000		
			2020	0.00000	0.00000	0.00000	0.00000	0.00000		
			2021	0.00000	0.00000	0.00000	0.00000	0.00000		
			2022	0.00000	0.00000	0.00000	0.00000	0.00000		
			2024	0.00000	0.00000	0.00000	0.00000	0.00000		
<b>Задача 2: Создание условий для продвижения товаров, работ, услуг местных производителей, в том числе обеспечение организационно-методической поддержки и размещение социальной рекламы</b>										
ВСЕГО ПО ЗАДАЧЕ 2:			2019-2024, в том числе по годам:	12 467.78232	0.00000	0.00000	12 467.78232	0.00000	УЭРИО, УД	УЭРИО, УД
			2019	1 387.49000	0.00000	0.00000	1 387.49000	0.00000		
			2020	2 279.00000	0.00000	0.00000	2 279.00000	0.00000		
			2021	2 287.00000	0.00000	0.00000	2 287.00000	0.00000		
			2022	2 295.32000	0.00000	0.00000	2 295.32000	0.00000		
			2024	2 109.48616	0.00000	0.00000	2 109.48616	0.00000		
Программные мероприятия			2019-2024, в том числе по годам:	12 467.78232	0.00000	0.00000	12 467.78232	0.00000	УЭРИО, УД	УЭРИО, УД
			2019	1 387.49000	0.00000	0.00000	1 387.49000	0.00000		
			2020	2 279.00000	0.00000	0.00000	2 279.00000	0.00000		
			2021	2 287.00000	0.00000	0.00000	2 287.00000	0.00000		
			2022	2 295.32000	0.00000	0.00000	2 295.32000	0.00000		
			2024	2 109.48616	0.00000	0.00000	2 109.48616	0.00000		
<b>программные мероприятия</b>										
2.1	Организация муниципальных мероприятий (смотры, конкурсы, фестивали, выставки, ярмарки, семинары, круглые столы, соревнования, праздничные мероприятия, гуляния, субботники, учения, чествование и т.п.)	07 1 26 26000	2019-2024, в том числе по годам:	1 572.06000	0.00000	0.00000	1 572.06000	0.00000	УЭРИО	УЭРИО
			2019	99.90000	0.00000	0.00000	99.90000	0.00000		
			2020	100.00000	0.00000	0.00000	100.00000	0.00000		
			2021	104.00000	0.00000	0.00000	104.00000	0.00000		
			2022	108.16000	0.00000	0.00000	108.16000	0.00000		
			2024	580.00000	0.00000	0.00000	580.00000	0.00000		
2.1.1	Организация семинаров для субъектов малого и среднего предпринимательства по актуальным вопросам осуществления предпринимательской деятельности с участием сторонних организаций, в том числе контролирующих органов	07 1 26 26010	2019-2024, в том числе по годам:	612.06000	0.00000	0.00000	612.06000	0.00000	УЭРИО	УЭРИО
			2019	99.90000	0.00000	0.00000	99.90000	0.00000		
			2020	100.00000	0.00000	0.00000	100.00000	0.00000		
			2021	104.00000	0.00000	0.00000	104.00000	0.00000		
			2022	108.16000	0.00000	0.00000	108.16000	0.00000		
			2024	100.00000	0.00000	0.00000	100.00000	0.00000		

№ п/п	Наименование мероприятия	Код целевой статьи расходов бюджета	Срок реализации	Объем финансирования (тыс. рублей),					Исполнители	Главные распорядители бюджетных средств, распорядители внебюджетных средств
				всего	в том числе по источникам финансирования					
					федеральный бюджет	краевой бюджет	бюджет городского округа	внебюджетные источники		
2.1.2	Организация проведения выставочно-ярмарочных мероприятий	07 1 26 26020	2019-2024, в том числе по годам:	960.00000	0.00000	0.00000	960.00000	0.00000	УЭРИО	УЭРИО
			2019	0.00000	0.00000	0.00000	0.00000	0.00000		
			2020	0.00000	0.00000	0.00000	0.00000	0.00000		
			2021	0.00000	0.00000	0.00000	0.00000	0.00000		
			2022	0.00000	0.00000	0.00000	0.00000	0.00000		
			2023	480.00000	0.00000	0.00000	480.00000	0.00000		
2024	480.00000	0.00000	0.00000	480.00000	0.00000					
2.2	Информационные услуги (размещение в СМИ, изготовление печатной продукции, баннеров, наглядных материалов и т.п.)	07 1 25 25000	2019-2024, в том числе по годам:	10 895.72232	0.00000	0.00000	10 895.72232	0.00000	УЭРИО, УД	УЭРИО, УД
			2019	1 287.59000	0.00000	0.00000	1 287.59000	0.00000		
			2020	2 179.00000	0.00000	0.00000	2 179.00000	0.00000		
			2021	2 183.00000	0.00000	0.00000	2 183.00000	0.00000		
			2022	2 187.16000	0.00000	0.00000	2 187.16000	0.00000		
			2023	1 529.48616	0.00000	0.00000	1 529.48616	0.00000		
2024	1 529.48616	0.00000	0.00000	1 529.48616	0.00000					
2.2.1	Создание и размещение информационных материалов, направленных на формирование положительного образа предпринимателя, местного производителя, положительных примеров создания собственного дела	07 1 25 25010	2019-2024, в том числе по годам:	838.13232	0.00000	0.00000	838.13232	0.00000	УЭРИО	УЭРИО
			2019	35.00000	0.00000	0.00000	35.00000	0.00000		
			2020	100.00000	0.00000	0.00000	100.00000	0.00000		
			2021	104.00000	0.00000	0.00000	104.00000	0.00000		
			2022	108.16000	0.00000	0.00000	108.16000	0.00000		
			2023	245.48616	0.00000	0.00000	245.48616	0.00000		
2024	245.48616	0.00000	0.00000	245.48616	0.00000					
2.2.2	Изготовление и размещение социальной рекламы в целях реализации исполнительно-распорядительных полномочий администрации Петропавловск-Камчатского городского округа	07 1 25 25020	2019-2024, в том числе по годам:	10 057.59000	0.00000	0.00000	10 057.59000	0.00000	УД	УД
			2019	1 252.59000	0.00000	0.00000	1 252.59000	0.00000		
			2020	2 079.00000	0.00000	0.00000	2 079.00000	0.00000		
			2021	2 079.00000	0.00000	0.00000	2 079.00000	0.00000		
			2022	2 079.00000	0.00000	0.00000	2 079.00000	0.00000		
			2023	1 284.00000	0.00000	0.00000	1 284.00000	0.00000		
2024	1 284.00000	0.00000	0.00000	1 284.00000	0.00000					
<b>Задача 3: Координация процесса размещения рекламных конструкций</b>										
ВСЕГО ПО ЗАДАЧЕ 3:			2019-2024, в том числе по годам:	8 572.67740	0.00000	0.00000	8 572.67740	0.00000	УАГИЗО	УАГИЗО
			2019	988.30240	0.00000	0.00000	988.30240	0.00000		
			2020	1 528.12500	0.00000	0.00000	1 528.12500	0.00000		
			2021	1 528.12500	0.00000	0.00000	1 528.12500	0.00000		
			2022	1 528.12500	0.00000	0.00000	1 528.12500	0.00000		
			2023	1 500.00000	0.00000	0.00000	1 500.00000	0.00000		
			2024	1 500.00000	0.00000	0.00000	1 500.00000	0.00000		
Программные мероприятия			2019-2024, в том числе по годам:	8 572.67740	0.00000	0.00000	8 572.67740	0.00000	УАГИЗО	УАГИЗО
			2019	988.30240	0.00000	0.00000	988.30240	0.00000		
			2020	1 528.12500	0.00000	0.00000	1 528.12500	0.00000		
			2021	1 528.12500	0.00000	0.00000	1 528.12500	0.00000		
			2022	1 528.12500	0.00000	0.00000	1 528.12500	0.00000		
			2023	1 500.00000	0.00000	0.00000	1 500.00000	0.00000		
			2024	1 500.00000	0.00000	0.00000	1 500.00000	0.00000		
3.1	Ликвидация движимого и недвижимого имущества	07 1 19 19000	2019-2024, в том числе по годам:	8 572.67740	0.00000	0.00000	8 572.67740	0.00000	УАГИЗО	УАГИЗО
			2019	988.30240	0.00000	0.00000	988.30240	0.00000		
			2020	1 528.12500	0.00000	0.00000	1 528.12500	0.00000		
			2021	1 528.12500	0.00000	0.00000	1 528.12500	0.00000		
			2022	1 528.12500	0.00000	0.00000	1 528.12500	0.00000		
			2023	1 500.00000	0.00000	0.00000	1 500.00000	0.00000		
2024	1 500.00000	0.00000	0.00000	1 500.00000	0.00000					
3.1.1	Демонтаж, хранение и в необходимых случаях уничтожение рекламных конструкций, установленных и (или) эксплуатируемых на территории Петропавловск-Камчатского городского округа без разрешения, срок действия которых не истек	07 1 19 19010	2019-2024, в том числе по годам:	8 572.67740	0.00000	0.00000	8 572.67740	0.00000	УАГИЗО	УАГИЗО
			2019	988.30240	0.00000	0.00000	988.30240	0.00000		
			2020	1 528.12500	0.00000	0.00000	1 528.12500	0.00000		
			2021	1 528.12500	0.00000	0.00000	1 528.12500	0.00000		
			2022	1 528.12500	0.00000	0.00000	1 528.12500	0.00000		
			2023	1 500.00000	0.00000	0.00000	1 500.00000	0.00000		
2024	1 500.00000	0.00000	0.00000	1 500.00000	0.00000					
<b>Цель 2 подпрограммы 1: стимулирование развития малого и среднего бизнеса на территории Петропавловск-Камчатского городского округа</b>										
<b>Задача 4: Увеличение количества объектов муниципальной собственности (муниципального имущества), содержащейся в Перечне муниципального имущества Петропавловск-Камчатского городского округа, свободного от прав третьих лиц (за исключением права хозяйственного ведения, права оперативного управления, а также имущественных прав субъектов малого и среднего предпринимательства)</b>										
ВСЕГО ПО ЗАДАЧЕ 4:			2019-2024, в том числе по годам:	0.00000	0.00000	0.00000	0.00000	0.00000	УЭРИО	УЭРИО
			2019	0.00000	0.00000	0.00000	0.00000	0.00000		
			2020	0.00000	0.00000	0.00000	0.00000	0.00000		
			2021	0.00000	0.00000	0.00000	0.00000	0.00000		
			2022	0.00000	0.00000	0.00000	0.00000	0.00000		
			2023	0.00000	0.00000	0.00000	0.00000	0.00000		
			2024	0.00000	0.00000	0.00000	0.00000	0.00000		



№ п/п	Наименование мероприятия	Код целевой статьи расходов бюджета	Срок реализации	Объем финансирования (тыс. рублей),				Исполнители	Главные распорядители бюджетных средств, распорядители внебюджетных средств	
				всего	в том числе по источникам финансирования					
					федеральный бюджет	краевой бюджет	бюджет городского округа			внебюджетные источники
	Программные мероприятия		2019-2024, в том числе по годам:	0.00000	0.00000	0.00000	0.00000	0.00000	УЭРИО	УЭРИО
			2019	0.00000	0.00000	0.00000	0.00000	0.00000		
			2020	0.00000	0.00000	0.00000	0.00000	0.00000		
			2021	0.00000	0.00000	0.00000	0.00000	0.00000		
			2022	0.00000	0.00000	0.00000	0.00000	0.00000		
			2023	0.00000	0.00000	0.00000	0.00000	0.00000		
			2024	0.00000	0.00000	0.00000	0.00000	0.00000		
4.1	Увеличение состава муниципального имущества, включенного в Перечень муниципального имущества Петропавловск-Камчатского городского округа свободного от прав третьих лиц (за исключением имущественных прав субъектов малого и среднего предпринимательства)		2019-2024, в том числе по годам:	0.00000	0.00000	0.00000	0.00000	0.00000	УЭРИО	УЭРИО
			2019	0.00000	0.00000	0.00000	0.00000	0.00000		
			2020	0.00000	0.00000	0.00000	0.00000	0.00000		
			2021	0.00000	0.00000	0.00000	0.00000	0.00000		
			2022	0.00000	0.00000	0.00000	0.00000	0.00000		
			2023	0.00000	0.00000	0.00000	0.00000	0.00000		
			2024	0.00000	0.00000	0.00000	0.00000	0.00000		
4.1.1	Внесение изменений в постановление администрации Петропавловск-Камчатского городского округа от 03.12.2015 № 2678 «Об утверждении Перечня муниципального имущества Петропавловск-Камчатского городского округа свободного от прав третьих лиц (за исключением имущественных прав субъектов малого и среднего предпринимательства)		2019-2024, в том числе по годам:	0.00000	0.00000	0.00000	0.00000	0.00000	УЭРИО	УЭРИО
			2019	0.00000	0.00000	0.00000	0.00000	0.00000		
			2020	0.00000	0.00000	0.00000	0.00000	0.00000		
			2021	0.00000	0.00000	0.00000	0.00000	0.00000		
			2022	0.00000	0.00000	0.00000	0.00000	0.00000		
			2023	0.00000	0.00000	0.00000	0.00000	0.00000		
			2024	0.00000	0.00000	0.00000	0.00000	0.00000		
4.1.2	Актуализация Перечня муниципального имущества Петропавловск-Камчатского городского округа свободного от прав третьих лиц (за исключением имущественных прав субъектов малого и среднего предпринимательства)		2019-2024, в том числе по годам:	0.00000	0.00000	0.00000	0.00000	0.00000	УЭРИО	УЭРИО
			2019	0.00000	0.00000	0.00000	0.00000	0.00000		
			2020	0.00000	0.00000	0.00000	0.00000	0.00000		
			2021	0.00000	0.00000	0.00000	0.00000	0.00000		
			2022	0.00000	0.00000	0.00000	0.00000	0.00000		
			2023	0.00000	0.00000	0.00000	0.00000	0.00000		
			2024	0.00000	0.00000	0.00000	0.00000	0.00000		
<b>Задача 5: Увеличение доли объектов муниципальной собственности, предоставленных во владение и (или) в пользование на долгосрочной основе субъектам малого и среднего предпринимательства и организациям, образующим инфраструктуру поддержки субъектов малого и среднего предпринимательства из числа Перечня муниципального имущества Петропавловск-Камчатского городского округа, свободного от прав третьих лиц (за исключением имущественных прав субъектов малого и среднего предпринимательства)</b>										
ВСЕГО ПО ЗАДАЧЕ 5:			2019-2024, в том числе по годам:	0.00000	0.00000	0.00000	0.00000	0.00000	УЭРИО	УЭРИО
			2019	0.00000	0.00000	0.00000	0.00000	0.00000		
			2020	0.00000	0.00000	0.00000	0.00000	0.00000		
			2021	0.00000	0.00000	0.00000	0.00000	0.00000		
			2022	0.00000	0.00000	0.00000	0.00000	0.00000		
			2023	0.00000	0.00000	0.00000	0.00000	0.00000		
			2024	0.00000	0.00000	0.00000	0.00000	0.00000		
Программные мероприятия			2019-2024, в том числе по годам:	0.00000	0.00000	0.00000	0.00000	0.00000	УЭРИО	УЭРИО
			2019	0.00000	0.00000	0.00000	0.00000	0.00000		
			2020	0.00000	0.00000	0.00000	0.00000	0.00000		
			2021	0.00000	0.00000	0.00000	0.00000	0.00000		
			2022	0.00000	0.00000	0.00000	0.00000	0.00000		
			2023	0.00000	0.00000	0.00000	0.00000	0.00000		
			2024	0.00000	0.00000	0.00000	0.00000	0.00000		
5.1	Оказание имущественной поддержки субъектам малого и среднего предпринимательства		2019-2024, в том числе по годам:	0.00000	0.00000	0.00000	0.00000	0.00000	УЭРИО	УЭРИО
			2019	0.00000	0.00000	0.00000	0.00000	0.00000		
			2020	0.00000	0.00000	0.00000	0.00000	0.00000		
			2021	0.00000	0.00000	0.00000	0.00000	0.00000		
			2022	0.00000	0.00000	0.00000	0.00000	0.00000		
			2023	0.00000	0.00000	0.00000	0.00000	0.00000		
			2024	0.00000	0.00000	0.00000	0.00000	0.00000		
5.1.1	Заключение договоров о передаче муниципального имущества Петропавловск-Камчатского городского округа во владение и (или) пользование на долгосрочной основе субъектам малого и среднего предпринимательства и организациям, образующим инфраструктуру поддержки малого и среднего предпринимательства		2019-2024, в том числе по годам:	0.00000	0.00000	0.00000	0.00000	0.00000	УЭРИО	УЭРИО
			2019	0.00000	0.00000	0.00000	0.00000	0.00000		
			2020	0.00000	0.00000	0.00000	0.00000	0.00000		
			2021	0.00000	0.00000	0.00000	0.00000	0.00000		
			2022	0.00000	0.00000	0.00000	0.00000	0.00000		
			2023	0.00000	0.00000	0.00000	0.00000	0.00000		
			2024	0.00000	0.00000	0.00000	0.00000	0.00000		

№ п/п	Наименование мероприятия	Код целевой статьи расходов бюджета	Срок реализации	Объем финансирования (тыс. рублей),				Исполнители	Главные распорядители бюджетных средств, распорядители внебюджетных средств	
				всего	в том числе по источникам финансирования					
					федеральный бюджет	краевой бюджет	бюджет городского округа			внебюджетные источники
<b>Подпрограмма 2 «Формирование и продвижение имиджа Петропавловск-Камчатского городского округа как территории, благоприятной для развития внутреннего и въездного туризма»</b>										
<b>Цель подпрограммы 2: формирование и продвижение имиджа Петропавловск-Камчатского городского округа на мировом и российском туристском рынке</b>										
ВСЕГО ПО ПОДПРОГРАММЕ 2, в том числе:			2019-2024, в том числе по годам:	340.00000	0.00000	0.00000	340.00000	0.00000	УЭРИО	УЭРИО
			2019	0.00000	0.00000	0.00000	0.00000	0.00000		
			2020	0.00000	0.00000	0.00000	0.00000	0.00000		
			2021	0.00000	0.00000	0.00000	0.00000	0.00000		
			2022	0.00000	0.00000	0.00000	0.00000	0.00000		
			2023	170.00000	0.00000	0.00000	170.00000	0.00000		
			2024	170.00000	0.00000	0.00000	170.00000	0.00000		
Программные мероприятия			2019-2024, в том числе по годам:	340.00000	0.00000	0.00000	340.00000	0.00000	УЭРИО	УЭРИО
			2019	0.00000	0.00000	0.00000	0.00000	0.00000		
			2020	0.00000	0.00000	0.00000	0.00000	0.00000		
			2021	0.00000	0.00000	0.00000	0.00000	0.00000		
			2022	0.00000	0.00000	0.00000	0.00000	0.00000		
			2023	170.00000	0.00000	0.00000	170.00000	0.00000		
			2024	170.00000	0.00000	0.00000	170.00000	0.00000		
<b>Задача 1: разработка благоприятного для развития внутреннего и въездного туризма, имиджа, использование и популяризация туристских ресурсов Петропавловск-Камчатского городского округа</b>										
ВСЕГО ПО ЗАДАЧЕ 1:			2019-2024, в том числе по годам:	340.00000	0.00000	0.00000	340.00000	0.00000	УЭРИО	УЭРИО
			2019	0.00000	0.00000	0.00000	0.00000	0.00000		
			2020	0.00000	0.00000	0.00000	0.00000	0.00000		
			2021	0.00000	0.00000	0.00000	0.00000	0.00000		
			2022	0.00000	0.00000	0.00000	0.00000	0.00000		
			2023	170.00000	0.00000	0.00000	170.00000	0.00000		
			2024	170.00000	0.00000	0.00000	170.00000	0.00000		
Программные мероприятия			2019-2024, в том числе по годам:	340.00000	0.00000	0.00000	340.00000	0.00000	УЭРИО	УЭРИО
			2019	0.00000	0.00000	0.00000	0.00000	0.00000		
			2020	0.00000	0.00000	0.00000	0.00000	0.00000		
			2021	0.00000	0.00000	0.00000	0.00000	0.00000		
			2022	0.00000	0.00000	0.00000	0.00000	0.00000		
			2023	170.00000	0.00000	0.00000	170.00000	0.00000		
			2024	170.00000	0.00000	0.00000	170.00000	0.00000		
<b>программные мероприятия</b>										
1.1	Информационные услуги (размещение в СМИ, изготовление печатной продукции, баннеров, наглядных материалов и т.п.)	07 2 25 25000	2019-2024, в том числе по годам:	340.00000	0.00000	0.00000	340.00000	0.00000	УЭРИО	УЭРИО
			2019	0.00000	0.00000	0.00000	0.00000	0.00000		
			2020	0.00000	0.00000	0.00000	0.00000	0.00000		
			2021	0.00000	0.00000	0.00000	0.00000	0.00000		
			2022	0.00000	0.00000	0.00000	0.00000	0.00000		
			2023	170.00000	0.00000	0.00000	170.00000	0.00000		
			2024	170.00000	0.00000	0.00000	170.00000	0.00000		
1.1.1	Издание презентационной полиграфической продукции о туристских ресурсах Петропавловск-Камчатского городского округа	07 2 25 25030	2019-2024, в том числе по годам:	340.00000	0.00000	0.00000	340.00000	0.00000	УЭРИО	УЭРИО
			2019	0.00000	0.00000	0.00000	0.00000	0.00000		
			2020	0.00000	0.00000	0.00000	0.00000	0.00000		
			2021	0.00000	0.00000	0.00000	0.00000	0.00000		
			2022	0.00000	0.00000	0.00000	0.00000	0.00000		
			2023	170.00000	0.00000	0.00000	170.00000	0.00000		
			2024	170.00000	0.00000	0.00000	170.00000	0.00000		
1.2	Выполнение работ по изучению туристической привлекательности Петропавловск-Камчатского городского округа	07 2 90 90000	2019-2024, в том числе по годам:	0.00000	0.00000	0.00000	0.00000	0.00000	УЭРИО	УЭРИО
			2019	0.00000	0.00000	0.00000	0.00000	0.00000		
			2020	0.00000	0.00000	0.00000	0.00000	0.00000		
			2021	0.00000	0.00000	0.00000	0.00000	0.00000		
			2022	0.00000	0.00000	0.00000	0.00000	0.00000		
			2023	0.00000	0.00000	0.00000	0.00000	0.00000		
			2024	0.00000	0.00000	0.00000	0.00000	0.00000		
1.2.1	Проведение мониторинга туристической привлекательности Петропавловск-Камчатского городского округа	07 2 90 90010	2019-2024, в том числе по годам:	0.00000	0.00000	0.00000	0.00000	0.00000	УЭРИО	УЭРИО
			2019	0.00000	0.00000	0.00000	0.00000	0.00000		
			2020	0.00000	0.00000	0.00000	0.00000	0.00000		
			2021	0.00000	0.00000	0.00000	0.00000	0.00000		
			2022	0.00000	0.00000	0.00000	0.00000	0.00000		
			2023	0.00000	0.00000	0.00000	0.00000	0.00000		
			2024	0.00000	0.00000	0.00000	0.00000	0.00000		

№ п/п	Наименование мероприятия	Код целевой статьи расходов бюджета	Срок реализации	Объем финансирования (тыс. рублей),				Исполнители	Главные распорядители бюджетных средств, распорядители внебюджетных средств	
				всего	в том числе по источникам финансирования					
					федеральный бюджет	краевой бюджет	бюджет городского округа			внебюджетные источники
<b>Подпрограмма 3 «Обеспечение реализации экономической политики и инвестиционной деятельности Петропавловск-Камчатского городского округа»</b>										
<b>Цель подпрограммы 3: Создание условий для реализации экономической политики и инвестиционной деятельности Петропавловск-Камчатского городского округа</b>										
ВСЕГО ПО ПОДПРОГРАММЕ 3, в том числе:			2019-2024, в том числе по годам:	15 187.00888	0.00000	0.00000	15 187.00888	0.00000	УЭРИО, УАГИЗО	УЭРИО, УАГИЗО
			2019	1 650.00000	0.00000	0.00000	1 650.00000	0.00000		
			2020	7 437.00888	0.00000	0.00000	7 437.00888	0.00000		
			2021	3 000.00000	0.00000	0.00000	3 000.00000	0.00000		
			2022	3 000.00000	0.00000	0.00000	3 000.00000	0.00000		
			2023	50.00000	0.00000	0.00000	50.00000	0.00000		
			2024	50.00000	0.00000	0.00000	50.00000	0.00000		
Программные мероприятия			2019-2024, в том числе по годам:	15 187.00888	0.00000	0.00000	15 187.00888	0.00000	УЭРИО, УАГИЗО	УЭРИО, УАГИЗО
			2019	1 650.00000	0.00000	0.00000	1 650.00000	0.00000		
			2020	7 437.00888	0.00000	0.00000	7 437.00888	0.00000		
			2021	3 000.00000	0.00000	0.00000	3 000.00000	0.00000		
			2022	3 000.00000	0.00000	0.00000	3 000.00000	0.00000		
			2023	50.00000	0.00000	0.00000	50.00000	0.00000		
			2024	50.00000	0.00000	0.00000	50.00000	0.00000		
<b>Задача 1: Внедрение Стандарта деятельности органов местного самоуправления по обеспечению благоприятного инвестиционного климата в муниципальном образовании, разработанного Агентством стратегических инициатив по продвижению новых проектов</b>										
ВСЕГО ПО ЗАДАЧЕ 1:			2019-2024, в том числе по годам:	15 187.00888	0.00000	0.00000	15 187.00888	0.00000	УЭРИО, УАГИЗО	УЭРИО, УАГИЗО
			2019	1 650.00000	0.00000	0.00000	1 650.00000	0.00000		
			2020	7 437.00888	0.00000	0.00000	7 437.00888	0.00000		
			2021	3 000.00000	0.00000	0.00000	3 000.00000	0.00000		
			2022	3 000.00000	0.00000	0.00000	3 000.00000	0.00000		
			2023	50.00000	0.00000	0.00000	50.00000	0.00000		
			2024	50.00000	0.00000	0.00000	50.00000	0.00000		
Программные мероприятия			2019-2024, в том числе по годам:	15 187.00888	0.00000	0.00000	15 187.00888	0.00000	УЭРИО, УАГИЗО	УЭРИО, УАГИЗО
			2019	1 650.00000	0.00000	0.00000	1 650.00000	0.00000		
			2020	7 437.00888	0.00000	0.00000	7 437.00888	0.00000		
			2021	3 000.00000	0.00000	0.00000	3 000.00000	0.00000		
			2022	3 000.00000	0.00000	0.00000	3 000.00000	0.00000		
			2023	50.00000	0.00000	0.00000	50.00000	0.00000		
			2024	50.00000	0.00000	0.00000	50.00000	0.00000		
<b>программные мероприятия</b>										
1.1	Повышение квалификации (стажировки, курсы, семинары, конференции)		2019-2024, в том числе по годам:	100.00000	0.00000	0.00000	100.00000	0.00000	УЭРИО	УЭРИО
		07 3 64 64000	2019	0.00000	0.00000	0.00000	0.00000	0.00000		
			2020	0.00000	0.00000	0.00000	0.00000	0.00000		
			2021	0.00000	0.00000	0.00000	0.00000	0.00000		
			2022	0.00000	0.00000	0.00000	0.00000	0.00000		
			2023	50.00000	0.00000	0.00000	50.00000	0.00000		
			2024	50.00000	0.00000	0.00000	50.00000	0.00000		
1.1.1	Организация обучения, повышения квалификации сотрудников в сфере привлечения инвестиций		2019-2024, в том числе по годам:	100.00000	0.00000	0.00000	100.00000	0.00000	УЭРИО	УЭРИО
		07 3 64 64010	2019	0.00000	0.00000	0.00000	0.00000	0.00000		
			2020	0.00000	0.00000	0.00000	0.00000	0.00000		
			2021	0.00000	0.00000	0.00000	0.00000	0.00000		
			2022	0.00000	0.00000	0.00000	0.00000	0.00000		
			2023	50.00000	0.00000	0.00000	50.00000	0.00000		
			2024	50.00000	0.00000	0.00000	50.00000	0.00000		
1.2	Научно-исследовательские услуги и разработка документов комплексного развития городского округа		2019-2024, в том числе по годам:	4 437.00888	0.00000	0.00000	4 437.00888	0.00000	УАГИЗО	УАГИЗО
		07 3 13 13000	2019	0.00000	0.00000	0.00000	0.00000	0.00000		
			2020	4 437.00888	0.00000	0.00000	4 437.00888	0.00000		
			2021	0.00000	0.00000	0.00000	0.00000	0.00000		
			2022	0.00000	0.00000	0.00000	0.00000	0.00000		
			2023	0.00000	0.00000	0.00000	0.00000	0.00000		
			2024	0.00000	0.00000	0.00000	0.00000	0.00000		
1.2.1	Разработка программы комплексного развития социальной инфраструктуры Петропавловск-Камчатского городского округа		2019-2024, в том числе по годам:	4 437.00888	0.00000	0.00000	4 437.00888	0.00000	УАГИЗО	УАГИЗО
		07 3 13 13020	2019	0.00000	0.00000	0.00000	0.00000	0.00000		
			2020	4 437.00888	0.00000	0.00000	4 437.00888	0.00000		
			2021	0.00000	0.00000	0.00000	0.00000	0.00000		
			2022	0.00000	0.00000	0.00000	0.00000	0.00000		
			2023	0.00000	0.00000	0.00000	0.00000	0.00000		
			2024	0.00000	0.00000	0.00000	0.00000	0.00000		
1.3	Информатизация		2019-2024, в том числе по годам:	9 000.00000	0.00000	0.00000	9 000.00000	0.00000	УАГИЗО	УАГИЗО
		07 3 67 67000	2019	0.00000	0.00000	0.00000	0.00000	0.00000		
			2020	3 000.00000	0.00000	0.00000	3 000.00000	0.00000		
			2021	3 000.00000	0.00000	0.00000	3 000.00000	0.00000		
			2022	3 000.00000	0.00000	0.00000	3 000.00000	0.00000		
			2023	0.00000	0.00000	0.00000	0.00000	0.00000		
			2024	0.00000	0.00000	0.00000	0.00000	0.00000		

№ п/п	Наименование мероприятия	Код целевой статьи расходов бюджета	Срок реализации	Объем финансирования (тыс. рублей),					Исполнители	Главные распорядители бюджетных средств, распорядители внебюджетных средств
				всего	в том числе по источникам финансирования					
					федеральный бюджет	краевой бюджет	бюджет городского округа	внебюджетные источники		
1.3.1	Интеграция данных в информационную систему обеспечения градостроительной деятельности	07 3 67 67140	2019-2024, в том числе по годам:	9 000.00000	0.00000	0.00000	9 000.00000	0.00000	УАГИЗО	УАГИЗО
			2019	0.00000	0.00000	0.00000	0.00000	0.00000		
			2020	3 000.00000	0.00000	0.00000	3 000.00000	0.00000		
			2021	3 000.00000	0.00000	0.00000	3 000.00000	0.00000		
			2022	3 000.00000	0.00000	0.00000	3 000.00000	0.00000		
			2023	0.00000	0.00000	0.00000	0.00000	0.00000		
1.4	Организация и проведение стратегической сессии по вопросам реализации Стратегии социально-экономического развития и территориального развития Петропавловск-Камчатского городского округа		2019-2024, в том числе по годам:	1 650.00000	0.00000	0.00000	1 650.00000	0.00000	УЭРИО	УЭРИО
			2019	1 650.00000	0.00000	0.00000	1 650.00000	0.00000		
			2020	0.00000	0.00000	0.00000	0.00000	0.00000		
			2021	0.00000	0.00000	0.00000	0.00000	0.00000		
			2022	0.00000	0.00000	0.00000	0.00000	0.00000		
			2023	0.00000	0.00000	0.00000	0.00000	0.00000		
1.4.1	Организация и проведение стратегической сессии по вопросам реализации Стратегии социально-экономического развития и территориального развития Петропавловск-Камчатского городского округа	07 3 93 93000	2019-2024, в том числе по годам:	1 650.00000	0.00000	0.00000	1 650.00000	0.00000	УЭРИО	УЭРИО
			2019	1 650.00000	0.00000	0.00000	1 650.00000	0.00000		
			2020	0.00000	0.00000	0.00000	0.00000	0.00000		
			2021	0.00000	0.00000	0.00000	0.00000	0.00000		
			2022	0.00000	0.00000	0.00000	0.00000	0.00000		
			2023	0.00000	0.00000	0.00000	0.00000	0.00000		
<b>Подпрограмма 4 «Обеспечение реализации региональных проектов Камчатского края»</b>										
<b>Цель подпрограммы 4: Акселерация субъектов малого и среднего предпринимательства</b>										
ВСЕГО ПО ПОДПРОГРАММЕ 4, в том числе:			2019-2024, в том числе по годам:	0.00000	0.00000	0.00000	0.00000	0.00000	УЭРИО	УЭРИО
			2019	0.00000	0.00000	0.00000	0.00000	0.00000		
			2020	0.00000	0.00000	0.00000	0.00000	0.00000		
			2021	0.00000	0.00000	0.00000	0.00000	0.00000		
			2022	0.00000	0.00000	0.00000	0.00000	0.00000		
			2023	0.00000	0.00000	0.00000	0.00000	0.00000		
			2024	0.00000	0.00000	0.00000	0.00000	0.00000		
Инвестиционные мероприятия			2019-2024, в том числе по годам:	0.00000	0.00000	0.00000	0.00000	0.00000	УЭРИО	УЭРИО
			2019	0.00000	0.00000	0.00000	0.00000	0.00000		
			2020	0.00000	0.00000	0.00000	0.00000	0.00000		
			2021	0.00000	0.00000	0.00000	0.00000	0.00000		
			2022	0.00000	0.00000	0.00000	0.00000	0.00000		
			2023	0.00000	0.00000	0.00000	0.00000	0.00000		
			2024	0.00000	0.00000	0.00000	0.00000	0.00000		
Программные мероприятия			2019-2024, в том числе по годам:	0.00000	0.00000	0.00000	0.00000	0.00000	УЭРИО	УЭРИО
			2019	0.00000	0.00000	0.00000	0.00000	0.00000		
			2020	0.00000	0.00000	0.00000	0.00000	0.00000		
			2021	0.00000	0.00000	0.00000	0.00000	0.00000		
			2022	0.00000	0.00000	0.00000	0.00000	0.00000		
			2023	0.00000	0.00000	0.00000	0.00000	0.00000		
			2024	0.00000	0.00000	0.00000	0.00000	0.00000		
<b>Задача 1: Создание условий для реализации региональных проектов Камчатского края в Петропавловск-Камчатском городском округе</b>										
ВСЕГО ПО ЗАДАЧЕ 1:			2019-2024, в том числе по годам:	0.00000	0.00000	0.00000	0.00000	0.00000	УЭРИО	УЭРИО
			2019	0.00000	0.00000	0.00000	0.00000	0.00000		
			2020	0.00000	0.00000	0.00000	0.00000	0.00000		
			2021	0.00000	0.00000	0.00000	0.00000	0.00000		
			2022	0.00000	0.00000	0.00000	0.00000	0.00000		
			2023	0.00000	0.00000	0.00000	0.00000	0.00000		
			2024	0.00000	0.00000	0.00000	0.00000	0.00000		
Инвестиционные мероприятия			2019-2024, в том числе по годам:	0.00000	0.00000	0.00000	0.00000	0.00000	УЭРИО	УЭРИО
			2019	0.00000	0.00000	0.00000	0.00000	0.00000		
			2020	0.00000	0.00000	0.00000	0.00000	0.00000		
			2021	0.00000	0.00000	0.00000	0.00000	0.00000		
			2022	0.00000	0.00000	0.00000	0.00000	0.00000		
			2023	0.00000	0.00000	0.00000	0.00000	0.00000		
			2024	0.00000	0.00000	0.00000	0.00000	0.00000		
Программные мероприятия			2019-2024, в том числе по годам:	0.00000	0.00000	0.00000	0.00000	0.00000	УЭРИО	УЭРИО
			2019	0.00000	0.00000	0.00000	0.00000	0.00000		
			2020	0.00000	0.00000	0.00000	0.00000	0.00000		
			2021	0.00000	0.00000	0.00000	0.00000	0.00000		
			2022	0.00000	0.00000	0.00000	0.00000	0.00000		
			2023	0.00000	0.00000	0.00000	0.00000	0.00000		
			2024	0.00000	0.00000	0.00000	0.00000	0.00000		

№ п/п	Наименование мероприятия	Код целевой статьи расходов бюджета	Срок реализации	Объем финансирования (тыс. рублей),				Исполнители	Главные распорядители бюджетных средств, распорядители внебюджетных средств
				всего	в том числе по источникам финансирования				
					федеральный бюджет	краевой бюджет	бюджет городского округа		
Инвестиционные мероприятия									
1	Региональный проект «Акселерация субъектов малого и среднего предпринимательства»		2019-2024, в том числе по годам:	0.00000	0.00000	0.00000	0.00000	УЭРИО	УЭРИО
			2019	0.00000	0.00000	0.00000	0.00000		
			2020	0.00000	0.00000	0.00000	0.00000		
			2021	0.00000	0.00000	0.00000	0.00000		
			2022	0.00000	0.00000	0.00000	0.00000		
			2023	0.00000	0.00000	0.00000	0.00000		
			2024	0.00000	0.00000	0.00000	0.00000		
1.1	Государственная программа Камчатского края «Развитие экономики и внешнеэкономической деятельности Камчатского края». Подпрограмма «Развитие субъектов малого и среднего предпринимательства». Региональный проект «Акселерация субъектов малого и среднего предпринимательства». Субсидии местным бюджетам на реализацию мероприятий Инвестиционной программы Камчатского края. Административные здания для размещения «Бизнес-инкубаторов» по ул. Пограничная в г. Петропавловске-Камчатском. Строительство (проектные работы).	074154007Г 074155007Г	2019-2024, в том числе по годам:	0.00000	0.00000	0.00000	0.00000	УЭРИО	УЭРИО
			2019	0.00000	0.00000	0.00000	0.00000		
			2020	0.00000	0.00000	0.00000	0.00000		
			2021	0.00000	0.00000	0.00000	0.00000		
			2022	0.00000	0.00000	0.00000	0.00000		
			2023	0.00000	0.00000	0.00000	0.00000		
			2024	0.00000	0.00000	0.00000	0.00000		

**Группировка объемов финансирования программных мероприятий по источникам финансирования, главным распорядителям бюджетных средств муниципальной программы «Реализация экономической политики, инвестиционной, межрегиональной и международной деятельности Петропавловск-Камчатского городского округа»**

№ пункта	Главные распорядители бюджетных средств (ГРБС)	Срок реализации мероприятия	Объем финансирования, рублей,				
			ВСЕГО	в том числе по источникам финансирования			
				федеральный бюджет	краевой бюджет	бюджет городского округа	внебюджетные источники
ВСЕГО ПО ПРОГРАММЕ, в том числе:		2019-2024, в том числе по годам:	148 044.95536	0.00000	1 829.23000	146 215.72536	0.00000
		2019	26 263.74720	0.00000	0.00000	26 263.74720	0.00000
		2020	31 548.20277	0.00000	515.24000	31 032.96277	0.00000
		2021	27 657.15029	0.00000	657.89000	26 999.26029	0.00000
		2022	28 058.11420	0.00000	656.10000	27 402.01420	0.00000
		2023	17 258.87045	0.00000	0.00000	17 258.87045	0.00000
		2024	17 258.87045	0.00000	0.00000	17 258.87045	0.00000
инвестиционные мероприятия		2019-2024, в том числе по годам:	0.00000	0.00000	0.00000	0.00000	0.00000
		2019	0.00000	0.00000	0.00000	0.00000	0.00000
		2020	0.00000	0.00000	0.00000	0.00000	0.00000
		2021	0.00000	0.00000	0.00000	0.00000	0.00000
		2022	0.00000	0.00000	0.00000	0.00000	0.00000
		2023	0.00000	0.00000	0.00000	0.00000	0.00000
		2024	0.00000	0.00000	0.00000	0.00000	0.00000
Программные мероприятия		2019-2024, в том числе по годам:	148 044.95536	0.00000	1 829.23000	146 215.72536	0.00000
		2019	26 263.74720	0.00000	0.00000	26 263.74720	0.00000
		2020	31 548.20277	0.00000	515.24000	31 032.96277	0.00000
		2021	27 657.15029	0.00000	657.89000	26 999.26029	0.00000
		2022	28 058.11420	0.00000	656.10000	27 402.01420	0.00000
		2023	17 258.87045	0.00000	0.00000	17 258.87045	0.00000
		2024	17 258.87045	0.00000	0.00000	17 258.87045	0.00000
ВСЕГО ПО ПОДПРОГРАММЕ 1: «Создание благоприятных условий для обеспечения населения Петропавловск-Камчатского городского округа услугами потребительского рынка и развития предпринимательства», в том числе:		2019-2024, в том числе по годам:	132 517.94648	0.00000	1 829.23000	130 688.71648	0.00000
		2019	24 613.74720	0.00000	0.00000	24 613.74720	0.00000
		2020	24 111.19389	0.00000	515.24000	23 595.95389	0.00000
		2021	24 657.15029	0.00000	657.89000	23 999.26029	0.00000
		2022	25 058.11420	0.00000	656.10000	24 402.01420	0.00000
		2023	17 038.87045	0.00000	0.00000	17 038.87045	0.00000
		2024	17 038.87045	0.00000	0.00000	17 038.87045	0.00000
Программные мероприятия		2019-2024, в том числе по годам:	132 517.94648	0.00000	1 829.23000	130 688.71648	0.00000
		2019	24 613.74720	0.00000	0.00000	24 613.74720	0.00000
		2020	24 111.19389	0.00000	515.24000	23 595.95389	0.00000
		2021	24 657.15029	0.00000	657.89000	23 999.26029	0.00000
		2022	25 058.11420	0.00000	656.10000	24 402.01420	0.00000
		2023	17 038.87045	0.00000	0.00000	17 038.87045	0.00000
		2024	17 038.87045	0.00000	0.00000	17 038.87045	0.00000
1	Управление экономического развития и имущественных отношений администрации Петропавловск-Камчатского городского округа	2019-2024, в том числе по годам:	113 887.67908	0.00000	1 829.23000	112 058.44908	0.00000
		2019	22 372.85480	0.00000	0.00000	22 372.85480	0.00000
		2020	20 504.06889	0.00000	515.24000	19 988.82889	0.00000
		2021	21 050.02529	0.00000	657.89000	20 392.13529	0.00000
		2022	21 450.98920	0.00000	656.10000	20 794.88920	0.00000
		2023	14 254.87045	0.00000	0.00000	14 254.87045	0.00000
		2024	14 254.87045	0.00000	0.00000	14 254.87045	0.00000

№ пункта	Главные распорядители бюджетных средств (ГРБС)	Срок реализации мероприятия	Объем финансирования, рублей,				
			ВСЕГО	в том числе по источникам финансирования			
				федеральный бюджет	краевой бюджет	бюджет городского округа	внебюджетные источники
3	Управление делами администрации Петропавловск-Камчатского городского округа	2019-2024, в том числе по годам:	10 057.59000	0.00000	0.00000	10 057.59000	0.00000
		2019	1 252.59000	0.00000	0.00000	1 252.59000	0.00000
		2020	2 079.00000	0.00000	0.00000	2 079.00000	0.00000
		2021	2 079.00000	0.00000	0.00000	2 079.00000	0.00000
		2022	2 079.00000	0.00000	0.00000	2 079.00000	0.00000
		2023	1 284.00000	0.00000	0.00000	1 284.00000	0.00000
		2024	1 284.00000	0.00000	0.00000	1 284.00000	0.00000
4	Управление архитектуры, градостроительства и земельных отношений администрации Петропавловск-Камчатского городского округа	2019-2024, в том числе по годам:	8 572.67740	0.00000	0.00000	8 572.67740	0.00000
		2019	988.30240	0.00000	0.00000	988.30240	0.00000
		2020	1 528.12500	0.00000	0.00000	1 528.12500	0.00000
		2021	1 528.12500	0.00000	0.00000	1 528.12500	0.00000
		2022	1 528.12500	0.00000	0.00000	1 528.12500	0.00000
		2023	1 500.00000	0.00000	0.00000	1 500.00000	0.00000
		2024	1 500.00000	0.00000	0.00000	1 500.00000	0.00000
ВСЕГО ПО ПОДПРОГРАММЕ 2: «Формирование и продвижение имиджа Петропавловск-Камчатского городского округа как территории, благоприятной для развития внутреннего и въездного туризма», в том числе:	2019-2024, в том числе по годам:	340.00000	0.00000	0.00000	340.00000	0.00000	
	2019	0.00000	0.00000	0.00000	0.00000	0.00000	
	2020	0.00000	0.00000	0.00000	0.00000	0.00000	
	2021	0.00000	0.00000	0.00000	0.00000	0.00000	
	2022	0.00000	0.00000	0.00000	0.00000	0.00000	
	2023	170.00000	0.00000	0.00000	170.00000	0.00000	
	2024	170.00000	0.00000	0.00000	170.00000	0.00000	
Программные мероприятия	2019-2024, в том числе по годам:	340.00000	0.00000	0.00000	340.00000	0.00000	
	2019	0.00000	0.00000	0.00000	0.00000	0.00000	
	2020	0.00000	0.00000	0.00000	0.00000	0.00000	
	2021	0.00000	0.00000	0.00000	0.00000	0.00000	
	2022	0.00000	0.00000	0.00000	0.00000	0.00000	
	2023	170.00000	0.00000	0.00000	170.00000	0.00000	
	2024	170.00000	0.00000	0.00000	170.00000	0.00000	
1	Управление экономического развития и имущественных отношений администрации Петропавловск-Камчатского городского округа	2019-2024, в том числе по годам:	340.00000	0.00000	0.00000	340.00000	0.00000
		2019	0.00000	0.00000	0.00000	0.00000	0.00000
		2020	0.00000	0.00000	0.00000	0.00000	0.00000
		2021	0.00000	0.00000	0.00000	0.00000	0.00000
		2022	0.00000	0.00000	0.00000	0.00000	0.00000
		2023	170.00000	0.00000	0.00000	170.00000	0.00000
		2024	170.00000	0.00000	0.00000	170.00000	0.00000
ВСЕГО ПО ПОДПРОГРАММЕ 3: «Обеспечение реализации экономической политики и инвестиционной деятельности Петропавловск-Камчатского городского округа», в том числе:	2019-2024, в том числе по годам:	15 187.00888	0.00000	0.00000	15 187.00888	0.00000	
	2019	1 650.00000	0.00000	0.00000	1 650.00000	0.00000	
	2020	7 437.00888	0.00000	0.00000	7 437.00888	0.00000	
	2021	3 000.00000	0.00000	0.00000	3 000.00000	0.00000	
	2022	3 000.00000	0.00000	0.00000	3 000.00000	0.00000	
	2023	50.00000	0.00000	0.00000	50.00000	0.00000	
	2024	50.00000	0.00000	0.00000	50.00000	0.00000	
Программные мероприятия	2019-2024, в том числе по годам:	15 187.00888	0.00000	0.00000	15 187.00888	0.00000	
	2019	1 650.00000	0.00000	0.00000	1 650.00000	0.00000	
	2020	7 437.00888	0.00000	0.00000	7 437.00888	0.00000	
	2021	3 000.00000	0.00000	0.00000	3 000.00000	0.00000	
	2022	3 000.00000	0.00000	0.00000	3 000.00000	0.00000	
	2023	50.00000	0.00000	0.00000	50.00000	0.00000	
	2024	50.00000	0.00000	0.00000	50.00000	0.00000	
1	Управление экономического развития и имущественных отношений администрации Петропавловск-Камчатского городского округа	2019-2024, в том числе по годам:	1 750.00000	0.00000	0.00000	1 750.00000	0.00000
		2019	1 650.00000	0.00000	0.00000	1 650.00000	0.00000
		2020	0.00000	0.00000	0.00000	0.00000	0.00000
		2021	0.00000	0.00000	0.00000	0.00000	0.00000
		2022	0.00000	0.00000	0.00000	0.00000	0.00000
		2023	50.00000	0.00000	0.00000	50.00000	0.00000
		2024	50.00000	0.00000	0.00000	50.00000	0.00000
2	Управление архитектуры, градостроительства и земельных отношений администрации Петропавловск-Камчатского городского округа	2019-2024, в том числе по годам:	13 437.00888	0.00000	0.00000	13 437.00888	0.00000
		2019	0.00000	0.00000	0.00000	0.00000	0.00000
		2020	7 437.00888	0.00000	0.00000	7 437.00888	0.00000
		2021	3 000.00000	0.00000	0.00000	3 000.00000	0.00000
		2022	3 000.00000	0.00000	0.00000	3 000.00000	0.00000
		2023	0.00000	0.00000	0.00000	0.00000	0.00000
		2024	0.00000	0.00000	0.00000	0.00000	0.00000
ВСЕГО ПО ПОДПРОГРАММЕ 4: «Обеспечение реализации региональных проектов Камчатского края», в том числе:	2019-2024, в том числе по годам:	0.00000	0.00000	0.00000	0.00000	0.00000	
	2019	0.00000	0.00000	0.00000	0.00000	0.00000	
	2020	0.00000	0.00000	0.00000	0.00000	0.00000	
	2021	0.00000	0.00000	0.00000	0.00000	0.00000	
	2022	0.00000	0.00000	0.00000	0.00000	0.00000	
	2023	0.00000	0.00000	0.00000	0.00000	0.00000	
	2024	0.00000	0.00000	0.00000	0.00000	0.00000	

№ пункта	Главные распорядители бюджетных средств (ГРБС)	Срок реализации мероприятия	Объем финансирования, рублей,				
			ВСЕГО	в том числе по источникам финансирования			
				федеральный бюджет	краевой бюджет	бюджет городского округа	внебюджетные источники
	Инвестиционные мероприятия	2019-2024, в том числе по годам:	0.00000	0.00000	0.00000	0.00000	0.00000
		2019	0.00000	0.00000	0.00000	0.00000	0.00000
		2020	0.00000	0.00000	0.00000	0.00000	0.00000
		2021	0.00000	0.00000	0.00000	0.00000	0.00000
		2022	0.00000	0.00000	0.00000	0.00000	0.00000
		2023	0.00000	0.00000	0.00000	0.00000	0.00000
		2024	0.00000	0.00000	0.00000	0.00000	0.00000
1	Управление экономического развития и имущественных отношений администрации Петропавловск-Камчатского городского округа	2019-2024, в том числе по годам:	0.00000	0.00000	0.00000	0.00000	0.00000
		2019	0.00000	0.00000	0.00000	0.00000	0.00000
		2020	0.00000	0.00000	0.00000	0.00000	0.00000
		2021	0.00000	0.00000	0.00000	0.00000	0.00000
		2022	0.00000	0.00000	0.00000	0.00000	0.00000
		2023	0.00000	0.00000	0.00000	0.00000	0.00000
		2024	0.00000	0.00000	0.00000	0.00000	0.00000

**ЗАКЛЮЧЕНИЕ****о результатах публичных слушаний по проекту**

Наименование проекта	Проект межевания территории части квартала № 3 планировочного подрайона 4.2.3. (2) Жилой район – «Заозерный» (в границах улиц Новая, Гаражная) Восточного городского планировочного района в Петропавловск-Камчатском городском округе
Дата оформления заключения о результатах публичных слушаний	04.03.2020
Реквизиты протокола публичных слушаний	№ 7 от 25.02.2020
Информация об организаторе публичных слушаний	Организационный комитет по проведению публичных слушаний, в составе, утвержденном постановлением администрации Петропавловск-Камчатского городского округа от 13.07.2018 № 1507 «О создании организационного комитета по организации и проведению публичных слушаний по проектам генеральных планов, проектам планировки территории, проектам межевания территории, проектам, предусматривающим внесение изменений в один из указанных утвержденных документов»
Сроки проведения публичных слушаний	31.01.2020 – 13.03.2020
Формы оповещения	На официальных сайтах Городской Думы Петропавловск-Камчатского городского округа и администрации Петропавловск-Камчатского городского округа, дополнительно на информационных стендах: ул. Советская, дом 22, ул. Ленинградская, дом 74/1 (Служба «одного окна»).
Место проведения публичных слушаний	город Петропавловск-Камчатский, улица Советская, дом 22, кабинет № 101 здания Управления архитектуры, градостроительства и земельных отношений администрации Петропавловск-Камчатского городского округа.
Экспозиция проведена (период работы) по адресу	с 07.02.2020 по 25.02.2020 по адресу: город Петропавловск-Камчатский, улица Советская, дом 22, в холле Управления архитектуры, градостроительства и земельных отношений администрации Петропавловск-Камчатского городского округа (этаж 3)
Публичные слушания состоялись (дата, время) по адресу	15.02.2020 в 14 <sup>30</sup> часов по адресу: город Петропавловск-Камчатский, Советская, дом 22, кабинет № 101 здания Управления архитектуры, градостроительства и земельных отношений администрации Петропавловск-Камчатского городского округа
Информационные материалы представлены	Проект межевания территории части квартала № 3 планировочного подрайона 4.2.3. (2) Жилой район – «Заозерный» (в границах улиц Новая, Гаражная) Восточного городского планировочного района в Петропавловск-Камчатском городском округе
Количество участников публичных слушаний, которые приняли участие в публичных слушаниях	1
Предложения и замечания граждан, являющихся участниками публичных слушаний и постоянно проживающих на территории, в пределах которой проводятся публичные слушания по обсуждаемому проекту, поступившие:	
1) в период работы экспозиции:	Не поступали
2) во время проведения публичных слушаний:	Не поступали
Предложения и замечания иных участников публичных слушаний по проекту, поступившие:	
1) в период работы экспозиции:	Не поступали
2) во время проведения публичных слушаний:	Не поступали

№ п/п	Предложения и замечания участников публичных слушаний, постоянно проживающих на территории, в пределах которой проводятся публичные слушания по обсуждаемому проекту, содержащиеся в протоколе	Предложения и замечания иных участников публичных слушаний по обсуждаемому проекту, содержащиеся в протоколе	Аргументированные рекомендации организатора публичных слушаний
1	Не поступали	1. Не поступали	

Выводы о результатах публичных слушаний:

Рекомендовать временно исполняющему полномочия Главы Петропавловск-Камчатского городского округа принять решение об утверждении проекта межевания территории части квартала № 3 планировочного подрайона 4.2.3. (2) Жилой район – «Заозерный» (в границах улиц Новая, Гаражная) Восточного городского планировочного района в Петропавловск-Камчатском городском округе с учетом протокола и заключения о результатах публичных слушаний.

Организатор публичных слушаний  
О.П. Пась

**ЗАКЛЮЧЕНИЕ****о результатах публичных слушаний по проекту**

Наименование проекта	«Проект межевания территории части квартала № 8 планировочного подрайона 3.2.1. Жилой район – «Сероглазка» (в районе улиц Невельского, Уральская) Северного городского планировочного района в Петропавловск-Камчатском городском округе»
Дата оформления заключения о результатах публичных слушаний	04.03.2020
Реквизиты протокола публичных слушаний	№ 8 от 25.02.2020
Информация об организаторе публичных слушаний	Организационный комитет по проведению публичных слушаний, в составе, утвержденном постановлением администрации Петропавловск-Камчатского городского округа от 13.07.2018 № 1507 «О создании организационного комитета по организации и проведению публичных слушаний по проектам генеральных планов, проектам планировки территории, проектам межевания территории, проектам, предусматривающим внесение изменений в один из указанных утвержденных документов»
Сроки проведения публичных слушаний	31.01.2020 – 13.03.2020

Формы оповещения	На официальных сайтах Городской Думы Петропавловск-Камчатского городского округа и администрации Петропавловск-Камчатского городского округа, дополнительно на информационных стендах: ул. Советская, дом 22, ул. Ленинградская, дом 74/1 (Служба «одного окна»).
Место проведения публичных слушаний	город Петропавловск-Камчатский, улица Советская, дом 22, кабинет № 101 здания Управления архитектуры, градостроительства и земельных отношений администрации Петропавловск-Камчатского городского округа.
Экспозиция проведена (период работы) по адресу	с 07.02.2020 по 25.02.2020 по адресу: город Петропавловск-Камчатский, улица Советская, дом 22, в холле Управления архитектуры, градостроительства и земельных отношений администрации Петропавловск-Камчатского городского округа (этаж 3)
Публичные слушания состоялись (дата, время) по адресу	25.02.2019 в 15 <sup>15</sup> часов по адресу: город Петропавловск-Камчатский, Советская, дом 22, кабинет № 101 здания Управления архитектуры, градостроительства и земельных отношений администрации Петропавловск-Камчатского городского округа
Информационные материалы представлены	Проект межевания территории части квартала № 8 планировочного подрайона 3.2.1. Жилой район – «Сероглазка» (в районе улиц Невельского, Уральская) Северного городского планировочного района в Петропавловск-Камчатском городском округе
Количество участников публичных слушаний, которые приняли участие в публичных слушаниях	4
Предложения и замечания граждан, являющихся участниками публичных слушаний и постоянно проживающих на территории, в пределах которой проводятся публичные слушания по обсуждаемому проекту, поступившие:	
1) в период работы экспозиции:	Крашенный Дмитрий Зиновьевич: Предложение: 1. Прошу учесть проект межевания территории части квартала № 8 планировочного подрайона 3.2.1. Жилой район – «Сероглазка» (в районе улиц Невельского, Уральская) Северного городского планировочного района в Петропавловск-Камчатском городском округе и рассмотреть мою схему в качестве основной, оставить границы участка, примыкающего к дороге и к границе соседки Ненилиной Татьяны неизменной, так как на моей схеме. Ненилина Татьяна: Предложения: 1. Прошу предусмотреть проектом межевания территории земли общего пользования между двумя образуемыми земельными участками ЗУ1 и ЗУ2, отнести их к границам ЗУ1, в целях устранения изломанности, так как это единственный доступ к моему дому. 2. Для обеспечения доступа к хозяйственным постройкам, указанных в техническом паспорте, прошу увеличить площадь образуемого земельного участка в точках Н5, Н4.
2) во время проведения публичных слушаний:	Ненилина Татьяна: Предложения: 1. Отнести земли общего пользования в точках Н7, Н8 к :ЗУ1 2. Увеличить расстояние между хозяйственными постройками и точками Н5, Н4 для обеспечения доступа.
Предложения и замечания иных участников публичных слушаний по проекту, поступившие:	
1) в период работы экспозиции:	Не поступали
2) во время проведения публичных слушаний:	Не поступали

№ п/п	Предложения и замечания участников публичных слушаний, постоянно проживающих на территории, в пределах которой проводятся публичные слушания по обсуждаемому проекту, содержащиеся в протоколе	Предложения и замечания иных участников публичных слушаний по обсуждаемому проекту, содержащиеся в протоколе	Аргументированные рекомендации организатора публичных слушаний
1	Крашенный Дмитрий Зиновьевич: Предложение: Прошу учесть проект межевания территории части квартала № 8 планировочного подрайона 3.2.1. Жилой район – «Сероглазка» (в районе улиц Невельского, Уральская) Северного городского планировочного района в Петропавловск-Камчатском городском округе и рассмотреть мою схему в качестве основной, оставить границы участка, примыкающего к дороге и к границе соседки Ненилиной Татьяны неизменной, так как на моей схеме.		Частично принять данное предложение. 1. Предусмотреть в проекте межевания территории перераспределение земельного участка с кадастровым номером 41:01:0010117:1428 с землями, государственная собственность на которые не разграничена, в северной части территории (поворотные точки 8, 9, 10, 11). 2. Исключить из проекта межевания территории земли общего пользования, разделив территорию (поворотные точки Н6, Н7, Н8, Н7) в равных долях между земельными участками с условными номерами :ЗУ1 и :ЗУ2, для обеспечения доступа к жилым домам.
2	Ненилина Татьяна: Предложение, поступившее в период работы экспозиции: Прошу предусмотреть проектом межевания территории земли общего пользования между двумя образуемыми земельными участками ЗУ1 и ЗУ2, отнести их к границам ЗУ1, в целях устранения изломанности, так как это единственный доступ к моему дому.		Частично принять данное предложение. Исключить из проекта межевания территории земли общего пользования, разделив территорию (поворотные точки Н6, Н7, Н8, Н7) в равных долях между земельными участками с условными номерами :ЗУ1 и :ЗУ2, для обеспечения доступа к жилым домам.
3	Ненилина Татьяна: Предложение, поступившее в период работы экспозиции: Для обеспечения доступа к хозяйственным постройкам, указанных в техническом паспорте, прошу увеличить площадь образуемого земельного участка в точках Н5, Н4.		Отклонить данное предложение. В соответствии с пунктом 7.1 главы 7 «СП 42.13330.2016. Свод правил. Градостроительство. Планировка и застройка городских и сельских поселений. Актуализированная редакция СНиП 2.07.01-89*» в районах усадебной и садово-дачной застройки расстояния от жилых строений и хозяйственных построек до границ соседнего участка следует принимать в соответствии с СП 53.13330. В соответствии с пунктом 6.7 главы 6 «СП 53.13330.2011. Свод правил. Планировка и застройка территорий садоводческих (дачных) объединений граждан, здания и сооружения. Актуализированная редакция СНиП 30-02-97*» минимальное расстояние от хозяйственных построек до границы соседнего участка составляет 1 метр.
4	Ненилина Татьяна: Предложение, поступившее во время проведения публичных слушаний: Отнести земли общего пользования в точках Н7, Н8 к :ЗУ1		Частично принять данное предложение. Исключить из проекта межевания территории земли общего пользования, разделив территорию (поворотные точки Н6, Н7, Н8, Н7) в равных долях между земельными участками с условными номерами :ЗУ1 и :ЗУ2, для обеспечения доступа к жилым домам.
5	Ненилина Татьяна: Предложение, поступившее во время проведения публичных слушаний: Увеличить расстояние между хозяйственными постройками и точками Н5, Н4 для обеспечения доступа.		Отклонить данное предложение. В соответствии с пунктом 7.1 главы 7 «СП 42.13330.2016. Свод правил. Градостроительство. Планировка и застройка городских и сельских поселений. Актуализированная редакция СНиП 2.07.01-89*» в районах усадебной и садово-дачной застройки расстояния от жилых строений и хозяйственных построек до границ соседнего участка следует принимать в соответствии с СП 53.13330. В соответствии с пунктом 6.7 главы 6 «СП 53.13330.2011. Свод правил. Планировка и застройка территорий садоводческих (дачных) объединений граждан, здания и сооружения. Актуализированная редакция СНиП 30-02-97*» минимальное расстояние от хозяйственных построек до границы соседнего участка составляет 1 метр.

Выводы о результатах публичных слушаний:

Рекомендовать временно исполняющему полномочия Главы Петропавловск-Камчатского городского округа принять решение об утверждении проекта межевания территории части квартала № 8 планировочного подрайона 3.2.1. Жилой район – «Сероглазка» (в районе улиц Невельского, Уральская) Северного городского планировочного района в Петропавловск-Камчатском городском округе с учетом протокола и заключения о результатах публичных слушаний.

Организатор публичных слушаний  
О.П. Пась

**Газета «Град Петра и Павла»**

Газета зарегистрирована Управлением Федеральной службы по надзору в сфере связи, информационных технологий и массовых коммуникаций по Камчатскому краю (свидетельство о регистрации ПИ № ТУ41-00301 от 18 июля 2017 г.)

**Территория распространения:**  
Петропавловск-Камчатский городской округ

Газета распространяется бесплатно

**Учредитель (соучредители):**

администрация Петропавловск-Камчатского городского округа  
и Городская Дума Петропавловск-Камчатского городского округа

**Издатель:**

Управление делами администрации  
Петропавловск-Камчатского городского округа  
(683000, г. Петропавловск-Камчатский, ул. Ленинская, д. 14)

**Адрес редакции:**

683000, г. Петропавловск-Камчатский, ул. Ленинская, 14,  
тел. 8 (4152) 303-100, доб. 1180, 1181, 1182. E-mail: grad@pkgo.ru

**Главный редактор:** БУШЕЛЕВ В.Г.

Газета «Град Петра и Павла»  
выходит 4-6 раз в месяц.  
Тираж 1000 экземпляров. Объем 42 п.л.  
Газета отпечатана в типографии им. П. Ключкова

**Адрес:**

г. Петропавловск-Камчатский, ул. Вулканная, 61А, тел. 25-89-83  
Номер подписан в печать в 15.00 час. 13.03.20  
По графику: в 15.00 час. 13.03.20